

**SÁRVÁRI KÖZÖS ÖNKORMÁNYZATI HIVATAL**  
**CÍMZETES FŐJEGYZŐJE**  
**9600 Sárvár, Várkerület u. 2.**

**K I V O N A T**

**a képviselő-testület 2024. június 27-i nyilvános ülésének jegyzőkönyvéből**

**102/2024. (VI. 27.) számú képviselő-testületi határozat**

1. Sárvár Város Önkormányzata Képviselő-testülete megállapítja, hogy a 73/2024. (V. 10.) számú képviselő-testületi határozattal módosított 60/2024. (IV. 25.) számú képviselő-testületi határozattal kezdeményezett településrendezési eszközök 27. módosítása során a településrendezési eszközök módosításának partnerségi egyeztetéséről szóló hirdetmény kifüggesztése, továbbá a hirdetmény és a partnerségi egyeztetés teljes dokumentációja közzététele (2024. június 5.) és levétele (2024. június 21.) közötti 15 napos időszakban 2024. június 6. és 2024. június 20. között helyi partnerségi egyeztetésre került sor; a partnerektől vélemény nem érkezett.

2. A képviselő-testület felhatalmazza a polgármestert, hogy a településrendezési eszközök módosítására irányuló eljárás további eljárási szakaszai (e-tér véleményezési, illetve a záró szakasz) lefolytatása érdekében minden további intézkedést, nyilatkozatot megtegyen.

Határidő: azonnal

Felelős: Kondora István polgármester

Sárvár, 2024. június 28.

Dr. Szijártó Valéria  
címetes főjegyző

**SÁRVÁRI KÖZÖS ÖNKORMÁNYZATI HIVATAL**  
**CÍMZETES FŐJEGYZŐJE**  
**9600 Sárvár, Várkerület u. 2.**

**K I V O N A T**  
**a képviselő-testület 2024. június 27-i nyilvános ülésének jegyzőkönyvéből**

**103/2024. (VI. 27.) számú képviselő-testületi határozat**

Sárvár Város Önkormányzata Képviselő-testülete a Sárvári Gyógyfürdő Kft. ügyvezető igazgatója, Kántás Zoltán személyi alapbérét – felülvizsgálatot követően – 2024. június 1-től havi bruttó 1.990.000 Ft összegben állapítja meg.

Határidő: azonnal  
Felelős: Kondora István polgármester

Sárvár, 2024. június 28.

Dr. Szijártó Valéria  
címzetes főjegyző

**SÁRVÁRI KÖZÖS ÖNKORMÁNYZATI HIVATAL**  
**CÍMZETES FŐJEGYZŐJE**  
**9600 Sárvár, Várkerület u. 2.**

**K I V O N A T**

**a képviselő-testület 2024. június 27-i nyilvános ülésének jegyzőkönyvéből**

**104/2024. (VI. 27.) számú képviselő-testületi határozat**

Sárvár Város Önkormányzata Képviselő-testülete a Sárvári Városgondnokság Városüzemeltetési és Közszolgáltató Közhasznú Nonprofit Kft. ügyvezető igazgatója, Pintér László Norbert személyi alapbérét – felülvizsgálatot követően – 2024. június 1-től havi bruttó 1.150.000 Ft összegben állapítja meg.

Határidő: azonnal  
Felelős: Kondora István polgármester

Sárvár, 2024. június 28.

Dr. Szijártó Valéria  
címzetes főjegyző

**SÁRVÁRI KÖZÖS ÖNKORMÁNYZATI HIVATAL**  
**CÍMZETES FŐJEGYZŐJE**  
**9600 Sárvár, Várkerület u. 2.**

**K I V O N A T**

**a képviselő-testület 2024. június 27-i nyilvános ülésének jegyzőkönyvéből**

**105/2024. (VI. 27.) számú képviselő-testületi határozat**

Sárvár Város Önkormányzata Képviselő-testülete a Sárvári Média Műsorszolgáltató és Lapkiadó Közhasznú Nonprofit Kft. ügyvezető igazgatója, dr. Fonyó Roberta személyi alapbérét – felülvizsgálatot követően – 2024. június 1-től havi bruttó 910.000 Ft összegben állapítja meg.

Határidő: azonnal  
Felelős: Kondora István polgármester

Sárvár, 2024. június 28.

Dr. Szijártó Valéria  
címzetes főjegyző

**SÁRVÁRI KÖZÖS ÖNKORMÁNYZATI HIVATAL**  
**CÍMZETES FŐJEGYZŐJE**  
**9600 Sárvár, Várkerület u. 2.**

**K I V O N A T**  
**a képviselő-testület 2024. június 27-i nyilvános ülésének jegyzőkönyvéből**

**106/2024. (VI. 27.) számú képviselő-testületi határozat**

Sárvár Város Önkormányzata Képviselő-testülete a Sárvári Sportfólió és Kulturális Kft. ügyvezető igazgatója, Polgár Endre István személyi alapbérét – felülvizsgálatot követően – 2024. június 1-től havi bruttó 990.000 Ft összegben állapítja meg.

Határidő: azonnal  
Felelős: Kondora István polgármester

Sárvár, 2024. június 28.

Dr. Szijártó Valéria  
címzetes főjegyző

**SÁRVÁRI KÖZÖS ÖNKORMÁNYZATI HIVATAL**  
**CÍMZETES FŐJEGYZŐJE**  
**9600 Sárvár, Várkerület u. 2.**

**K I V O N A T**

**a képviselő-testület 2024. június 27-i nyilvános ülésének jegyzőkönyvéből**

**107/2024. (VI. 27.) számú képviselő-testületi határozat**

Sárvár Város Önkormányzata Képviselő-testülete a Sárvári Gyógyfürdő Kft. felügyelőbizottsága (a továbbiakban: FB) tagjai tiszteletdíjának felülvizsgálatát követően a felügyelőbizottság elnökének és tagjainak tiszteletdíját 2024. június 1. napjától az alábbiak szerint állapítja meg:

- FB elnök tiszteletdíja: havi bruttó 115.000 Ft
- FB tag tiszteletdíja: havi bruttó 85.000 Ft.

Határidő: azonnal

Felelős: Kondora István polgármester, Kántás Zoltán ügyvezető

Sárvár, 2024. június 28.

Dr. Szijártó Valéria  
címzetes főjegyző

**SÁRVÁRI KÖZÖS ÖNKORMÁNYZATI HIVATAL**  
**CÍMZETES FŐJEGYZŐJE**  
**9600 Sárvár, Várkerület u. 2.**

**K I V O N A T**

**a képviselő-testület 2024. június 27-i nyilvános ülésének jegyzőkönyvéből**

**108/2024. (VI. 27.) számú képviselő-testületi határozat**

Sárvár Város Önkormányzata Képviselő-testülete a Sárvári Városgondnokság Városüzemeltetési és Közszolgáltató Közhasznú Nonprofit Kft. felügyelőbizottsága (a továbbiakban: FB) tagjai tiszteletdíjának felülvizsgálatát követően a felügyelőbizottság elnökének és tagjainak tiszteletdíját 2024. június 1. napjától az alábbiak szerint állapítja meg:

- FB elnök tiszteletdíja: havi bruttó 50.000 Ft
- FB tag tiszteletdíja: havi bruttó 40.000 Ft.

Határidő: azonnal

Felelős: Kondora István polgármester, Pintér László Norbert ügyvezető

Sárvár, 2024. június 28.

Dr. Szijártó Valéria  
címzetes főjegyző

**SÁRVÁRI KÖZÖS ÖNKORMÁNYZATI HIVATAL**  
**CÍMZETES FŐJEGYZŐJE**  
**9600 Sárvár, Várkerület u. 2.**

**K I V O N A T**  
**a képviselő-testület 2024. június 27-i nyilvános ülésének jegyzőkönyvéből**

**109/2024. (VI. 27.) számú képviselő-testületi határozat**

Sárvár Város Önkormányzata Képviselő-testülete a Sárvári Média Műsorszolgáltató és Lapkiadó Közhasznú Nonprofit Kft. felügyelőbizottsága (a továbbiakban: FB) tagjai tiszteletdíjának felülvizsgálatát követően a felügyelőbizottság elnökének és tagjainak tiszteletdíját 2024. június 1. napjától az alábbiak szerint állapítja meg:

- FB elnök tiszteletdíja: havi bruttó 50.000 Ft
- FB tag tiszteletdíja: havi bruttó 40.000 Ft.

Határidő: azonnal

Felelős: Kondora István polgármester, dr. Fonyó Roberta ügyvezető

Sárvár, 2024. június 28.

Dr. Szijártó Valéria  
címzetes főjegyző



**SÁRVÁRI KÖZÖS ÖNKORMÁNYZATI HIVATAL**  
**CÍMZETES FŐJEGYZŐJE**  
**9600 Sárvár, Várkerület u. 2.**

**K I V O N A T**

**a képviselő-testület 2024. június 27-i nyilvános ülésének jegyzőkönyvéből**

**110/2024. (VI. 27.) számú képviselő-testületi határozat**

Sárvár Város Önkormányzata Képviselő-testülete a Sárvári Sportfólió és Kulturális Kft. felügyelőbizottsága (a továbbiakban: FB) tagjai tiszteletdíjának felülvizsgálatát követően a felügyelőbizottság elnökének és tagjainak tiszteletdíját 2024. június 1. napjától az alábbiak szerint állapítja meg:

- FB elnök tiszteletdíja: havi bruttó 50.000 Ft
- FB tag tiszteletdíja: havi bruttó 40.000 Ft.

Határidő: azonnal

Felelős: Kondora István polgármester, Polgár Endre István ügyvezető

Sárvár, 2024. június 28.

Dr. Szijártó Valéria  
címetes főjegyző

**SÁRVÁRI KÖZÖS ÖNKORMÁNYZATI HIVATAL**  
**CÍMZETES FŐJEGYZŐJE**  
**9600 Sárvár, Várkerület u. 2.**

**K I V O N A T**

**a képviselő-testület 2024. június 27-i nyilvános ülésének jegyzőkönyvéből**

**111/2024. (VI. 27.) számú képviselő-testületi határozat**

Sárvár Város Önkormányzata Képviselő-testülete a Sárvár, Rákóczi Ferenc utcában a Sárvár, 590 hrsz-ú, a Magyar Állam tulajdonában és a Magyar Közút Nonprofit Zrt. vagyonkezelésében álló 84150 jelű Sárvár II. bekötőút megnevezésű kivett országos közút ingatlan 2+627-es kilométer szelvénye jobb oldalán telepített trafibox készülékkel kapcsolatban a Vas Vármegyei Rendőr-főkapitánysággal kötendő, a határozat mellékletét képező haszonkölcsön szerződést jóváhagyja.

A képviselő-testület felhatalmazza a polgármestert, hogy a haszonkölcsön szerződés megkötése, a trafibox készülék üzemeltetése érdekében minden további intézkedést, írásbeli, vagy szóbeli jognyilatkozatot megtegyen, a haszonkölcsön szerződés aláírja

Határidő: azonnal  
Felelős: Kondora István polgármester

Sárvár, 2024. június 28.

Dr. Szijártó Valéria  
címetes főjegyző

## A haszonkölcsön szerződés

”  
Szám: 18000-152/105- /2024.szerz.

..... számú példány

## HASZONKÖLCSÖN SZERZŐDÉS

Amely létrejött az egyik részről **Sárvár Város Önkormányzata** [székhelye: 9600 Sárvár, Várkerület u. 2.; adószáma: 15733634-2-18), képviselében **Kondora István** polgármester (telefon: 06 95/ 523-101), mint kölcsönadó (a továbbiakban: **Kölcsönadó**),

másik részről a **Vas Vármegyei Rendőr-főkapitányság** [KEF azonosító: 11038; székhelye: 9700 Szombathely, Petőfi S. u. 1/C.; levelezési címe: 9701 Szombathely, Pf. 179.; ÁHT azonosító: 042413; adószáma: 15720096-2-51; bankszámlaszáma: 10047004-01451636-00000000; bankszámláját vezető pénzügyi intézet neve: Magyar Államkincstár (címe: 9700 Szombathely, Széll K. u. 20.; telefon: 06-94/500-710)], képviselében **dr. Pilisi Gábor** r. dandártábornok, rendőrségi főtanácsos, főkapitány (telefon: 06-94/521-011), mint kölcsönvevő (a továbbiakban: **Kölcsönvevő**, a továbbiakban együtt: **Felek**) között, az alulírott helyen és napon, az alábbi feltételekkel.

### Előzmények

Sárvár Város közlekedésbiztonsági helyzetének javítása érdekében a Kölcsönadó vállalta Trafibox beszerzését és telepítését a Sárvár, 590 hrsz-ú, a Magyar Állam tulajdonában és a Magyar Közút Nonprofit Zrt. vagyionkezelésében álló 84150 jelű Sárvár II. bekötőút megnevezésű kivett országos közút ingatlan 2+627-es kilométerszelvénye jobb oldalán. A Kölcsönvevő vállalta, hogy a VÉDA rendszerhez tartozó változtatható helyű komplex közlekedési ellenőrzési pontokat (a továbbiakban: vhKKEP-k) az út mentén fixen elhelyezett közúti ellenőrzést támogató kabinetben (a továbbiakban: KETK) helyezi el időszakosan.

### 1. A megállapodás tárgya

- 1.1.Kölcsönadó kijelenti, hogy az előzményben körülírt az 1. számú mellékletben részletezett KETK eszközzel rendelkezik és azt használatba kölcsön adja a Kölcsönvevőnek.
- 1.2.Kölcsönadó az 1.1. pontban megjelölt terméket Kölcsönvevő használatába adja a jelen szerződés 2. pontjában meghatározott időtartamra a 3. pontjában foglalt időponttól. Felek megállapodnak, hogy jelen Szerződés szerinti szolgáltatásokat Kölcsönadó ingyenesen nyújtja.

### 2. A szerződés időtartama

- 2.1. Felek jelen szerződést az aláírás napjától kezdődő hatállyal 1 (egy) éves határozott időre kötik, azzal, hogy jelen határozott idejű szerződés évente további 1 (egy) évre meghosszabbodik feltéve, hogy bármelyik fél a szerződés évfordulóját megelőzően legalább 30 (harminc) nappal korábban írásban nem jelzi a másik fél felé megszüntetési szándékát.

### 3. Birtokba adás

3.1. Kölcsönadó a működőképes eszközt – átadás-átvételi jegyzőkönyv felvétele mellett – 2024. július 15-ig Kölcsönvevő birtokába adja, Kölcsönvevő pedig azt birtokba veszi. Kölcsönadó a jelen pont szerinti birtokba adással egyidejűleg köteles Kölcsönvevő részére átadni az eszközzel kapcsolatos valamennyi, rendelkezésére álló műszaki dokumentáció másolatát, beleértve az eszközre vonatkozó esetleges jótállási dokumentumokat is.

3.2. Kölcsönvevő köteles az eszközt rendeltetésszerűen használni, kezelni. Felek egyezően rögzítik azonban, hogy a jelen szerződés szerinti haszonkölcsön nem terjed ki az eszköz fejlesztésére, pótlására.

#### **4. A Felek jogai és kötelezettségei**

4.1. A Kölcsönvevő felelőssége, feladata a vhKKEP időszakos üzemeltetése. A Kölcsönadó felelőssége és feladata a Kölcsönvevővel egyeztetett üzemeltetési feltételek biztosítása, és a kapcsolódó költségek viselése.

4.2. Kölcsönvevő köteles az eszközről Kölcsönadó kérésére Felek által előzetesen egyeztetett tartalmú tételes tárolási nyilatkozatot adni, valamint biztosítja a Kölcsönadó számára a helyszíni leltározás lehetőségét Kölcsönvevővel történt előzetes egyeztetést követően.

4.3. Kölcsönadó köteles az eszközzel kapcsolatos valamennyi rendelkezésére álló dokumentum másolatát (pl.: jótállási jegy) Kölcsönvevő részére a 3.1. pont szerint, illetve megszerzést követően haladéktalanul átadni. Az eszközzel kapcsolatos esetleges jótállási, szavatossági igények rendezése a 3.1. pont illetve a jelen pont szerint átadandó jótállási és egyéb dokumentumok alapján történik, szükség szerint Kölcsönadó közreműködésével. Kölcsönadó mindazonáltal hozzájárul, hogy Kölcsönvevő a jótállási, szavatossági igényeket a dokumentumok átadását követően közvetlen érvényesítse.

4.4. Kölcsönvevő és a Kölcsönadó az eszköz állagában történt bármilyen változást – ideértve a használhatatlanná válást, megsemmisülést – annak észlelését követően, haladéktalanul írásban közli a másik féllel a kapcsolattartókon keresztül. Amennyiben Kölcsönadó az eszköz állagában, használhatóságában hibát észlel (pl.: külsérelmi nyom, mechanikai vagy elektromos hiba), jegyzőkönyvet vesz fel, képi dokumentációt készít és Kölcsönvevőt erről soron kívül tájékoztatja. A Kölcsönadó haladéktalanul intézkedik az eredeti állapot visszaállítására.

4.5. A Kölcsönvevő az eszközt a Kölcsönadó előzetes írásbeli engedélye nélkül harmadik személy használatába nem adhatja. E rendelkezés megszegése esetében azokért a károkért is felelős, amelyek enélkül nem következtek volna be. A KETK használatba vételéhez szükséges kulcsokkal csak Kölcsönadó és Kölcsönvevő rendelkezik a Felek között dokumentált módon egyeztetett darab számban.

4.6. Az eszköz esetleges hiánya, használatból adódó megrongálódása esetén – a természetes elhasználódás kivételével – Kölcsönvevő köteles a kárt megtéríteni Kölcsönadó részére. Az e felelősség alóli kimentésnek elháríthatatlan külső esemény (vis maior) okozta kár vagy hiány bekövetkezése esetén helye van. A kár mértékének megállapítása az alábbiak szerint történik:

- megrongálódás esetén az eszköz javításának, használhatóvá tételének számlával igazolt nettó összege, vagy azonos képességű és elvárható állagú új vagy használt eszköz közül az olcsóbb,
- tárgyi eszköz hiánya, vagy totálkára esetén a kártérítési összeg a Kölcsönadó nyilvántartásai szerinti nettó érték, vagy azonos képességű és elvárható állagú új vagy használt eszköz közül az olcsóbb eszköz értéke (kivétel a nullára leírt eszköz esetében),
- nullára leírt hiányzó vagy totálkáros tárgyi eszköz kártérítési értéke, amennyiben az eszköz még bír használati értékkel, úgy a mindenkori forgalmi értéke, amely összeget legalább egy, használt eszköz forgalmazásával foglalkozó cég szakvéleményével kell alátámasztani,
- amennyiben a hiányzó vagy totálkáros kisértékű tárgyi eszköz használati (forgalmi) értéke jelentősen (50 %-nál nagyobb mértékben) meghaladja a nyilvántartás szerinti értéket, úgy a Kölcsönadó érvényesítheti a forgalmi értéket, mint kártérítési összeget. Ebben az esetben is a forgalmi érték megállapítását – legalább egy, használt eszköz forgalmazásával foglalkozó cég szakvéleményével – alá kell támasztani.

## 5. Szerződés módosítása, felmondása

Felek jelen megállapodást kizárólag közös megegyezéssel, írásban módosíthatják. A szerződést a Kölcsönadó 15 napos felmondási idővel, a Kölcsönvevő az eszköz visszaadásával megszüntetheti. A Kölcsönvevő az eszköz vagy annak meghatározott részének visszaadását bármikor felajánlhatja; a Kölcsönadó azok visszavételét alapos ok nélkül nem tagadhatja meg.

5.1. Azonnali hatályú felmondásnak van helye, ha

- a Kölcsönvevő a szerződésben foglaltak nem teljesíti;
- a szerződéskötéskor nem ismert oknál fogva a Kölcsönadónak igazolhatóan, jogszabályi kötelezettségei teljesítéséhez szüksége van a eszközre;
- a jelen szerződés megkötését követően olyan körülmények következnek be, amelyek miatt a jelen szerződés teljesítése valamely fél részéről a továbbiakban nem elvárható.

5.2. A jelen szerződés bármely okból történő megszűnése esetén Felek kötelesek a 3.1. pontban foglaltakat teljesíteni, valamint egymással teljeskörűen együttműködni.

## 6. Egyéb rendelkezések

6.1. A jelen szerződéssel összefüggő kérdésekben Felek kapcsolattartásra jogosult képviselői, illetve elérhetőségeik:

### **Kölcsönadó részéről:**

Név: dr. Kovács Attila irodavezető-helyettes  
 Tel.: 06-95/523-136  
 Mobil: 06-30/47 97 334  
 Email: [kovacs.attila@sarvar.hu](mailto:kovacs.attila@sarvar.hu)

### **Kölcsönvevő részéről:**

Név: László Péter r. alezredes  
 Tel.: 06-94/513-569  
 Mobil: 06-30/292-27-43

**Email: LaszloP@vas.police.hu**

A kapcsolattartók személyében bekövetkezett változást a Felek kötelesek haladéktalanul írásban bejelenteni a másik félnek.

- 6.2. Jelen szerződés a Felek általi aláírás napján lép hatályba. Amennyiben az aláírásokra nem egy napon kerül sor, a hatályba lépés napja az utolsó aláírás napja.
- 6.3. Kölcsönvevő részéről nyilatkozattételre feljogosított képviselő: dr. Pilisi Gábor r. dandártábornok, rendőrségi főtanácsos, főkapitány (telefon: 06-94/521-011), Kölcsönadó részéről nyilatkozattételre feljogosított képviselő: Kondora István polgármester (telefon: 06-95/523-101, e-mail: polgarmester@sarvar.hu).
- 6.4. Kölcsönadó kijelenti és szavatolja, hogy a nemzeti vagyonról szóló 2011. évi CXCVI. törvény 3.§ (1) bekezdés 1. pontja alapján átlátható szervezetnek minősül. Kölcsönvevő tájékoztatja a Kölcsönadót, hogy valótlan tartalmú nyilatkozat esetén Kölcsönvevő a szerződést felmondja, vagy - ha a szerződés teljesítésére még nem került sor - a szerződéstől eláll. Kölcsönadó vállalja, hogy amennyiben a szerződés hatálya alatt átlátható szervezeti minőségében változás következne be, arról Megbízottat írásban haladéktalanul tájékoztatja.
- 6.5. Felek rögzítik, hogy a jelen szerződés időtartama alatt, valamint azt követően is, kölcsönösen betartják a hatályos magyar és európai uniós adatvédelmi szabályokat, ideértve különösen, de nem kizárólagosan az információs önrendelkezési jogról és az információszabadságról szóló 2011. évi CXII. törvény („Infotv.”), valamint a természetes személyeknek a személyes adatok kezelése tekintetében történő védelméről és az ilyen adatok szabad áramlásáról, valamint a 95/46/EK rendelet hatályon kívül helyezéséről szóló Európai Parlament és a Tanács (EU) 2016/679. számú rendelet („GDPR”) rendelkezéseit.
- 6.6. Felek a jelen szerződéssel kapcsolatban tudomásukra jutott minden információt kötelesek bizalmasan, kifejezett minősítés esetén üzleti titokként kezelni, ilyen információt harmadik személy részére csak a másik fél kifejezett, írásbeli hozzájárulásával jogosultak kiadni. Ezen rendelkezés nem vonatkozik a jogszabály alapján, vagy kötelezően alkalmazandó bírósági vagy hatósági határozat alapján fennálló tájékoztatási kötelezettségre, nyilvánosságra hozatalokra.
- 6.7. Felek a szerződéssel kapcsolatos jogvitáikat elsősorban tárgyalások útján kísérlik meg rendezni. Amennyiben ezen tárgyalások nem vezetnek eredményre a megkezdésüktől számított 30 napon belül, úgy bármely fél jogosult a vita eldöntését az arra általános illetékességgel és hatáskörrel rendelkező rendes bírói fórum igénybevételeivel jogi útra terelni.
- 6.8. A szerződésben nem szabályozott kérdésekben Magyarország jogszabályai, különösen a Polgári Törvénykönyvről szóló 2013. évi V. törvény rendelkezései, az irányadók.
- 6.9. Jelen szerződés öt eredeti példányban készült, öt lapoldalon, amelyből kettő példány a Kölcsönadó, három példány pedig a Kölcsönvevőt illet.

Felek a szerződést elolvasták, értelmezték és mint szerződéses akaratukkal mindenben megegyezőt, aláírásukkal megerősítették.

Melléklet:

1. számú melléklet: Trafibox műszaki leírás (6 lapoldal).

Sárvár, 2024. június .....

Szombathely, 2024. .... hó .....

Kölcsönadó részéről:

Kölcsönvevő részéről:

**Kondora István**  
Sárvár Város polgármestere

**Dr. Pilisi Gábor** r. dandártábornok  
rendőrségi főtanácsos  
főkapitány

Pénzügyi ellenjegyzés:  
Sárvár, 2024. június .....

Pénzügyi ellenjegyzés:  
Szombathely, 2024. .... hó .....

**Halászné Udvardi Sarolta**  
Gazdasági és Pénzügyi Iroda irodavezető

**Volguska Mihály Dragomir** r. ezredes  
rendőrségi tanácsos  
gazdasági rendőrfőkapitány-helyettes

Jogi szempontból ellenőrizve:  
Szombathely, 2024. .... hó .....

**dr. Németh-Varga Alexandra**  
kamarai jogtanácsos  
KASZ: 36074702  
Szombathelyi Ügyvédi Kamara

Kapják:

- 1-2. számú példány: Kölcsönadó;
3. számú példány: Kölcsönvevő Közgazdasági Osztálya;
4. számú példány: Kölcsönvevő Rendészeti Igazgatóságának Közlekedésrendészeti Osztálya;
5. számú példány: Kölcsönvevő Irattára.

1. számú melléklet: Trafibox műszaki leírás

**METALCOM** GROUP  
FUTURE TECHNOLOGIES

metALCOM Távközlési és Rendszerintegrációs Zrt.  
Központi iroda: 1107 Budapest, Fogadó u. 4.  
Iroda: 6600 Szentés, Vásárhelyi út 173. Pf.: 307  
Fax: +36 63 400 069  
e-mail: metalcom@metalcomzrt.eu

---

**VH KKEP BEFOGADÓ KÜLTÉRI KABINET**  
**„ALAP” TÍPUS TRAFIBOX**  
**MŰSZAKI LEÍRÁS TELEPÍTÉSI ÉS**  
**ÜZEMELTETÉSI UTASÍTÁS**



Tervező és kivitelező:

metALCOM Zrt.

1107 Budapest, Fogadó u. 4

Dátum: Budapest, 2024. február



## Műszaki leírás

### Műszaki tartalom

Az ORFK igénymeghatározásának megfelelően az általunk tervezett és legyártott kabinet a következő műszaki paraméterekkel rendelkezik:

1. A szekrény az ellenőrzést végző eszközt megvédi a külső mechanikai és időjárási behatásoktól. Ennek megfelelően a szekrény kültéri kivitelű, valamint vandálvédelemmel ellátva, erősített rozsdamentes szerkezettel, zárható ajtóval, oszlopra rögzítve, 320x290 mm 6+6 mm méretű ragasztott biztonsági üveggel készült.
2. Az ablak külső felülete speciális vízlepergető, belső felülete páramentesítő anyaggal kezelt.
3. A szekrénytest anyagában rozsdamentes hegesztett és merevítőkkal megerősített acéllemezről lett gyártva.
4. Függőleges fix oszlop körül forgatható állású ezzel biztosítva a két irányba történő mérés lehetőségét.
5. A szekrény zárható ajtóval rendelkezik, amely standard esetben egységkulcsos.
6. A szekrényben az ORFK által engedélyezett ARH CAM-S1 sebességmérő kamera és tartozékai elhelyezésére perforált polcok kerülnek kialakításra (2db).
7. A szekrény (szélesség x mélység x magasság) a 55 cm x 50 cm x 70 cm befoglaló mérettel rendelkezik a záruk túllógása és az árnyékoló egység nélkül. Az árnyékoló 28 cm-rel növeli a szekrény mélységét.
8. A szekrény ajtajában egy por- és rovarszűrő, valamint megfelelő beszívónyílás biztosítja pormentes levegőáramlást és a rovarok, rágcsálók bejutását, rongálásállóan kivitelezve.

## Telepítési utasítás

### Villámvédelem

A TrafiBox szekrényt a szekrény betonalap alá telepített 3 m-es rúd földelővel kell leföldelni. A földelést hegesztett kötéssel kell a betonozás előtt a tartószerkezethez kötni.

### Telepítési leírás – oszlop telepítési utasítás

A TrafiBox egy fixen telepített berendezés. A megfelelő stabilitás, és biztonságos fennmaradásának érdekében vasbeton alappal ellátott, szintezhető oszloppal szerelt szerkezet ad támaszt.

### Telepítési utasítás

Az alapozás helyszínen készült, 60×60×90 cm-es gödörbe, vasalattal erősített betonból valósul meg. A gödör helyét a mindenkori kiviteli tervben meghatározott távolságra kijelölve kell meghatározni.

Az alapgödör kiásása után, a 3 méteres földelő szonda leverését követően helyezhető el a vasalás, valamint az alsó, - szintező felülettel, beépített csavarokkal, és a kirekesztést biztosító fémtálcával – betonvasakkal szerelt cső. Az oldalára hegesztett betonvasait a vasszerelésbe be kell kötni, hogy egységes vasalatot alkossanak. Figyelemmel kell lenni, a felső szintező felület vízszintesbe állítására, és terv szerinti magasságba helyezésére!

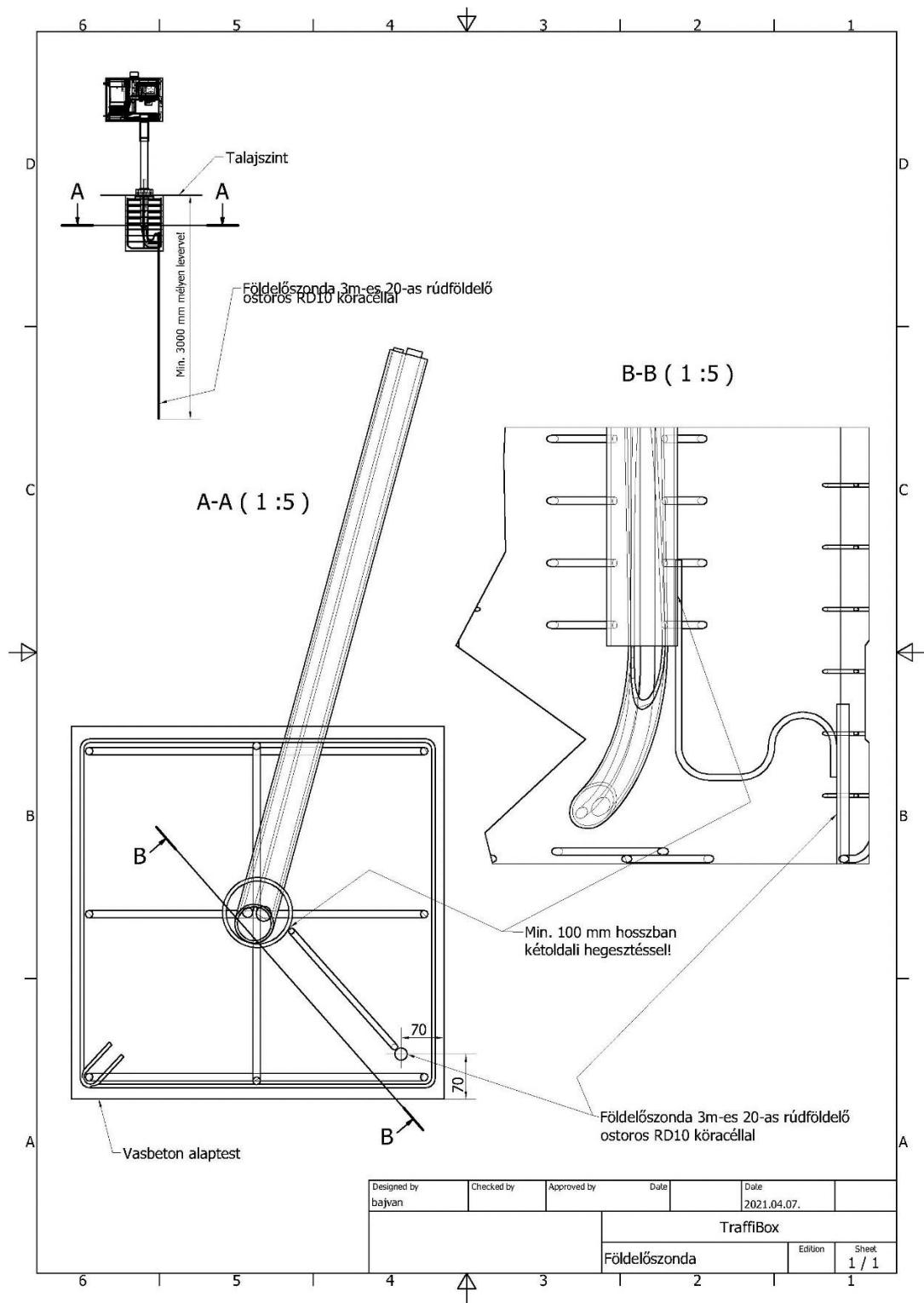

1. Szekrény földelésének kialakítása

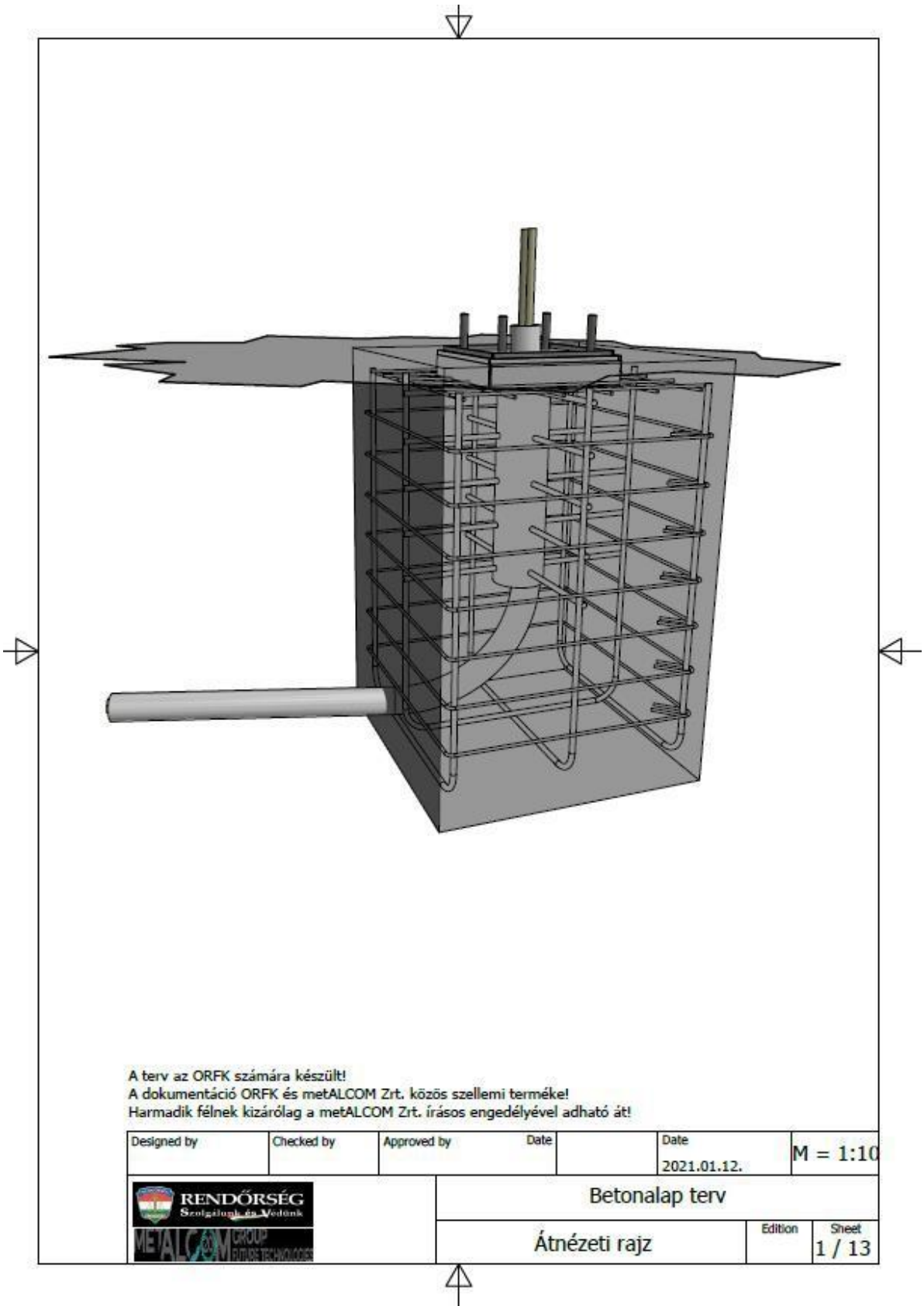

2. Szekrény betonalapozásának kialakítása

12mm átmérőjű betonvasakat 6 mm-es szálakból készült kengyelekkel kell összekötni.

# Tartószerkezeti leírás

A szerkezet alapozása egy 70cm x 70cm alapterületű, 90cm mélységű pontalap. Az alaptest felső síkja a rendezett terepszinten van. A pontalap kontúrvasalással van ellátva. A 4db U-alakúra hajlított függőleges szárú  $\phi 12$ -es betonacélokat 10cm-enként elhelyezett  $\phi 6$ -os kengyelekkel kell összefogni.

A vasszerelés felső síkjára a kiviteli terv szerint kell elhelyezni a  $\phi 6$ mm-es betonacélból készült hálót, szintén összekötve a betonvassakkal.

A földelőszonda köracél ostorát a csőhöz minimum 100 mm hosszan, két oldalon kell összehegeszteni!

A berendezést tartó acél oszlopot egy bebetonozott szerelvény segítségével lehet az alaptestre rögzíteni. A szerelvény egy  $\phi 14,3 \times 6,3$ mm-es csőcsonk, amelyre merőlegesen  $\phi 12$ -es betonacélok vannak hegesztve az alaptestbe való bekötéshez. A csőcsonk felső végén egy diafragmákkal merevített talplemez található melyből M16-os csavarok állnak ki. A berendezés tartócsövének alsó végén egy ugyanilyen diafragmákkal merevített talplemez található, melyen keresztül a tartó rögzíthető a betonalapra. A csavarok segítségével a tartócső függőlegesen állítható. A berendezéstartó szintén egy  $\phi 14,3 \times 6,3$ mm-es cső.

A szintezőcsavarokat betonozás előtt le kell takarni az esetleges betonszennyezés elkerülése érdekében!

A készre szerelt, vasalt gödörbe C25/30- $\chi$ C2-24-F2 betont kell beönteni, majd tömöríteni. A betonfedés min. 50mm. A betonacélok anyagminősége B500B.

A kirekesztő fémtálcába került esetleges betont ki kell takarítani, illetve a csavarokat le kell tisztítani!

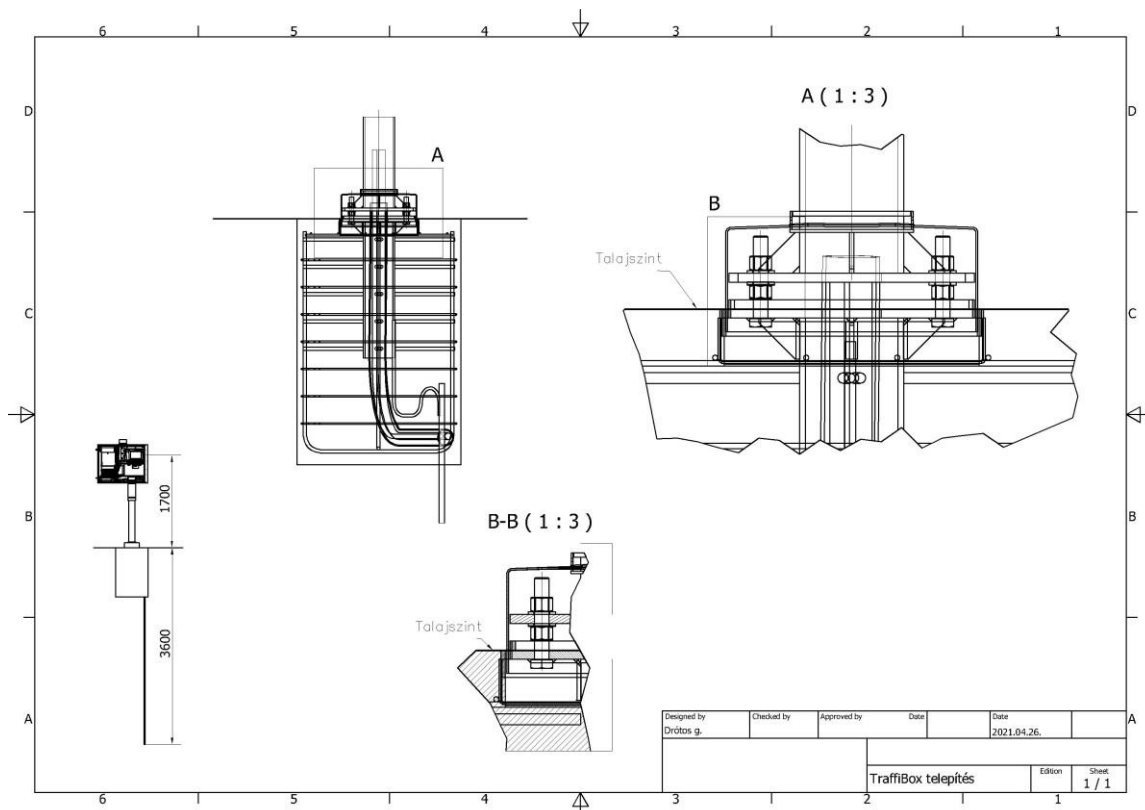

3. Szekrény telepítési elrendezése

# Üzemeltetési utasítás:

## Karbantartási ütemterv

Tétel	Karbantartás rövid leírása	Karbantartás jellege	Karbantartási csoport	Gyakoriság
1	Biztonsági üveg külső-belső tisztítása, épségének ellenőrzése – alkoholos üvegtisztítóval	Takarítás	Gépészet	3 havonta
6	Szintállító csavarok mechanikai ellenőrzése, kenése száraz teflon spray-vel	Ellenőrzés, Zsírzás	Mechanika	6 havonta
7	Rögzítő bilincs/kengyel mechanika/funkció ellenőrzése, kenése zsírral szükség esetén	Ellenőrzés, Zsírzás	Gépészet	6 havonta
8	Rögzítő bilincs/kengyel cseréje	Csere	Gépészet	36 havonta vagy szükség esetén
9	Függőleges tengely zsírozása	Zsírzás	Gépészet	12 havonta vagy szükség esetén
10	Szűrőbetétek cseréje (G2/8mm-es V1100 porszűrőbetét) (paplanszűrő)	Csere	Gépészet	6 havonta
11	Zárbetétek ellenőrzése, szükség esetén kenése zárolajzó spray-vel	Ellenőrzés, Zsírzás	Gépészet	6 havonta
12	Szűrőrácok tisztítása	Tisztítás	Gépészet	6 havonta
13	Nedvesség leeresztő lyukak tisztítása (ajtó, szekrény alja, árnyékoló alja)	Tisztítás	Gépészet	6 havonta
14	Szekrény belső terének takarítása	Tisztítás	Gépészet	6 havonta
15	Ablak üveg pára és víztaszító bevonatának újra kezelése	Tisztítás	Gépészet	6 havonta
23	Szekrény földelés ellenőrzése (rozsdamentes szalag és szonda)	Ellenőrzés	Elektromos	6 havonta

**SÁRVÁRI KÖZÖS ÖNKORMÁNYZATI HIVATAL**  
**CÍMZETES FŐJEGYZŐJE**  
**9600 Sárvár, Várkerület u. 2.**

**K I V O N A T**

**a képviselő-testület 2024. június 27-i nyilvános ülésének jegyzőkönyvéből**

**112/2024. (VI. 27.) számú képviselő-testületi határozat**

Sárvár Város Önkormányzata Képviselő-testülete a Sárvár Belterület 122/1 hrsz-ú, természetben a 9600 Sárvár, Batthyány utca 29. szám alatt található önkormányzati tulajdonú ingatlan jelen határozat melléklete szerinti szerződésben meghatározott helyiségét a Pedagógus Női Kar Kulturális Egyesület (székhely: 9600 Sárvár, Várkerület utca 31., nyilvántartási szám: 18-02-0000245, adószám: 19244387-1-18, képviseli: Szijártóné Lepsényi Ildikó) és a Sárvári Senior Néptánc Egyesület (székhely: 9608 Sárvár, Szent Imre herceg utca 2., nyilvántartási szám: 18-02-0200398, adószám: 18283138-1-18, képviseli: Simon Attila elnök) részére 2024. július 1. napjától 2026. június 30. napjáig meghatározott időtartamra ingyenes használatba adja.

Sárvár Város Önkormányzata Képviselő-testülete felhatalmazza a polgármestert a határozatnak megfelelő ingyenes használati megállapodás aláírására.

Határidő: azonnal  
Felelős: Kondora István polgármester

Sárvár, 2024. június 28.

Dr. Szijártó Valéria  
címzetes főjegyző

## HASZNÁLATBA ADÁSI SZERZŐDÉS

amely létrejött egyrészről

### Sárvár Város Önkormányzata

székhely: 9600 Sárvár, Várkerület utca 2.  
törzskönyvi azonosító szám: 733634  
adószám: 15733634-2-18  
bankszámlaszám: 12096004-00103732-00100007  
képviseli: Kondora István polgármester  
mint Használatba adó, Tulajdonos  
(a továbbiakban: **Tulajdonos, Önkormányzat**)

másrészről

### Pedagógus Női Kar Kulturális Egyesület

székhely: 9600 Sárvár, Várkerület utca 31.  
nyilvántartási szám: 18-02-0000245  
adószám: 19244387-1-18  
képviseli: Szijártóné Lepsényi Ildikó elnök  
mint Használatba vevő

és

### Sárvári Senior Néptánc Egyesület

székhely: 9600 Sárvár, Szent Imre herceg utca 2.  
nyilvántartási szám: 18-02-0200398  
adószám: 18283138-1-18  
képviseli: Simon Attila elnök  
mint Használatba vevő – együttesen: **Használatba vevők** –  
(a továbbiakban együtt: **Szerződő Felek**)

között az alulírott helyen és időben Sárvár Város Önkormányzata Képviselő-testülete ...../2024. (VI.....) számú határozatának felhatalmazása alapján alábbi feltételek mellett.

## I.

### A szerződés tárgya, célja

1. A szerződés tárgyát a Sárvár Belterület, 122/1 hrsz. alatt felvett, az Önkormányzat kizárólagos tulajdonát képező **60,09 m<sup>2</sup> alapterületű**, (a mellékelt alaprajzon körülhatárolt) „**edzőterem**” megnevezésű helyiség képezi, mely természetben a 9600 Sárvár, Batthyány utca 29. szám alatt található.
2. Annak érdekében, hogy az Önkormányzat tulajdonában álló, 1. pontban megjelölt – alapvetően a civil szervezetek elhelyezésére szolgáló – vagyontárgy hasznosítása hosszútávon és magas színvonalon, továbbá azonos jogi keretek között és egységes elvek szerint a **kulturális szolgáltatás támogatása, továbbá a kulturális örökség helyi védelmének támogatása**, ezzel együtt a vagyon értékének a megőrzése – érdekében biztosítható legyen, Szerződő Felek az 1. pontban megjelölt ingatlanra használati jogot létesítő ingyenes használatba adási szerződést kötnek az alábbi feltételek szerint.

## II.

### Részletes szerződési feltételek

#### A feladat meghatározása, a használati jog és annak ellenértéke

3. Sárvár Város Önkormányzata közfeladatát képezi a **Magyarország helyi önkormányzatairól szóló 2011. évi CLXXXIX. törvény 13. § (1) bekezdés 7. pontjában meghatározottak szerinti kulturális szolgáltatás, különösen előadóművészeti szervezet támogatása, a helyi közművelődési tevékenység támogatása.** A Használatba vevők **kulturális tevékenységet** végeznek. Az Önkormányzat – mint tulajdonos – az említett közfeladat minél teljesebb körű – a helyi társadalmi integrációra, önszerveződő közösségekre is építő – ellátása érdekében az önkormányzati vagyoni körbe eső **1. pontban megjelölt vagyontárgyra ezennel ingyenes, közös használati jogot létesít a Használatba vevők részére határozott időtartamra, azzal, hogy a használati rendet a Használatba vevők egymás közt határozzák meg.** A Használatba vevők a szerződésben megállapított használati jogot és annak gyakorlását ezennel elfogadják, vállalják, hogy a tevékenységi körébe eső kulturális tevékenység ellátásával tevékenyen közreműködnek az említett önkormányzati feladat ellátásában.
4. A Használatba vevők a használati jogot a tulajdonos Önkormányzat döntése alapján ingyenesen szerzik meg. A Használatba vevőket a használati jog alapján nem illetik meg a tulajdonos jogai és kötelezettségei. **A Használatba vevők kizárólag az ingók és az ingatlan működtetésére, továbbá a rendeltetésszerű használat érdekében szükséges karbantartási munkálatok megfelelő időben történő elvégzésére jogosultak és kötelesek.**

## III.

#### A vagyonnal kapcsolatos rendelkezések, a vagyon üzemeltetése

5. A Használatba vevők kijelentik, hogy a szerződés 1. pontjában szereplő, a használati jog tárgyát képező vagyontárgyat ismerik, azt a szerződésben meghatározott feladatok ellátására alkalmasnak tartják. Tulajdonos az 1. pontban meghatározott vagyontárgyat Használatba vevők birtokába adja, Felek a birtokba adás vonatkozásában valamennyi releváns információt, adatot tartalmazó jegyzőkönyvet vesznek fel.
6. A Használatba vevők kötelesek a vagyon megóvásáról a hatályos jogszabályok és e szerződés rendelkezéseinek betartásáról és betartatásáról gondoskodni, a vagyonelemek károsodástól mentes állapotát megőrizni. A vagyon megóvása érdekében tett halaszthatatlan intézkedéseiről Használatba vevők a Tulajdonost tájékoztatják.
7. A Felek megállapodnak abban, hogy a Használatba vevők által végzett vagy végeztetett, állagmegóvást meghaladó mértékű felújítási és rekonstrukciós beruházásokkal az adott vagyontárgyakon nem szereznek tulajdonjogot, osztatlan közös tulajdoni hányadként sem. A Felek megállapodnak abban, hogy ilyen jellegű beruházás csak a Tulajdonossal történt előzetes írásbeli megállapodás alapján lehetséges.
8. A Használatba vevők kötelesek – lényeges szerződéses kötelezettségeként – a vagyontárgyakat a jogviszony fennállta alatt folyamatosan és ténylegesen a 2. pontban meghatározott célra használni, és azokat e célhoz rendeltlen hasznosítani. A Használatba vevők az általuk végzett rekonstrukciós, felújítási, állagmegóvó, valamint értéknövelő beruházásokat, illetve üzemeltetési tevékenységet is az így meghatározott elsődleges szerződéses célt szolgálóan végezhetik.



#### IV. A vagyonnal való gazdálkodás

9. **A Használatba vevők a vagyon használatáért díjat a Tulajdonosnak nem fizetnek.** A Használatba vevők a vagyontárgyak hasznosításából keletkező bevételeikből kötelesek a vagyontárgyak állapotát és értékét hosszú távon megőrizni, továbbá **a 3. pontban meghatározott** feladat magas szintű ellátásához szükséges technikai színvonalon fenntartani. **A vagyonnal kapcsolatos közüzemi szolgáltatások költsége az Önkormányzatot, mint tulajdonost terheli.**
10. A Szerződő Felek rögzítik azon tényt, hogy a szerződés tárgyát képező vagyontárgyak a nemzeti vagyon részét képezik, így az ezzel való gazdálkodás fokozott felelősséggel jár. Ebből kifolyólag Használatba vevők a szerződéses viszony fennállta alatt folyamatosan kötelesek a használatba vett vagyonnal eredményesen, a jó gazda gondosságával eljárva gazdálkodni. E kötelezettsége keretében kötelesek a Tulajdonost haladéktalanul értesíteni, amennyiben a gazdálkodás eredményessége bármilyen okból veszélybe kerül. E pontba foglalt kötelezettsége felróható és folyamatos, illetve visszatérő, a vagyon értékét és épségét veszélyeztető megszegése esetén Tulajdonos azonnali hatályú rendkívüli felmondással élhet a 22. pontban foglaltak szerint.
11. A Használatba vevők a használatába vett vagyontárgyak hasznosításából származó bevételeiket, közvetlen költségeiket és ráfordításaikat, saját vagyonuknak a hasznosításából származó bevételeiktől elkülönítetten kötelesek nyilvántartani. Használatba vevők az ingyenes használatba vett vagyontárgyakat másnak használatba nem adhatják, ellenkező esetben a tulajdonos a 21. pont szerinti rendkívüli felmondás lehetőségével élhet.

#### V. Adatszolgáltatási és nyilvántartási kötelezettség

12. A Használatba vevők a használatba átvett vagyon vonatkozásában az államháztartás szervezetei beszámolási és könyvvezetési kötelezettségének sajátosságairól szóló 4/2013. (I.11.) számú Korm. rendeletben foglalt adatokkal kapcsolatban **adatszolgáltatási és adatnyilvántartási kötelezettség** terheli a **Sárvári Közös Önkormányzati Hivatal vagyonyilvántartása számára.**

Ennek keretében a Használatba vevők:

- az önkormányzati vagyon-kimutatáshoz az adott évet követő legkésőbb március 31-ig – a Tulajdonos által meghatározott módon és formában – összesítő kimutatást kell készítenie a vagyonban bekövetkezett változásokról.

13. A Használatba vevők a nemzeti vagyonról szóló 2011. évi CXCVI. törvényben foglaltak szerint haladéktalanul kötelesek a Tulajdonost értesíteni, ha a nemzeti vagyon hasznosításában részt vevő bármely – a Használatba vevőkkel közvetlen vagy közvetett módon jogviszonyban álló harmadik fél – szervezet a szerződés megkötését követően beállott körülmény folytán már nem minősül átlátható szervezetnek.

## VI.

### A nemzeti vagyonnal történő elszámolás

14. A Szerződő Felek megállapodnak abban, hogy a Használatba vevők az adott évet követő március 31-ig írásban beszámolnak Sárvár Város Önkormányzatának az általa a 3. pont alapján ellátott feladatok ellátásáról és a hozzá kapcsolódó vagyon működtetéséről. **A Használatba vevőknek a gazdálkodásra és a vagyonra vonatkozó főbb mutatókat is tartalmazó beszámolót Sárvár Város Polgármesteréhez kell benyújtaniuk.**
15. A Használatba vevők a használati jog megszűnésekor kötelesek a használatba vett vagyontárgyak jelen szerződés megkötés kori értékének a megszűnés kori vagyoni értékéhez viszonyított érték különbözetével elszámolni a következők szerint:
- Ha a vagyon csökkenése az elszámolt értékcsökkenéseknek megfelelő karbantartások és felújítások elvégzése, illetve az éves beruházási tervek megvalósítása ellenére úgy következett be, hogy a Használatba vevőket, illetve az általa alkalmazott alvállalkozót ezzel kapcsolatban felelősség nem terheli, akkor a Használatba vevők a különbözetet nem kötelesek megtéríteni.
  - Amennyiben a fent felsorolt feltételek nem teljesültek, illetve a vagyon csökkenésében Használatba vevőket felelősség terheli, a különbözetet Használatba vevők kötelesek megtéríteni.
  - A vagyon növekedéséből származó többletre (darab, érték) Használatba vevők nem tarthatnak igényt, arra nézve sem tulajdonjoguk (rész tulajdon) nem keletkezik, sem pedig megtérítési igénnyel nem léphetnek fel.

## VII.

### Biztosítások

16. A Szerződő Felek megállapodnak abban, hogy az átvett vagyonelemek működtetésére vonatkozó tevékenység végzésével kapcsolatosan esetleg felmerülő károk elleni felelősségbiztosítást szükség esetén a Használatba vevőket köti a saját költségére.

## VIII.

### Az ingyenes használat időtartama

17. A Szerződő Felek a használatba adási szerződést határozott időtartamra, **2024. július 1-től 2026. június 30-ig kötik.**

## IX.

### A szerződés megszűnése

18. A szerződés Szerződő Felek erre irányuló megegyezésével, továbbá a nemzeti vagyonról szóló 2011. évi CXCVI. törvényben szabályozottak és az államháztartásról szóló 2011. évi CXCV. törvényben szabályozottak, valamint a szerződésben meghatározott egyéb ok miatti felmondás esetében a következők szerint szűnhet meg.
19. A használatba adási szerződés megszűnik a határozott idő elteltével.  
A használatba adási szerződés megszüntethető:
- rendes felmondással,

- a Felek közös megegyezésével,
  - rendkívüli felmondással,
  - az ingyenes használó jogutód nélküli megszűnésével,
  - az adott vagyontárgy megsemmisülésével, erre a vagyontárgyra vonatkozóan.
20. A Tulajdonos rendes felmondással a használatba adási szerződést legalább 3 hónapos felmondási idővel szüntetheti meg.
21. A Tulajdonos a használatba adási szerződést rendkívüli felmondással – 30 napos felmondási idővel – akkor szüntetheti meg, ha a Használatba vevők a nemzeti vagyonról szóló 2011. évi CXCVI. törvényben és az államháztartásról szóló 2011. évi CXCV. törvényben foglalt kötelezettségeiket megszegik, továbbá, ha a Használatba vevők a szerződés tárgyát nem a 2. pontban meghatározott célra használják.
22. A Tulajdonos azonnali hatályú rendkívüli felmondással felmondhatja a szerződést, ha a Használatba vevő:
- a szerződésben részletezett feladatokat nem látja el, a vagyont rendeltetés ellenesen használja, abban kárt okoz,
  - a konkrét vagyonhasznosításhoz alvállalkozót vagy közreműködőt nem e szerződésben foglaltak szerint alkalmaz,
  - jogszabályban meghatározott egyéb ok fennállása esetén.
23. A Szerződő Felek a szerződés megszűnésekor ezen szerződésben foglaltak szerint elszámolnak egymással azzal, hogy a Használatba vevőt megilleti a ius tollendi, de az állagsérelem nélkül el nem távolítható dolgok vonatkozásában megtérítést nem követelhet.

## **X.**

### **A használati jog gyakorlásának az ellenőrzése**

24. A Használatba vevők kötelesek tőrni, hogy a tulajdonos Önkormányzat a nemzeti vagyonnal kapcsolatos tevékenységére, annak célszerűségére, törvényességére vonatkozó ellenőrzési jogait zavartalanul gyakorolhassa.
25. A Szerződő Feleknek az ellenőrzéssel kapcsolatban jogaik és kötelezettségeik teljesítése során figyelemmel kell lenniük az információs önrendelkezési jogról és az információszabadságról szóló 2011. évi CXII. törvény rendelkezéseire, illetve az üzleti titokra vonatkozó jogi szabályozásban foglaltakra.

## **XI.**

### **Egyéb általános és záró rendelkezések Bizalmas információk**

26. A Szerződő Felek kötelesek bizalmasan kezelni a szerződéssel kapcsolatban a tudomásukra jutott bizalmas információkat, elsősorban az üzleti vagy szolgálati titkot.
27. A Szerződő Felek megállapodnak abban, hogy a jelen szerződésben szereplő bizalmas információkat harmadik felek előtt csak azt követően tárják fel mikor arról a másik féllel egyeztettek.

**XII.**  
**Együttműködés, viták rendezése**

28. A Szerződő Felek jelen szerződéssel kapcsolatos kötelezettségeik teljesítése során a tőlük elvárható módon, jóhiszeműen együttműködnek.
29. A jelen szerződésből eredő vagy azzal összefüggő bármely vitát felek kötelesek egyeztető tárgyaláson rendezni. A vitás kérdések egyeztetését bármelyik fél írásban a Használatba vevő vezetőjéhez, illetve az önkormányzatot képviselő Polgármesterhez intézett levélben kezdeményezheti. Az egyeztető tárgyalást Felek a lehető legközelebbi időpontban folytatják le.
30. Amennyiben az előző pontban írt egyeztető tárgyalásokon a vitás kérdést – legfeljebb 5 napon belül – Felek nem tudják rendezni, úgy a vita eldöntésére Felek – hatáskörtől függően – alávetik magukat a Sárvári Járási Bíróság, illetve a Szombathelyi Törvényszék kizárólagos illetékességének.

**XIII.**  
**Záró rendelkezések**

31. A Szerződő Felek kijelentik, hogy a Tulajdonos Magyarország helyi önkormányzata, míg Használatba vevők Magyarországon bejegyzett jogi személyiségű egyesületek és ezen szerződés megkötésére vonatkozó képességüket jogszabály nem korlátozza és nem zárja ki.
32. A Szerződő Felek a szerződésben nem szabályozott kérdésekben Magyarország helyi önkormányzatairól szóló 2011. évi CLXXIX. törvény, az államháztartásról szóló 2011. évi CXCV. törvény, a nemzeti vagyonról szóló 2011. évi CXCVI. törvény, az államháztartás szervezeti beszámolási és könyvvezetési kötelezettségének sajátosságairól szóló 4/2013. (I.11.) számú Korm. rendelet, a Polgári Törvénykönyvről szóló 2013. évi V. törvény rendelkezéseit, szabályait kell alkalmazni.

A Szerződő Felek a szerződést, mint akaratukkal mindenben megegyezőt képviselőik útján jóváhagyólag írták alá.

Sárvár, 2024. .... hó ...napján

.....  
**Sárvár Város Önkormányzata**  
**tulajdonos, használatba adó képviselőjében**  
**Kondora István polgármester**

.....  
**Pedagógus Női Kar Kulturális Egyesület**  
**használatba vevő**  
**képviselőjében**  
**Szijártóné Lepsényi Ildikó elnök**

.....  
**Sárvári Senior Néptánc Egyesület**  
**használatba vevő**  
**képviselőjében**  
**Simon Attila elnök**

Pénzügyi ellenjegyzés:

.....  
**Halászné Udvardi Sarolta**  
**gazdasági vezető**



**SÁRVÁRI KÖZÖS ÖNKORMÁNYZATI HIVATAL**  
**CÍMZETES FŐJEGYZŐJE**  
**9600 Sárvár, Várkerület u. 2.**

**K I V O N A T**  
**a képviselő-testület 2024. június 27-i nyilvános ülésének jegyzőkönyvéből**

**113/2024. (VI. 27.) számú képviselő-testületi határozat**

Sárvár Város Önkormányzata Képviselő-testülete a Sárvár Belterület, 122/1 hrsz-ú, természetben a 9600 Sárvár, Batthyány utca 29. szám alatt található önkormányzati tulajdonú ingatlan jelen határozat melléklete szerinti szerződésben meghatározott helyiségeit a Sárvári Fotóklub (székhely: 9600 Sárvár, Batthyány utca 29. használatért felelős klubtag: Pajor András ügyvivő részére 2024. július 2. napjától 2026. július 1. napjáig meghatározott időtartamra ingyenes használatba adja.

Sárvár Város Önkormányzata Képviselő-testülete felhatalmazza a polgármestert a határozatnak megfelelő ingyenes használati megállapodás aláírására.

Határidő: azonnal  
Felelős: Kondora István polgármester

Sárvár, 2024. június 28.

Dr. Szijártó Valéria  
címzetes főjegyző

## HASZNÁLATBA ADÁSI SZERZŐDÉS

amely létrejött egyrészről

### Sárvár Város Önkormányzata

székhely: 9600 Sárvár, Várkerület utca 2.

törzskönyvi azonosító szám: 733634

adószám: 15733634-2-18

bankszámlaszám: 12096004-00103732-00100007

képviseli: Kondora István polgármester

mint Használatba adó, Tulajdonos

(a továbbiakban: **Tulajdonos, Önkormányzat**)

másrészről

### Sárvári Fotóklub

székhely: 9600 Sárvár, Batthyány utca 29.

használatért felelős klubtag: **Pajor András ügyvivő**

mint Használatba vevő

(a továbbiakban: **Használatba vevő**)

(a továbbiakban együtt: **Szerződő Felek**)

között az alulírott helyen és időben Sárvár Város Önkormányzata Képviselő-testülete ...../2024. (VI.....) számú határozatának felhatalmazása alapján alábbi feltételek mellett.

## I.

### A szerződés tárgya, célja

1. A szerződés tárgyát a Sárvár Belterület, 122/1 hrsz. alatt felvett, az Önkormányzat kizárólagos tulajdonát képező, **28,62 m<sup>2</sup> alapterületű, 5,52 m<sup>2</sup> alapterületű és 6,41 m<sup>2</sup> alapterületű** (a mellékelt alaprajzon körülhatárolt, **mindösszesen 40,55 m<sup>2</sup> alapterületű**) helyiségek képezik, melyek természetben a 9600 Sárvár, Batthyány utca 29. szám alatt találhatóak.
2. Annak érdekében, hogy az Önkormányzat tulajdonában álló, 1. pontban megjelölt – alapvetően a civil szervezetek elhelyezésére szolgáló – vagyontárgy hasznosítása hosszútávon és magas színvonalon, továbbá azonos jogi keretek között és egységes elvek szerint az **kulturális szolgáltatás támogatása, továbbá a kulturális örökség helyi védelmének támogatása** – ezzel együtt a vagyon értékének a megőrzése – érdekében biztosítható legyen, Szerződő Felek az 1. pontban megjelölt ingatlanra használati jogot létesítő ingyenes használatba adási szerződést kötnek az alábbi feltételek szerint.

## II.

### Részletes szerződési feltételek

#### A feladat meghatározása, a használati jog és annak ellenértéke

3. Sárvár Város Önkormányzata közfeladatát képezi a **Magyarország helyi önkormányzatairól 2011. évi CLXXXIX. törvény 13. § (1) bekezdés 7. pontjában**

**meghatározottak szerinti kulturális szolgáltatás, különösen előadó-művészeti szervezet támogatása, a helyi közművelődési tevékenység támogatása.** A Használatba vevő **kulturális tevékenységet** végez. Az Önkormányzat – mint tulajdonos – az említett közfeladat minél teljesebb körű – a helyi társadalmi integrációra, önszerveződő közösségekre is építő – ellátása érdekében az önkormányzati vagyoni körbe eső, 1. pontban megjelölt vagyontárgyra ezennel ingyenes használati jogot létesít a Használatba vevő részére határozott időtartamra. A Használatba vevő a szerződésben megállapított használati jogot és annak gyakorlását ezennel elfogadja, vállalja, hogy a tevékenységi körébe eső kulturális tevékenység ellátásával tevékenyen közreműködik az említett önkormányzati feladat ellátásában.

4. A Használatba vevő a használati jogot a tulajdonos Önkormányzat döntése alapján ingyenesen szerzi meg. A Használatba vevőt a használati jog alapján nem illetik meg a Tulajdonos jogai és kötelezettségei. **A Használatba vevő kizárólag az ingók és az ingatlan működtetésére, továbbá a rendeltetésszerű használat érdekében szükséges karbantartási munkálatok megfelelő időben történő elvégzésére jogosult és köteles.**

### III.

#### A vagyonnal kapcsolatos rendelkezések, a vagyon üzemeltetése

5. A Használatba vevő kijelenti, hogy a szerződés 1. pontjában szereplő, a használati jog tárgyát képező vagyontárgyat ismeri, azt a szerződésben meghatározott feladatok ellátására alkalmasnak tartja. Tulajdonos az 1. pontban meghatározott vagyontárgyat Használatba vevő birtokába adja, Felek a birtokba adás vonatkozásában valamennyi releváns információt, adatot tartalmazó jegyzőkönyvet vesznek fel.
6. A Használatba vevő köteles a vagyon megóvásáról a hatályos jogszabályok és e szerződés rendelkezéseinek betartásáról és betartatásáról gondoskodni, a vagyonelemek károsodástól mentes állapotát megőrizni. A vagyon megóvása érdekében tett halaszthatatlan intézkedéseiről Használatba vevő a Tulajdonost tájékoztatja.
7. A Felek megállapodnak abban, hogy a Használatba vevő által végzett vagy végeztetett, állagmegóvást meghaladó mértékű felújítási és rekonstrukciós beruházásokkal az adott vagyontárgyakon nem szerez tulajdonjogot, osztatlan közös tulajdoni hányadként sem. A Felek megállapodnak abban, hogy ilyen jellegű beruházás csak a Tulajdonossal történt előzetes írásbeli megállapodás alapján lehetséges.
8. A Használatba vevő köteles – lényeges szerződéses kötelezettségeként – a vagyontárgyakat a jogviszony fennállta alatt folyamatosan és ténylegesen a 2. pontban meghatározott célra használni, és azokat e célhoz rendelten hasznosítani. A Használatba vevő az általa végzett rekonstrukciós, felújítási, állagmegóvó, valamint értéknövelő beruházásokat, illetve üzemeltetési tevékenységet is az így meghatározott elsődleges szerződéses célt szolgálóan végezheti.

### IV.

#### A vagyonnal való gazdálkodás

9. **A Használatba vevő a vagyon használatáért díjat a Tulajdonosnak nem fizet.** A Használatba vevő a vagyontárgyak hasznosításából keletkező bevételeiből köteles a vagyontárgyak állapotát és értékét hosszú távon megőrizni, továbbá **a 3. pontban**



**meghatározott** feladat magas szintű ellátásához szükséges technikai színvonalon fenntartani. **A vagyonnal kapcsolatos közüzemi szolgáltatások költsége az Önkormányzatot, mint tulajdonost terheli.**

10. A Szerződő Felek rögzítik azon tényt, hogy a szerződés tárgyát képező vagyontárgyak a nemzeti vagyon részét képezik, így az ezzel való gazdálkodás fokozott felelősséggel jár. Ebből kifolyólag Használatba vevő a szerződéses viszony fennállta alatt folyamatosan köteles a használatba vett vagyonnal eredményesen, a jó gazda gondosságával eljárva gazdálkodni. E kötelezettsége keretében köteles a Tulajdonost haladéktalanul értesíteni, amennyiben a gazdálkodás eredményessége bármilyen okból veszélybe kerül. E pontba foglalt kötelezettsége felróható és folyamatos, illetve visszatérő, a vagyon értékét és épségét veszélyeztető megszegése esetén Tulajdonos azonnali hatályú rendkívüli felmondással élhet a 22. pontban foglaltak szerint.
11. A Használatba vevő a használatába vett vagyontárgyak hasznosításából származó bevételeit, közvetlen költségeit és ráfordításait, saját vagyonának a hasznosításából származó bevételeitől elkülönítetten köteles nyilvántartani. Használatba vevő az ingyenes használatba vett vagyontárgyakat másnak használatba nem adhatja, ellenkező esetben a Tulajdonos a 21. pont szerinti rendkívüli felmondás lehetőségével élhet.

## V.

### **Adatszolgáltatási és nyilvántartási kötelezettség**

12. A Használatba vevő a használatba átvett vagyon vonatkozásában az államháztartás szervezeti beszámolási és könyvvezetési kötelezettségének sajátosságairól szóló 4/2013. (I.11.) számú Korm. rendeletben foglalt adatokkal kapcsolatban **adatszolgáltatási és adatnyilvántartási kötelezettség** terheli a **Sárvári Közös Önkormányzati Hivatal vagyonnyilvántartása számára.**

Ennek keretében a Használatba vevő:

- az önkormányzati vagyon-kimutatáshoz az adott évet követő legkésőbb március 31-ig – a Tulajdonos által meghatározott módon és formában – összesítő kimutatást kell készítenie a vagyonban bekövetkezett változásokról.

13. A Használatba vevő a nemzeti vagyonról szóló 2011. évi CXCVI. törvényben foglaltak szerint haladéktalanul köteles a Tulajdonost értesíteni, ha a nemzeti vagyon hasznosításában részt vevő bármely – a Használatba vevővel közvetlen vagy közvetett módon jogviszonyban álló harmadik fél – szervezet a szerződés megkötését követően beállott körülmény folytán már nem minősül átlátható szervezetnek.

## VI.

### **A nemzeti vagyonnal történő elszámolás**

14. A Szerződő Felek megállapodnak abban, hogy a Használatba vevő az adott évet követő március 31-ig írásban beszámol Sárvár Város Önkormányzatának az általa a 3. pont alapján ellátott feladatok ellátásáról és a hozzá kapcsolódó vagyon működtetéséről. **A Használatba vevőnek a gazdálkodásra és a vagyonra vonatkozó főbb mutatókat is tartalmazó beszámolót Sárvár Város Polgármesteréhez kell benyújtania.**
15. A Használatba vevő a használati jog megszűnésekor köteles a használatba vett

vagyontárgyak jelen szerződés megkötés kori értékének a megszűnés kori vagyoni értékéhez viszonyított érték különbözetével elszámolni a következők szerint:

- Ha a vagyon csökkenése az elszámolt értékcsökkenéseknek megfelelő karbantartások és felújítások elvégzése, illetve az éves beruházási tervek megvalósítása ellenére úgy következett be, hogy a Használatba vevőt, illetve az általa alkalmazott alvállalkozót ezzel kapcsolatban felelősség nem terheli, akkor a Használatba vevő a különbözetet nem köteles megtéríteni.
- Amennyiben a fent felsorolt feltételek nem teljesültek, illetve a vagyon csökkenésében Használatba vevőt felelősség terheli, a különbözetet a Használatba vevő köteles megtéríteni.
- A vagyon növekedéséből származó többletre (darab, érték) Használatba vevő nem tarthat igényt, arra nézve sem tulajdonjoga (rész tulajdon) nem keletkezik, sem pedig megtérítési igénnyel nem léphet fel.

## **VII.**

### **Biztosítások**

16. A Szerződő Felek megállapodnak abban, hogy az átvett vagyonelemek működtetésére vonatkozó tevékenység végzésével kapcsolatosan esetleg felmerülő károk elleni felelősségbiztosítást szükség esetén a Használatba vevő köti a saját költségére.

## **VIII.**

### **Az ingyenes használat időtartama**

17. A Szerződő Felek a használatba adási szerződést határozott időtartamra, **2024. július 2-től 2026. július 1-ig kötik.**

## **IX.**

### **A szerződés megszűnése**

18. A szerződés Szerződő Felek erre irányuló megegyezésével, továbbá a nemzeti vagyonról szóló 2011. évi CXCVI. törvényben szabályozottak és az államháztartásról szóló 2011. évi CXCV. törvényben szabályozottak, valamint a szerződésben meghatározott egyéb ok miatti felmondás esetében a következők szerint szűnhet meg.

19. A használatba adási szerződés megszűnik a határozott idő elteltével.

A használatba adási szerződés megszüntethető

- rendes felmondással,
- a Felek közös megegyezésével,
- rendkívüli felmondással,
- az ingyenes használó jogutód nélküli megszűnésével,
- az adott vagyontárgy megsemmisülésével, erre a vagyontárgyra vonatkozóan.

20. A Tulajdonos rendes felmondással a használatba adási szerződést legalább 3 hónapos felmondási idővel szüntetheti meg.

21. A Tulajdonos a használatba adási szerződést rendkívüli felmondással – 30 napos felmondási idővel – akkor szüntetheti meg, ha a Használatba vevő a nemzeti vagyonról szóló 2011. évi

CXCVI. törvényben és az államháztartásról szóló 2011. évi CXCV. törvényben foglalt kötelezettségeit megszegi, továbbá, ha a Használatba vevő a szerződés tárgyát nem a 2. pontban meghatározott célra használja.

22. A Tulajdonos azonnali hatályú rendkívüli felmondással felmondhatja a szerződést, ha a Használatba vevő:

- a szerződésben részletezett feladatokat nem látja el, a vagyont rendeltetés ellenesen használja, abban kárt okoz,
- a konkrét vagyonhasznosításhoz alvállalkozót vagy közreműködőt nem e szerződésben foglaltak szerint alkalmaz,
- jogszályban meghatározott egyéb ok fennállása esetén.

23. A Szerződő Felek a szerződés megszűnésekor ezen szerződésben foglaltak szerint elszámolnak egymással azzal, hogy a Használatba vevőt megilleti a ius tollendi, de az állagsérelem nélkül el nem távolítható dolgok vonatkozásában megtérítést nem követelhet.

## **X.**

### **A használati jog gyakorlásának az ellenőrzése**

24. A Használatba vevő köteles tűrni, hogy a tulajdonos Önkormányzat a nemzeti vagyonnal kapcsolatos tevékenységére, annak célszerűségére, törvényességére vonatkozó ellenőrzési jogait zavartalanul gyakorolhassa.

25. A Szerződő Feleknek az ellenőrzéssel kapcsolatban jogaik és kötelezettségeik teljesítése során figyelemmel kell lenniük az információs önrendelkezési jogról és az információszabadságról szóló 2011. évi CXII. törvény rendelkezéseire, illetve az üzleti titokra vonatkozó jogi szabályozásban foglaltakra.

## **XI.**

### **Egyéb általános és záró rendelkezések Bizalmas információk**

26. A Szerződő Felek kötelesek bizalmasan kezelni a szerződéssel kapcsolatban a tudomásukra jutott bizalmas információkat, elsősorban az üzleti vagy szolgálati titkot.

27. A Szerződő Felek megállapodnak abban, hogy a jelen szerződésben szereplő bizalmas információkat harmadik felek előtt csak azt követően tárják fel mikor arról a másik féllel egyeztettek.

## **XII.**

### **Együttműködés, viták rendezése**

28. A Szerződő Felek jelen szerződéssel kapcsolatos kötelezettségeik teljesítése során a tőlük elvárható módon, jóhiszeműen együttműködnek.

29. A jelen szerződésből eredő vagy azzal összefüggő bármely vitát felek kötelesek egyeztető tárgyaláson rendezni. A vitás kérdések egyeztetését bármelyik fél írásban a Használatba vevő vezetőjéhez, illetve az önkormányzatot képviselő Polgármesterhez intézett levélben kezdeményezheti. Az egyeztető tárgyalást felek a lehető legközelebbi időpontban folytatják

le.

30. Amennyiben az előző pontban írt egyeztető tárgyalásokon a vitás kérdést – legfeljebb 5 napon belül – Felek nem tudják rendezni, úgy a vita eldöntésére Felek – hatáskörtől függően – alávetik magukat a Sárvári Járási Bíróság, illetve a Szombathelyi Törvényszék kizárólagos illetékességének.

### **XIII.**

#### **Záró rendelkezések**

31. A Szerződő Felek kijelentik, hogy a Tulajdonos Magyarország helyi önkormányzata, míg Használatba vevő **Magyarországon bejegyzett jogi személyiségű egyesület** és ezen szerződés megkötésére vonatkozó képességüket jogszabály nem korlátozza és nem zárja ki.

32. A Szerződő Felek a szerződésben nem szabályozott kérdésekben a Magyarország helyi önkormányzatairól szóló 2011. évi CLXXIX. törvény, az államháztartásról szóló 2011. évi CXCV. törvény, a nemzeti vagyonról szóló 2011. évi CXCVI. törvény, az államháztartás szervezeti beszámolási és könyvvezetési kötelezettségének sajátosságairól szóló 4/2013. (I.11.) számú Korm. rendelet, a Polgári Törvénykönyvről szóló 2013. évi V. törvény rendelkezéseit, szabályait kell alkalmazni.

A Szerződő Felek a szerződést, mint akaratukkal mindenben megegyezőt képviselőik útján jóváhagyólag írták alá.

Sárvár, 2024. .... hó ...napján

.....  
**Sárvár város Önkormányzata**  
**Tulajdonos, Használatba adó**  
**képviselésében**  
**Kondora István polgármester**

.....  
**Sárvári Fotóklub**  
**Használatba vevő**  
**képviselésében**  
**Pajor András ügyvivő**

Pénzügyi ellenjegyzés:

.....  
**Halászné Udvardi Sarolta**  
**gazdasági vezető**

**Sárvár Város Önkormányzata és a Sárvári Fotóklub Egyesület között 2024. ... hó ..... napján létrejött használatba adási szerződés mellélete:**

**A Sárvári Fotóklub részére használatba adott helyiségek:**

FÖLDSZINT FELMÉRÉSI ALAPRAJZA M 1:100

- a rajzon a szaggatós vonallal jelöltem a helyszínen mért valós falvastagságok
- kivételként munkák megjelölése előtt mérték a helyszínen ellenőrzésül

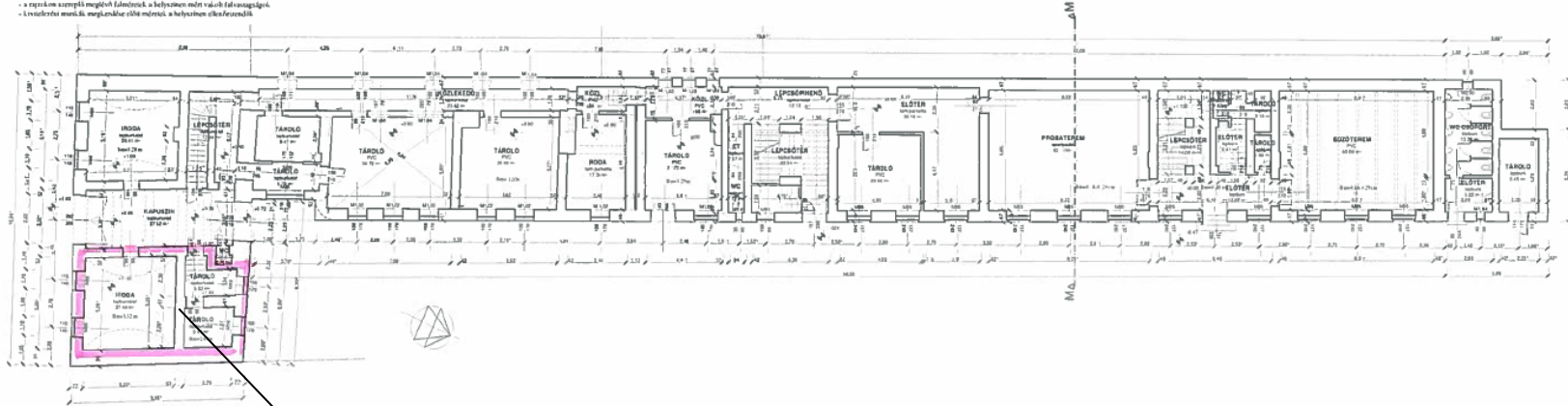

<b>WEST-IMMO</b>	
Hely: 4010 HATÁROSDÉNYI ÚT 12/A SÁRVÁR BATHORY ÚT 12/A 21 12010002	
Működési terület:	
Specs: SÁRVÁR VÁROS ÖNKORMÁNYZATA HÖL ÉS VÁR TÁRSASÁG	
Tervező:	
Készítve: 2024.05.01.	
Méret:	
M 1:100	
Típus:	
ÉF-02	

FÖLDSZINT FELMÉRÉSI ALAPRAJZA M 1:100

- a rajzon a szaggatós vonallal jelöltem a helyszínen mért valós falvastagságok
- kivételként munkák megjelölése előtt mérték a helyszínen ellenőrzésül

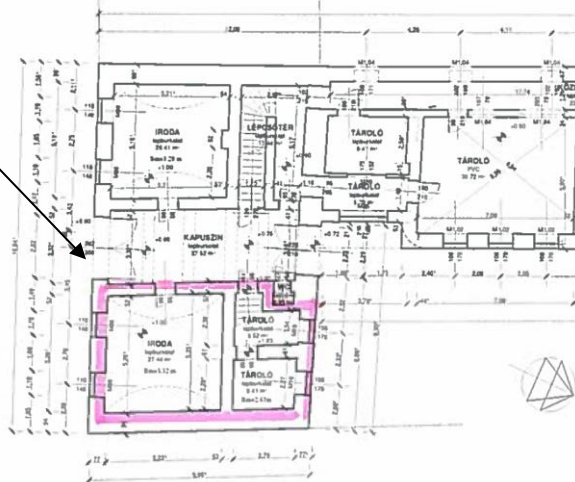

SÁRVÁRI KÖZÖS ÖNKORMÁNYZATI HIVATAL  
CÍMZETES FŐJEGYZŐJE  
9600 Sárvár, Várkerület u. 2.

**K I V O N A T**  
a képviselő-testület 2024. június 27-i nyilvános ülésének jegyzőkönyvéből

**114/2024. (VI. 27.) számú képviselő-testületi határozat**

Sárvár Város Önkormányzata Képviselő-testülete a Herpenyő Zenekar (használatért felelős zenekari tag: Nagy Attila, ) részére a határozat mellékletét képező szerződéssel a Sárvár Belterület, 122/1 hrsz-ú, természetben a 9600 Sárvár, Batthyány utca 29. szám alatt található ingatlannak a szerződésben meghatározott helyiségeit 2024. október 1. napjától 2026. szeptember 30. napjáig meghatározott időtartamra ingyenes használatba adja.

Sárvár Város Önkormányzata Képviselő-testülete felhatalmazza a polgármestert a határozatnak megfelelő ingyenes használati megállapodás aláírására.

Határidő: azonnal  
Felelős: Kondora István polgármester

Sárvár, 2024. június 28.

Dr. Szijártó Valéria  
címzetes főjegyző

## HASZNÁLATBA ADÁSI SZERZŐDÉS

amely létrejött egyrészről

### Sárvár Város Önkormányzata

székhely: 9600 Sárvár, Várkerület utca 2.

törzskönyvi azonosító szám: 733634

adószám: 15733634-2-18

bankszámlaszám: 11747037-15733634

képviseli: Kondora István polgármester

mint Használatba adó, Tulajdonos

(a továbbiakban: **Tulajdonos, Önkormányzat**)

másrészről

### Herpenyő Zenekar

használatért felelős zenekari tag: **Nagy Attila**

(a továbbiakban: **Használatba vevő**)

(a továbbiakban együtt: **Szerződő Felek**)

között az alulírott helyen és időben Sárvár Város Önkormányzata Képviselő-testülete ...../2024.

(VI....) számú határozatának felhatalmazása alapján alábbi feltételek mellett.

## I.

### A szerződés tárgya, célja

1. Sárvár Város Önkormányzata kizárólagos tulajdonát képezi az alábbi ingatlan:  
**Sárvár Belterület, 122/1 hrsz-ú, természetben a 9600 Sárvár, Batthyány utca 29. szám alatt található ingatlan**

A szerződés célja:

*kulturális szolgáltatás, előadó-művészeti szervezet támogatása, a kulturális örökség helyi védelme; a helyi közművelődési tevékenység támogatása;*

2. Annak érdekében, hogy az Önkormányzat tulajdonában álló, 1. pontban megjelölt – alapvetően a civil szervezetek elhelyezésére szolgáló – vagyontárgy hasznosítása hosszútávon és magas színvonalon, továbbá azonos jogi keretek között és egységes elvek szerint **előadó-művészeti szervezet támogatása, továbbá a helyi közművelődési tevékenység támogatása**, ezzel együtt a vagyon értékének a megőrzése – érdekében biztosítható legyen, Szerződő Felek az 1. pontban megjelölt ingatlanra használati jogot létesítő ingyenes használatba adási szerződést kötnek az alábbi helyiségre:

- **26,41 m<sup>2</sup>** alapterületű (a mellékelt felmérési alaprajzon 1. sorszámmal jelölt) „iroda” megnevezésű helyiség

## II.

### Részletes szerződési feltételek

### A feladat meghatározása, a használati jog és annak ellenértéke

3. Sárvár Város Önkormányzata feladatát képezi a **Magyarország helyi önkormányzatairól szóló 2011. évi CLXXXIX. törvény 13. § (1) bekezdés 7. pontjában meghatározottak szerinti kulturális szolgáltatás, előadó-művészeti szervezet támogatása, a helyi közművelődési tevékenység támogatása.** A Használatba vevő **előadó-művészeti tevékenységet** végez. Az Önkormányzat – mint tulajdonos – az említett közfeladat minél teljesebb körű – a helyi társadalmi integrációra, önszerveződő közösségekre is építő – ellátása érdekében az önkormányzati vagyoni körbe eső 1-2. pontban megjelölt vagyontárgyra ezennel ingyenes használati jogot létesít a Használatba vevő részére **határozott időtartamra.**

A Használatba vevő a szerződésben megállapított használati jogot és annak gyakorlását ezennel elfogadja, vállalja, hogy a tevékenységi körébe eső **előadó-művészeti tevékenység** ellátásával tevékenyen közreműködik az említett önkormányzati feladat ellátásában.

4. A Használatba vevő a használati jogot a tulajdonos Önkormányzat döntése alapján ingyenesen szerzi meg. A Használatba vevőt a használati jog alapján nem illetik meg a tulajdonos jogai és kötelezettségei. **A Használatba vevő kizárólag az ingók és az ingatlan működtetésére, továbbá a rendeltetésszerű használat érdekében szükséges karbantartási munkálatok megfelelő időben történő elvégzésére jogosult és köteles.**

### **III.**

#### **A vagyonnal kapcsolatos rendelkezések, a vagyon üzemeltetése**

5. A Használatba vevő kijelenti, hogy a szerződés 1-2. pontjában szereplő, a használati jog tárgyát képező vagyontárgyat ismeri, azt a szerződésben meghatározott feladatok ellátására alkalmasnak tartja. Tulajdonos az 1-2. pontban meghatározott vagyontárgyat Használatba vevő birtokába adja, Felek a birtokba adás vonatkozásában valamennyi releváns információt, adatot tartalmazó jegyzőkönyvet vesznek fel.

6. A Használatba vevő köteles a vagyon megóvásáról a hatályos jogszabályok és e szerződés rendelkezéseinek betartásáról és betartatásáról gondoskodni, a vagyonelemek károsodástól mentes állapotát megőrizni. A vagyon megóvása érdekében tett halaszthatatlan intézkedéseiről Használatba vevő a Tulajdonost tájékoztatja.

7. A Felek megállapodnak abban, hogy a Használatba vevő által végzett vagy végeztetett, állagmegóvást meghaladó mértékű felújítási és rekonstrukciós beruházásokkal az adott vagyontárgyakon nem szerez tulajdonjogot, osztatlan közös tulajdoni hányadként sem. A Felek megállapodnak abban, hogy ilyen jellegű beruházás csak a Tulajdonossal történt előzetes írásbeli megállapodás alapján lehetséges.

8. A Használatba vevő köteles – lényeges szerződéses kötelezettségeként – a vagyontárgyakat a jogviszony fennállta alatt folyamatosan és ténylegesen a 2. pontban meghatározott célra használni, és azokat e célhoz rendelten hasznosítani. A Használatba vevő az általa végzett rekonstrukciós, felújítási, állagmegóvó, valamint értéknövelő beruházásokat, illetve üzemeltetési tevékenységet is az így meghatározott elsődleges szerződéses célt szolgálóan végezheti.

### **IV.**

#### **A vagyonnal való gazdálkodás**

9. **A Használatba vevő a vagyon használatáért díjat a Tulajdonosnak nem fizet.** A Használatba vevő a vagyontárgyak hasznosításából keletkező bevételeiből köteles a vagyontárgyak



állapotát és értékét hosszú távon megőrizni, továbbá a 3. pontban meghatározott feladat magas szintű ellátásához szükséges technikai színvonalon fenntartani. **A vagyonnal kapcsolatos közüzemi szolgáltatások költsége az Önkormányzatot, mint tulajdonost terheli.**

10. A Szerződő Felek rögzítik azon tényt, hogy a szerződés tárgyát képező vagyontárgyak a nemzeti vagyon részét képezik, így az ezzel való gazdálkodás fokozott felelősséggel jár. Ebből kifolyólag Használatba vevő a szerződéses viszony fennállta alatt folyamatosan köteles a használatba vett vagyonnal eredményesen, a jó gazda gondosságával eljárva gazdálkodni. E kötelezettsége keretében köteles a Tulajdonost haladéktalanul értesíteni, amennyiben a gazdálkodás eredményessége bármilyen okból veszélybe kerül. E pontba foglalt kötelezettsége felróható és folyamatos, illetve visszatérő, a vagyon értékét és épségét veszélyeztető megszegése esetén Tulajdonos azonnali hatályú rendkívüli felmondással élhet a 22. pontban foglaltak szerint.

11. A Használatba vevő a használatába vett vagyontárgyak hasznosításából származó bevételeit, közvetlen költségeit és ráfordításait, saját vagyonának a hasznosításából származó bevételeitől elkülönítetten köteles nyilvántartani. Használatba vevő az ingyenes használatba vett vagyontárgyakat másnak használatba nem adhatja, ellenkező esetben a tulajdonos a 21. pont szerinti rendkívüli felmondás lehetőségével élhet.

## V.

### Adatszolgáltatási és nyilvántartási kötelezettség

12. A Használatba vevő a használatba átvett vagyon vonatkozásában az államháztartás szervezeti beszámolási és könyvvezetési kötelezettségének sajátosságairól szóló 4/2013. (I.11.) számú Korm. rendeletben foglalt adatokkal kapcsolatban **adatszolgáltatási és adat-nyilvántartási kötelezettség terheli a Sárvári Közös Önkormányzati Hivatal vagyonyilvántartása számára.**

Ennek keretében a Használatba vevő:

- az önkormányzati vagyon-kimutatáshoz az adott évet követő legkésőbb március 31-ig – a Tulajdonos által meghatározott módon és formában – összesítő kimutatást kell készítenie a vagyonban bekövetkezett változásokról.

13. A Használatba vevő a nemzeti vagyonról szóló 2011. évi CXCVI. törvényben foglaltak szerint haladéktalanul köteles a Tulajdonost értesíteni, ha a nemzeti vagyon hasznosításában részt vevő bármely – a Használatba vevővel közvetlen vagy közvetett módon jogviszonyban álló harmadik fél – szervezet a szerződés megkötését követően beállott körülmény folytán már nem minősül átlátható szervezetnek.

## VI.

### A nemzeti vagyonnal történő elszámolás

14. A Szerződő Felek megállapodnak abban, hogy a Használatba vevő az adott évet követő március 31-ig írásban beszámol Sárvár Város Önkormányzatának az általa a 3. pont alapján ellátott feladatok ellátásáról és a hozzá kapcsolódó vagyon működtetéséről. **A Használatba vevőnek a gazdálkodásra és a vagyonra vonatkozó főbb mutatókat is tartalmazó beszámolót Sárvár Város Polgármesteréhez kell benyújtania.**

15. A Használatba vevő a használati jog megszűnésekor köteles a használatba vett vagyontárgyak jelen szerződés megkötés kori értékének a megszűnés kori vagyoni értékéhez viszonyított érték különbözetével elszámolni a következők szerint:

- Ha a vagyon csökkenése az elszámolt értékcsökkenéseknek megfelelő karbantartások és felújítások elvégzése, illetve az éves beruházási tervek megvalósítása ellenére úgy következett be, hogy a Használatba vevőt, illetve az általa alkalmazott alvállalkozót ezzel kapcsolatban felelősség nem terheli, akkor a használatba vevő a különbözetet nem köteles megtéríteni.
- Amennyiben a fent felsorolt feltételek nem teljesültek, illetve a vagyon csökkenésében Használatba vevőt felelősség terheli, a különbözetet Használatba vevő köteles megtéríteni.
- A vagyon növekedéséből származó többletre (darab, érték) Használatba vevő nem tarthat igényt, arra nézve sem tulajdonjoga (rész tulajdon) nem keletkezik, sem pedig megtérítési igénnyel nem léphet fel.

## **VII. Biztosítások**

16. A Szerződő Felek megállapodnak abban, hogy az átvett vagyonelemek működtetésére vonatkozó tevékenység végzésével kapcsolatosan esetleg felmerülő károk elleni felelősségbiztosítást szükség esetén a Használatba vevő köti a saját költségére.

## **VIII. Az ingyenes használat időtartama**

17. A Szerződő Felek a használatba adási szerződést határozott időtartamra, **2024. október 1. napjától 2026. szeptember 30. napjáig kötik.**

## **IX. A szerződés megszűnése**

18. A szerződés Szerződő Felek erre irányuló megegyezésével, továbbá a nemzeti vagyonról szóló 2011. évi CXCVI. törvényben szabályozottak és az államháztartásról szóló 2011. évi CXCV. törvényben szabályozottak, valamint a szerződésben meghatározott egyéb ok miatti felmondás esetében a következők szerint szűnhet meg.

19. A használatba adási szerződés megszűnik a határozott idő elteltével.

A használatba adási szerződés megszüntethető

- rendes felmondással,
- a Felek közös megegyezésével,
- rendkívüli felmondással,
- az ingyenes használat jogutód nélküli megszűnésével,
- az adott vagyontárgy megsemmisülésével, erre a vagyontárgyra vonatkozóan.

20. A Tulajdonos rendes felmondással a használatba adási szerződést legalább 3 hónapos felmondási idővel szüntetheti meg.

21. A Tulajdonos a használatba adási szerződést rendkívüli felmondással – 30 napos felmondási idővel – akkor szüntetheti meg, ha a Használatba vevő a nemzeti vagyonról szóló 2011. évi CXCVI. törvényben és az államháztartásról szóló 2011. évi CXCV. törvényben foglalt kötelezettségeit megszegi, továbbá, ha a Használatba vevő a szerződés tárgyát nem a 2. pontban meghatározott célra használja.

22. A Tulajdonos azonnali hatályú rendkívüli felmondással felmondhatja a szerződést, ha a Használatba vevő:

- a szerződésben részletezett feladatokat nem látja el, a vagyont rendeltetés ellenesen használja, abban kárt okoz,
- a konkrét vagyonhasznosításhoz alvállalkozót vagy közreműködőt nem e szerződésben foglaltak szerint alkalmaz,
- jogszabályban meghatározott egyéb ok fennállása esetén.

23. A Szerződő Felek a szerződés megszűnésekor ezen szerződésben foglaltak szerint elszámolnak egymással, azzal, hogy a Használatba vevőt megilleti a *ius tollendi*, de az állagsérelem nélkül el nem távolítható dolgok vonatkozásában megtérítést nem követelhet.

## **X.**

### **A használati jog gyakorlásának az ellenőrzése**

24. A Használatba vevő köteles túrni, hogy a tulajdonos Önkormányzat a nemzeti vagyonnal kapcsolatos tevékenységére, annak célszerűségére, törvényességére vonatkozó ellenőrzési jogait zavartalanul gyakorolhassa.

25. A Szerződő Feleknek az ellenőrzéssel kapcsolatban jogaik és kötelezettségeik teljesítése során figyelemmel kell lenniük az információs önrendelkezési jogról és az információszabadságról szóló 2011. évi CXII. törvény rendelkezéseire, illetve az üzleti titokra vonatkozó jogi szabályozásban foglaltakra.

## **XI.**

### **Egyéb általános és záró rendelkezések Bizalmas információk**

26. A Szerződő Felek kötelesek bizalmasan kezelni a szerződéssel kapcsolatban a tudomásukra jutott bizalmas információkat, elsősorban az üzleti vagy szolgálati titkot.

27. A Szerződő Felek megállapodnak abban, hogy a jelen szerződésben szereplő bizalmas információkat harmadik felek előtt csak azt követően tárják fel mikor arról a másik féllel egyeztettek.

## **XII.**

### **Együttműködés, viták rendezése**

28. A Szerződő Felek jelen szerződéssel kapcsolatos kötelezettségeik teljesítése során a tőlük elvárható módon, jóhiszeműen együttműködnek.

29. A jelen szerződésből eredő vagy azzal összefüggő bármely vitát felek kötelesek egyeztető tárgyaláson rendezni. A vitás kérdések egyeztetését bármelyik fél írásban a Használatba vevő vezetőjéhez, illetve az önkormányzatot képviselő Polgármesterhez intézett levélben kezdeményezheti. Az egyeztető tárgyalást felek a lehető legközelebbi időpontban folytatják le.

30. Amennyiben az előző pontban írt egyeztető tárgyalásokon a vitás kérdést – legfeljebb 5 napon belül – Felek nem tudják rendezni, úgy a vita eldöntésére Felek – hatáskörtől függően – alávetik magukat a Sárvári Járásbíróság, illetve a Szombathelyi Törvényszék kizárólagos illetékességének.

## **XIII.**

### **Záró rendelkezések**

31. A Szerződő Felek kijelentik, hogy a Tulajdonos Magyarország helyi önkormányzata, míg

Használatba vevő az egyesülési jogról, a közhasznú jogállásról, valamint a civil szervezetek működéséről és támogatásáról szóló 2011. évi CLXXV. törvény 5. §-a szerinti, a természetes személyeknek az egyesülési jog alapján létrehozott közössége és ezen szerződés megkötésére vonatkozó képességüket jogszabály nem korlátozza és nem zárja ki.

32. A Szerződő Felek a szerződésben nem szabályozott kérdésekben Magyarország helyi önkormányzatairól szóló 2011. évi CLXXIX. törvény, az államháztartásról szóló 2011. évi CXCV. törvény, a nemzeti vagyonról szóló 2011. évi CXCVI. törvény, az államháztartás szervezeti beszámolási és könyvvezetési kötelezettségének sajátosságairól szóló 4/2013. (I.11.) számú Korm. rendelet, a Polgári Törvénykönyvről szóló 2013. évi V. törvény rendelkezéseit, szabályait kell alkalmazni.

A Szerződő Felek a szerződést, mint akaratukkal mindenben megegyezőt képviselőik útján jóváhagyólag írták alá.

Sárvár, 2024. .... hó .... napján

.....  
**Sárvár Város Önkormányzata**  
**Használatba adó, Tulajdonos**  
**képviselésében**  
**Kondora István polgármester**

.....  
**Herpenyő Zenekar**  
**Használatba vevő**  
**képviselésében**  
**Nagy Attila zenekari tag**

Pénzügyi ellenjegyzés:

.....  
**Halászné Udvardi Sarolta**  
**Sárvár Város Önkormányzata**  
**pénzügyi ellenjegyző**



**SÁRVÁRI KÖZÖS ÖNKORMÁNYZATI HIVATAL**  
**CÍMZETES FŐJEGYZŐJE**  
**9600 Sárvár, Várkerület u. 2.**

**K I V O N A T**

**a képviselő-testület 2024. június 27-i nyilvános ülésének jegyzőkönyvéből**

**115/2024. (VI. 27.) számú képviselő-testületi határozat**

Sárvár Város Önkormányzata Képviselő-testülete – Sárvár Város Önkormányzata Képviselő-testületének az önkormányzat vagyonáról és a vagyongazdálkodás szabályairól szóló 3/2013. (II. 18.) önkormányzati rendelete 16. § m) pontjában biztosított feladat- és hatáskörében eljárva – a Sárvár városi Karitatív-Krízis Csoport (székhely: 9600 Sárvár, Deák Ferenc utca 2., képviseli és személyében a helyiségek használata vonatkozásában felelős a csoport mindenkori vezetője, jelenleg: Süle Ferencné

résére a határozat mellékletét képező használatba adási szerződéssel (a továbbiakban: Szerződés) a Sárvár Belterület, 137/1/A/3 hrsz-ú, természetben a 9600 Sárvár, Batthyány utca 7. szám alatt található ingatlannak a Szerződésben meghatározott helyiségeit 2024. szeptember 1. napjától 2026. augusztus 31. napjáig, meghatározott időtartamra ingyenes használatba adja.

Sárvár Város Önkormányzata Képviselő-testülete felhatalmazza a polgármestert a határozatnak megfelelő ingyenes használatba adási szerződés aláírására.

Határidő: azonnal  
Felelős: Kondora István polgármester

Sárvár, 2024. június 28.

Dr. Szijártó Valéria  
címzetes főjegyző

## HASZNÁLATBA ADÁSI SZERZŐDÉS

amely létrejött egyrészről

### **Sárvár Város Önkormányzata**

székhely: 9600 Sárvár, Várkerület utca 2.

törzskönyvi azonosító szám: 733634

adószám: 15733634-2-18

bankszámlaszám: 11747037-15733634-00000000

képviseli: Kondora István polgármester

mint használatba adó, tulajdonos

(a továbbiakban: **Tulajdonos, Önkormányzat**)

másrészről

### **Sárvár városi Karitatív-Krízis Csoport**

székhely: 9600 Sárvár, Deák Ferenc utca 2.

képviseli és személyében a helyiségek használata vonatkozásában felelős a csoport mindenkori vezetője, jelenleg: Süle Ferencné

mint használatba vevő

(a továbbiakban: **Használatba vevő**)

(a továbbiakban együtt: **Szerződő Felek**)

között az alulírott helyen és időben *Sárvár Város Önkormányzata Képviselő-testülete ...../2024. (...)* számú határozatának felhatalmazása alapján alábbi feltételek mellett.

## **I.**

### **A szerződés tárgya, célja**

1. Sárvár Város Önkormányzata kizárólagos tulajdonában áll az alábbi ingatlan:  
**Sárvár Belterület, 137/1/A/3 hrsz-ú, természetben a 9600 Sárvár, Batthyány utca 7. szám alatt található ingatlan**

A szerződés célja az önkormányzat II.3. pontban jelölt közfeladatában közreműködő civil szervezet működési feltételeinek biztosítása.

2. Annak érdekében, hogy az Önkormányzat tulajdonában álló 1. pontban megjelölt – alapvetően a civil szervezetek elhelyezésére szolgáló – vagyontárgy hasznosítása hosszútávon és magas színvonalon, továbbá azonos jogi keretek között és egységes elvek szerint biztosítható legyen, Szerződő Felek az 1. pontban megjelölt ingatlanra használati jogot létesítő ingyenes használatba adási szerződést kötnek az alábbi helyiségekre vonatkozóan:
  - **60,61 m<sup>2</sup> alapterületű** (a mellékelt felmérési alaprajzon 1. sorszámmal jelölt) „**nagyterem**” megnevezésű helyiség,
  - **9,09 m<sup>2</sup> alapterületű** (a mellékelt felmérési alaprajzon 2. sorszámmal jelölt) „**iroda**” megnevezésű helyiség,

- **13,02 m<sup>2</sup> alapterületű** (a mellékelt felmérési alaprajzon 3. sorszámú jelölt) **„iroda”** megnevezésű helyiség,
- **10,50 m<sup>2</sup> alapterületű** (a mellékelt felmérési alaprajzon 4. sorszámú jelölt) **„iroda”** megnevezésű helyiség,
- (a mellékelt felmérési alaprajzon 5. sorszámú jelölt) **„folyosó”** megnevezésű helyiségnek a mellékelt felmérési alaprajzon kijelölt része,
- (a mellékelt felmérési alaprajzon 5. sorszámú jelölt) **„folyosó”** megnevezésű helyiségnek a mellékelt felmérési alaprajzon kijelölt közös használatú része, valamint
- **a közös használatú** (a mellékelt felmérési alaprajzon 6., 7. és 8. sorszámú jelölt) **mellékhelyiségek és mosdó.**

## II.

### Részletes szerződési feltételek

#### A feladat meghatározása, a használati jog és annak ellenértéke

3. Sárvár város Önkormányzata feladatát képezi a **Magyarország helyi önkormányzatairól szóló 2011. évi CLXXXIX. törvény 13. § (1) bekezdés 8., 8a. és 10. pontjaiban meghatározottak szerinti gyermekjóléti szolgáltatások és ellátások, a szociális szolgáltatások és ellátások és a hajléktalanná vált személyek ellátásának és rehabilitációjának, valamint a hajléktalanná válás megelőzésének biztosítása.** A Használatba vevő **gyermekjóléti és szociális tevékenységet** végez. Az Önkormányzat – mint tulajdonos – az említett közfeladat minél teljesebb körű – a helyi társadalmi integrációra, önszerveződő közösségekre is építő – ellátása érdekében az önkormányzati vagyoni körbe eső 1-2. pontban megjelölt vagyontárgyra ezennel ingyenes használati jogot létesít a használatba vevő részére **határozott időtartamra**. A Használatba vevő a szerződésben megállapított használati jogot és annak gyakorlását ezennel elfogadja, vállalja, hogy a tevékenységi körébe eső **szociális, karitatív tevékenység** ellátásával tevékenyen közreműködik az említett önkormányzati feladat ellátásában.
4. A Használatba vevő a használati jogot a tulajdonos Önkormányzat döntése alapján ingyenesen szerzi meg. A Használatba vevőt a használati jog alapján nem illetik meg a tulajdonos jogai és kötelezettségei. *A Használatba vevő kizárólag az ingók és az ingatlan működtetésére, továbbá a rendeltetésszerű használat érdekében szükséges karbantartási munkálatok megfelelő időben történő elvégzésére jogosult és köteles.*

## III.

#### A vagyonnal kapcsolatos rendelkezések, a vagyon üzemeltetése

5. A Használatba vevő kijelenti, hogy a szerződés 1-2. pontjában szereplő, a használati jog tárgyát képező vagyontárgyat ismeri, azt a szerződésben meghatározott feladatok ellátására alkalmasnak tartja. Tulajdonos az 1-2. pontban meghatározott vagyontárgyat a Használatba vevő birtokába adja, Felek a birtokba adás vonatkozásában valamennyi releváns információt, adatot tartalmazó jegyzőkönyvet vesznek fel.
6. A Használatba vevő köteles a vagyon megóvásáról a hatályos jogszabályok és e szerződés rendelkezéseinek betartásáról és betartatásáról gondoskodni, a vagyonelemek károsodástól mentes állapotát megőrizni. A vagyon megóvása érdekében tett halaszthatatlan intézkedéseiről használatba vevő a tulajdonost tájékoztatja.



7. A Felek megállapodnak abban, hogy a Használatba vevő által végzett vagy végeztetett, állagmegóvást meghaladó mértékű felújítási és rekonstrukciós beruházásokkal az adott vagyontárgyakon nem szerez tulajdonjogot, osztatlan közös tulajdoni hányadként sem. A Felek megállapodnak abban, hogy ilyen jellegű beruházás csak a Tulajdonossal történt előzetes írásbeli megállapodás alapján lehetséges.
8. A Használatba vevő köteles – lényeges szerződéses kötelezettségeként – a vagyontárgyakat a jogviszony fennállta alatt folyamatosan és ténylegesen a 2. pontban meghatározott célra használni, és azokat e célhoz rendelten hasznosítani. A Használatba vevő az általa végzett rekonstrukciós, felújítási, állagmegóvó, valamint értéknövelő beruházásokat, illetve üzemeltetési tevékenységet is az így meghatározott elsődleges szerződéses célt szolgálóan végezheti.

#### IV.

#### A vagyonnal való gazdálkodás

9. **A Használatba vevő a vagyon használatáért díjat a tulajdonosnak nem fizet.** A Használatba vevő a vagyontárgyak hasznosításából keletkező bevételeiből köteles a vagyontárgyak állapotát és értékét hosszú távon megőrizni, továbbá a 3. pontban meghatározott feladat magas szintű ellátásához szükséges technikai színvonalon fenntartani. **A vagyonnal kapcsolatos közüzemi szolgáltatások költsége az Önkormányzatot, mint tulajdonost terheli.**
10. A Szerződő felek rögzítik azon tényt, hogy a szerződés tárgyát képező vagyontárgyak a nemzeti vagyon részét képezik, így az ezzel való gazdálkodás fokozott felelősséggel jár. Ebből kifolyólag Használatba vevő a szerződéses viszony fennállta alatt folyamatosan köteles a használatba vett vagyonnal eredményesen, a jó gazda gondosságával eljárva gazdálkodni. E kötelezettsége keretében köteles a Tulajdonost haladéktalanul értesíteni, amennyiben a gazdálkodás eredményessége bármilyen okból veszélybe kerül. E pontba foglalt kötelezettsége felróható és folyamatos, illetve visszatérő, a vagyon értékét és épségét veszélyeztető megszegése esetén Tulajdonos azonnali hatályú rendkívüli felmondással élhet a 22. pontban foglaltak szerint.
11. A Használatba vevő a használatába vett vagyontárgyak hasznosításából származó bevételeit, közvetlen költségeit és ráfordításait, saját vagyonának a hasznosításából származó bevételeitől elkülönítetten köteles nyilvántartani. Használatba vevő az ingyenes használatba vett vagyontárgyakat másnak használatba nem adhatja, ellenkező esetben a tulajdonos a 21. pont szerinti rendkívüli felmondás lehetőségével élhet.

#### V.

#### Adatszolgáltatási és nyilvántartási kötelezettség

12. A Használatba vevő a használatba átvett vagyon vonatkozásában az államháztartás szervezeti beszámolási és könyvvezetési kötelezettségének sajátosságairól szóló 4/2013. (I.11.) számú Korm. rendeletben foglalt adatokkal kapcsolatban **adatszolgáltatási és adatnyilvántartási kötelezettség** terheli a **Sárvári Közös Önkormányzati Hivatal vagyonyilvántartása számára.** Ennek keretében a Használatba vevő:
  - az önkormányzati vagyon-kimutatáshoz az adott évet követő legkésőbb március 31-ig – a Tulajdonos által meghatározott módon és formában – összesítő kimutatást kell készítenie a vagyonban bekövetkezett változásokról.

13. A Használatba vevő a nemzeti vagyronról szóló 2011. évi CXCVI. törvényben foglaltak szerint haladéktalanul köteles a Tulajdonost értesíteni, ha a nemzeti vagyon hasznosításában részt vevő bármely – a használatba vevővel közvetlen vagy közvetett módon jogviszonyban álló harmadik fél – szervezet a szerződés megkötését követően beállott körülmény folytán már nem minősül átlátható szervezetnek.

## **VI.**

### **A nemzeti vagyonnal történő elszámolás**

14. A Szerződő Felek megállapodnak abban, hogy a Használatba vevő az adott évet követő március 31-ig írásban beszámol Sárvár Város Önkormányzatának az általa a 3. pont alapján ellátott feladatok ellátásáról és a hozzá kapcsolódó vagyon működtetéséről. A Használatba vevő a gazdálkodásra és a vagyonra vonatkozó főbb mutatókat is tartalmazó beszámolót Sárvár Város Polgármesteréhez kell benyújtania.
15. A Használatba vevő a használati jog megszűnésekor köteles a használatba vett vagyontárgyak jelen szerződés megkötéskori értékének a megszűnéskori vagyoni értékéhez viszonyított érték különbségével elszámolni a következők szerint:
- Ha a vagyon csökkenése az elszámolt értékcsökkenéseknek megfelelő karbantartások és felújítások elvégzése, illetve az éves beruházási tervek megvalósítása ellenére úgy következett be, hogy a Használatba vevőt, illetve az általa alkalmazott alvállalkozót ezzel kapcsolatban felelősség nem terheli, akkor a Használatba vevő a különbséget nem köteles megtéríteni.
  - Amennyiben a fent felsorolt feltételek nem teljesültek, illetve a vagyon csökkenésében a Használatba vevőt felelősség terheli, a különbséget Használatba vevő köteles megtéríteni.
  - A vagyon növekedéséből származó többletre /darab, érték/ Használatba vevő nem tarthat igényt, arra nézve sem tulajdonjoga /rész tulajdon/ nem keletkezik, sem pedig megtérítési igénnyel nem léphet fel.

## **VII.**

### **Biztosítások**

16. A Szerződő felek megállapodnak abban, hogy az átvett vagyonelemek működtetésére vonatkozó tevékenység végzésével kapcsolatosan esetleg felmerülő károk elleni felelősségbiztosítást szükség esetén a Használatba vevő köti a saját költségére.

## **VIII.**

### **Az ingyenes használat időtartama**

17. A Szerződő felek a használatba adási szerződést határozott időtartamra, **2024. szeptember 1. napjától 2026. augusztus 31. napjáig kötik.**

## **IX.**

### **A szerződés megszűnése**

18. A szerződés Szerződő Felek erre irányuló megegyezésével, továbbá a nemzeti vagyronról szóló 2011. évi CXCVI. törvényben szabályozottak és az államháztartásról szóló 2011. évi CXCV. törvényben szabályozottak, valamint a szerződésben meghatározott egyéb ok miatti felmondás esetében a következők szerint szűnhet meg.
19. A használatba adási szerződés megszűnik a határozott idő elteltével.

A használatba adási szerződés megszüntethető

- rendes felmondással,
- a felek közös megegyezésével,
- rendkívüli felmondással,
- az ingyenes használó jogutód nélküli megszűnésével,
- az adott vagyontárgy megsemmisülésével, erre a vagyontárgyra vonatkozóan.

20. A Tulajdonos rendes felmondással a használatba adási szerződést legalább 3 hónapos felmondási idővel szüntetheti meg.

21. A Tulajdonos a használatba adási szerződést rendkívüli felmondással – 30 napos felmondási idővel – akkor szüntetheti meg, ha – a Használatba vevő a nemzeti vagyonról szóló 2011. évi CXCVI. törvényben és az államháztartásról szóló 2011. évi CXCV. törvényben foglalt kötelezettségeit megszegi, továbbá, ha a Használatba vevő a szerződés tárgyát nem a 2. pontban meghatározott célra használja.

22. A Tulajdonos azonnali hatályú rendkívüli felmondással felmondhatja a szerződést, ha a Használatba vevő:

- a szerződésben részletezett feladatokat nem látja el, a vagyont rendeltetés ellenesen használja, abban kárt okoz,
- a konkrét vagyonhasznosításhoz alvállalkozót vagy közreműködőt nem e szerződésben foglaltak szerint alkalmaz,
- jogszabályban meghatározott egyéb ok fennállása esetén.

23. A Szerződő Felek a szerződés megszűnésekor ezen szerződésben foglaltak szerint elszámolnak egymással, azzal, hogy a Használatba vevőt megilleti a *ius tollendi*, de az állagsérelem nélkül el nem távolítható dolgok vonatkozásában megtérítést nem követelhet.

## **X.**

### **A használati jog gyakorlásának az ellenőrzése**

24. A Használatba vevő köteles túrni, hogy a tulajdonos Önkormányzat a nemzeti vagyonnal kapcsolatos tevékenységére, annak célszerűségére, törvényességére vonatkozó ellenőrzési jogait zavartalanul gyakorolhassa.

25. A Szerződő Feleknek az ellenőrzéssel kapcsolatban jogaik és kötelezettségeik teljesítése során figyelemmel kell lenniük az információs önrendelkezési jogról és az információszabadságról szóló 2011. évi CXII. törvény rendelkezéseire, illetve az üzleti titokra vonatkozó jogi szabályozásban foglaltakra.

## **XI.**

### **Egyéb általános és záró rendelkezések Bizalmas információk**

26. A Szerződő Felek kötelesek bizalmasan kezelni a szerződéssel kapcsolatban tudomásukra jutott bizalmas információkat, elsősorban az üzleti vagy szolgáltatási titkot.

27. A Szerződő Felek megállapodnak abban, hogy a jelen szerződésben szereplő bizalmas információkat harmadik felek előtt csak azt követően tárják fel mikor arról a másik féllel egyeztettek.

**XII.**  
**Együttműködés, viták rendezése**

28. A Szerződő Felek jelen szerződéssel kapcsolatos kötelezettségeik teljesítése során a tőlük elvárható módon, jóhiszeműen együttműködnek.
29. A jelen szerződésből eredő, vagy azzal összefüggő bármely vitát Felek kötelesek egyeztető tárgyaláson rendezni. A vitás kérdések egyeztetését bármelyik fél írásban a Használatba vevő vezetőjéhez, illetve az Önkormányzatot képviselő Polgármesterhez intézett levélben kezdeményezheti. Az egyeztető tárgyalást Felek a lehető legközelebbi időpontban folytatják le.
30. Amennyiben az előző pontban írt egyeztető tárgyalásokon a vitás kérdést – legfeljebb 5 napon belül – Felek nem tudják rendezni, úgy a vita eldöntésére Felek – hatáskörtől függően – alávetik magukat a Sárvári Járási Bíróság, illetve a Szombathelyi Törvényszék kizárólagos illetékességének.

**XIII.**  
**Záró rendelkezések**

31. A Szerződő Felek kijelentik, hogy a Tulajdonos Magyarország helyi önkormányzata, míg Használatba vevő **az egyesülési jogról, a közhasznú jogállásról, valamint a civil szervezetek működéséről és támogatásáról szóló 2011. évi CLXXV. törvény 5. §-a szerinti, a természetes személyeknek az egyesülési jog alapján létrehozott közössége** és ezen szerződés megkötésére vonatkozó képességüket jogszabály nem korlátozza és nem zárja ki.
32. A Szerződő Felek a szerződésben nem szabályozott kérdésekben a Magyarország helyi önkormányzatairól szóló 2011. évi CLXXIX. törvény, az államháztartásról szóló 2011. évi CXCV. törvény, a nemzeti vagyonról szóló 2011. évi CXCVI. törvény, az államháztartás szervezetei beszámolási és könyvvezetési kötelezettségének sajátosságairól szóló 4/2013. (I. 11.) számú Korm. rendelet, valamint a Polgári Törvénykönyvről szóló 2013. évi V. törvény vonatkozó rendelkezéseit, szabályait kell alkalmazni.

A Szerződő Felek a szerződést, mint akaratukkal mindenben megegyezőt képviselőik útján jóváhagyólag írták alá.

Sárvár, 2024. .... hó .... napján

.....  
**Sárvár Város Önkormányzata**  
**Tulajdonos, Használatba adó**  
**képviselésében**  
**Kondora István**  
**polgármester**

.....  
**Sárvár városi Karitatív-Krízis Csoport**  
**Használatba vevő**  
**képviselésében**  
**Süle Ferencné**

.....  
**Halászné Udvardi Sarolta**  
**Sárvár Város Önkormányzata**  
**gazdasági vezető**  
**pénzügyi ellenjegyző**

**Melléklet a használatba adási szerződéshez:**

**FELMÉRÉSI FÖLDSZINTI ALAPRAJZ M = 1: 100**

**SÁRVÁR, BATHYÁNY U. 7. SZ. 137/1 HRSZ-Ú INGATLANON LÉVŐ VOLT TANMŰHELY**

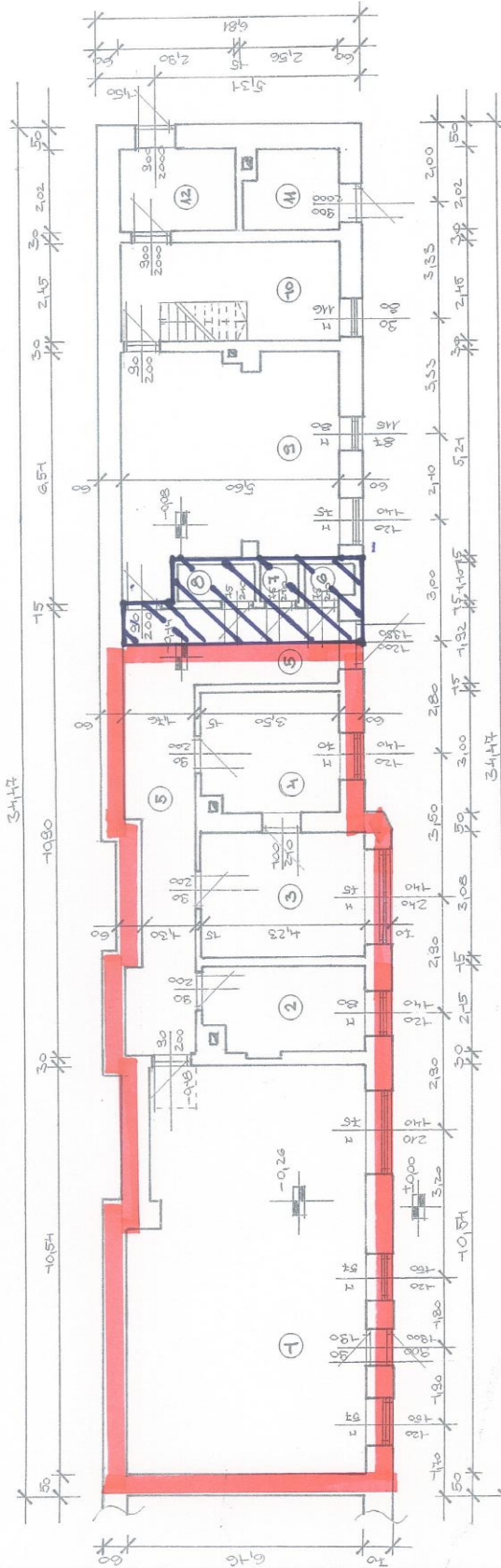

**HELYISÉG LISTA:**

- 1. NAGYTEREM: 60,61 M2 PVC
- 2. IRODA: 9,09 M2 PVC
- 3. IRODA: 13,02 M2 PVC
- 4. IRODA: 10,50 M2 PVC
- 5. FOLYOSÓ: 24,07 M2 PVC
- 6. NŐI WC: 1,43 M2 JÁRÓLAP

**FÖLDSZINT ALAPTERÜLET: 182,57 M2**

**EMELET ALAPTERÜLET: 63,78 M2**

**ÖSSZES NETTÓ ALAPTERÜLET: 246, 35 M2**

- 7. WC: 1,23 M2 JÁRÓLAP
- 8. MOSDÓ: 2,20 M2 JÁRÓLAP
- 9. KISTEREM: 30,74 M2 PVC
- 10. RAKTÁR: 18,65 M2 PVC
- 11. KAZÁNHAZ: 5,17 M2 SIM.BETON
- 12. ELŐTÉR: 5,86 M2 JÁRÓLAP

**Sárvár városi Kavitátor- Krizis Csoport**

**Közös Használati Helyiség**

WEST-IMMO B.T.  
9600 Sárvár, Kanizsai u. 5.  
Adószám: 269 54255-2-18  
Sz. sz.: B. Sz.: Sárvár  
1000-0735-4730043-0000-0000  
Tul. sz.: 1000-0735-4730043-0000-0000-117

*Handwritten signature*

Építető:	Sárvár Város Önkormányzata Sárvár, Várkerület 2.	2016. július
Rajz tárgya:	Sárvár, Bathyány u. 7.sz. 137/1 hrsz volt tanműhely felmérési alaprajz	M = 1:100
Tervező:	West Immo Bt. Sárvár, Kanizsai u. 5. Kerek Sándor okl. ép. mérnök	E-2-18-0093

**SÁRVÁRI KÖZÖS ÖNKORMÁNYZATI HIVATAL**  
**CÍMZETES FŐJEGYZŐJE**  
**9600 Sárvár, Várkerület u. 2.**

**K I V O N A T**

**a képviselő-testület 2024. június 27-i nyilvános ülésének jegyzőkönyvéből**

**116/2024. (VI. 27.) számú képviselő-testületi határozat**

Sárvár Város Önkormányzata Képviselő-testülete a Kalóz Bárka 2020 Kft. (székhely: 9600 Sárvár, Újhegy u. 64., képviseli: Szász Árpád ügyvezető) kérelmének helyt ad és engedélyezi a <https://csonakazoto-sarvar.hu> weboldal elnevezésében a „Sárvár” településnév használatát az önkormányzattal kötött ráépítéssel vegyes bérleti szerződés időtartamára, 2035. december 31. napjáig.

A képviselő-testület a kiadott engedélyt visszavonja, ha

- a használat vagy annak célja, módja és körülményei az önkormányzat vagy a település lakossága jogát, jogos érdekét sérti, vagy veszélyezteti,
- az engedélyes a Sárvár nevet nem az engedélyben meghatározott módon, formában, illetve célra használja,
- ha a kérelmezőnek az önkormányzattal szemben helyi adó tartozása van.

A kiadott engedélyt vissza lehet vonni, ha a felhasználó az engedélyben meghatározott feltételeket, előírásokat megsérti.

Határidő:       döntés közlésére azonnal  
Felelős:       Kondora István polgármester

Sárvár, 2024. június 28.

Dr. Szijártó Valéria  
címetes főjegyző

**SÁRVÁRI KÖZÖS ÖNKORMÁNYZATI HIVATAL**  
**CÍMZETES FŐJEGYZŐJE**  
**9600 Sárvár, Várkerület u. 2.**

**K I V O N A T**

**a képviselő-testület 2024. június 27-i nyilvános ülésének jegyzőkönyvéből**

**117/2024. (VI. 27.) számú képviselő-testületi határozat**

1. Sárvár Város Önkormányzata Képviselő-testülete az önkormányzati fenntartású Sárvári Vármelléki Óvodában engedélyezi a nemzeti köznevelésről szóló 2011. évi CXC. törvény 4. mellékletében az óvodai csoportra megállapított maximális létszámnak legfeljebb húsz százalékkal történő átlépését a 2024/2025-ös nevelési év során.

2. Sárvár Város Önkormányzata Képviselő-testülete, mint fenntartó, a nemzeti köznevelésről szóló 2011. évi CXC. törvény 83.§ (2) bekezdés d) pontjában meghatározott feladat- és hatáskörében eljárva a Sárvári Vármelléki Óvoda vonatkozásában az indítható óvodai csoportok számát a 2024/2025-ös nevelési évre vonatkozóan, az Alapító Okiratában foglalt maximálisan felvehető gyermeklétszám figyelembevételével, 16 csoportban határozza meg, az alábbiak szerint:

Sárvár, Várkerület u. 11.	9 csoport
Sárvár, Szatmár úti telephely	2 csoport
Sárvár, Várkerület u. 17/A.	1 csoport
Sárvár, Bocskai u. 1-3.	3 csoport
Sitkei telephelyen	1 csoport.

Határidő: azonnal

Felelős: Kondora István polgármester,  
Darázsne Horváth Kornélia óvodavezető

Sárvár, 2024. június 28.

Dr. Szijártó Valéria  
címzetes főjegyző

**SÁRVÁRI KÖZÖS ÖNKORMÁNYZATI HIVATAL**  
**CÍMZETES FŐJEGYZŐJE**  
**9600 Sárvár, Várkerület u. 2.**

**K I V O N A T**

**a képviselő-testület 2024. június 27-i nyilvános ülésének jegyzőkönyvéből**

**118/2024. (VI. 27.) számú képviselő-testületi határozat**

Sárvár Város Önkormányzata Képviselő-testülete a Sárvári Cseperedő Bölcsőde (9600 Sárvár, Petőfi u. 23.) intézményvezetői (magasabb vezető) álláshelyének betöltésére vonatkozó pályázati felhívást a melléklet szerinti jóváhagyja.

Határidő: azonnal  
Felelős: Kondora István polgármester

Sárvár, 2024. június 28.

Dr. Szijártó Valéria  
címzetes főjegyző



*Melléklet a 118/2024. (VI. 27.) számú képviselő-testületi határozathoz*

KÖZSZOLGÁLLÁS sorszám: 70361

Intézményi iktatószám: SRV/7655-1/2024.

## ÁLLÁSPÁLYÁZAT

### SÁRVÁR VÁROS ÖNKORMÁNYZATA

Sárvár Város Önkormányzata Képviselő-testülete

pályázatot hirdet Közalkalmazotti jogviszony (Kjt.) keretében

## **Sárvári Cseperedő Bölcsőde intézményvezető (magasabb vezető)**

Munkakör/feladatkör betöltésére.

**Tevékenységi kör (ellátandó feladatok):** Az önállóan működő költségvetési szerv Alapító Okiratába foglalt tevékenységek magas szakmai színvonalon történő ellátásának biztosítása. Az intézmény kiegyensúlyozott, szabályszerű gazdálkodásának biztosítása a fenntartó elvárásainak megfelelően. Munkáltatói jogok gyakorlása az intézmény közalkalmazottjai felett. A vezetői megbízás határozott időre, 2025. január 01-től 2029. december 31-ig szól.

**Betöltendő állás szakmacsoportja:** szociális és gyámügy

**FEOR besorolás:** 2432 Csecsemő- és kisgyermeknevelő, óvodapedagógus

**Betöltendő állás munkakörének szakterülete (munkakörcsalád):** Egyéb

**Betöltendő állás jogviszonya:** Közalkalmazotti jogviszony (Kjt.)

**Foglalkoztatás időtartama, munkaideje, munkarendje, formája:** Határozott idő - 5 évre szóló vezetői megbízás, 40 óra, Általános, Teljes munkaidő

**Munkavégzés helye:** Sárvár

**Álláshirdető szervezet bemutatása:** Munkavégzés helye: Vas vármegye, 9600 Sárvár, Petőfi u. 23. **Illetmény és juttatások:** A közalkalmazottak jogállásáról szóló 1992. évi XXXIII. törvény, valamint a végrehajtására kiadott 257/2000. (XII.26.) Korm. rendelet rendelkezéseinek alkalmazásával kerül megállapításra. A pályázattal kapcsolatos további információ Kondora István polgármestertől kérhető a 95/323-555-ös telefonszámon, vagy a polgarmester@sarvar.hu e-mail címen.

**A munkáltatóval, állással kapcsolatos egyéb lényeges információ (pl. jogviszony létesítés feltételei; próbaidő; illetmény/fizetés, speciális adatvédelmi tájékoztatás, szervezet honlap címe stb.):** A pályázatot Sárvár Város Önkormányzatának (Kondora István Sárvár város Polgármestere 9600 Sárvár, Várkerület 2.) címezve, zárt borítékban kell benyújtani, a borítékon kérjük feltüntetni: "Sárvári Cseperedő Bölcsőde intézményvezetői pályázat"

### **Feltételek, Előnyök**

#### ***Pályázati feltételek:***

#### **Jogállásból fakadó jogszabályi követelmények:**

- Büntetlen előélet

- Cselekvőképesség
- Vagyonnyilatkozattételi eljárás lefolytatása
- Magyar állampolgárság, vagy külön jogszabály szerint a szabad mozgás és tartózkodás jogával rendelkező személy, illetve bevándorolt vagy letelepedett

**Elvárt végzettség/képesítés:**

- 6. Felsőfokú végzettséghez kötött szakképesítés alapképzés (Bsc vagy BA), Egészségügy és szociális gondoskodás, tovább nem bontható, főiskola, a 15/1998. (IV.30.) NM rendelete 2. számú melléklet I. rész I Alapellátások 2. Bölcsőde B) pontja szerint

**Elvárt szakmai tapasztalat időtartama (év): 5**

**Elvárt vezetői tapasztalat időtartama (év): 0**

**Egyéb pályázati feltétel meghatározása:**

- legalább öt év felsőfokú végzettséget vagy felsőfokú szakmai képesítést igénylő, a gyermekvédelem, a szociális ellátás, az egészségügyi ellátás, illetve a köznevelés vagy szakképzés területén betöltött munkakörben szerzett szakmai gyakorlat
- a közalkalmazott nem áll cselekvőképességet érintő gondnokság alatt, amelyről a megbízást megelőzően nyilatkozik
- a magasabb vezető, illetve a vezető beosztás ellátására megbízást az kaphat, aki a munkáltatóval közalkalmazotti jogviszonyban áll, vagy a megbízással egyidejűleg közalkalmazotti munkakörbe kinevezhető
- Nyilatkozat arról, hogy a pályázó hozzájárul-e a pályázat nyilvános ülésen történő bizottsági és testületi tárgyalásához
- Nyilatkozat, hogy a gyermekek védelméről és a gyámügyi igazgatásról szóló 1997. évi XXXI. törvény 10/A. §-ában meghatározott kizáró ok vele szemben nem áll fenn.
- Nyilatkozat arról, hogy a Kjt. 20. § (2d) és (2e) bekezdésében meghatározott követelményeknek való megfelelésről

***Pályázat elbírálása során előnyt jelent:***

**A pályázat elbírálása során előnyt jelent a szakmai tapasztalat?: Igen**

**A pályázat elbírálása során előnyt jelent a vezetői tapasztalat?: Igen**

**A pályázat részeként benyújtandó igazolások, alátámasztó dokumentumok:**

- A Kjt. 20/A.§ (5) bekezdés b) pontja alapján a pályázó a pályázathoz csatolja arról szóló nyilatkozatát, hogy a pályázati anyagában foglalt személyes adatainak a pályázati eljárással összefüggésben szükséges kezeléséhez hozzájárul.
- részletes szakmai önéletrajz
- Három hónapnál nem régebbi erkölcsi bizonyítvány

KÖZSZOLGÁLLÁS sorszám: 70361

Intézményi iktatószám: SRV/7655-1/2024.

- vezetői program
- végzettséget, szakképesítést igazoló okiratok másolata

**A pályázat benyújtásának határideje: 2024.09.30. 00:00**

**A pályázat elbírálásának módja:** A pályázatot a előkészítő bizottság valamint a Humán Erőforrás Bizottság véleményezi, a bizottságok a kiírt feltételeknek megfelelő pályázókat személyesen meghallgatják. A megbízásról Sárvár Város Önkormányzatának Képviselő-testülete dönt.

**A pályázat elbírálásának határideje: 2024.11.30. 00:00**

**A pályázati kiírás további közzétételének helye:** A [www.sarvarvaros.hu](http://www.sarvarvaros.hu) honlapon, valamint a Sárvári Hírlapban kerül közzétételre.

**Állás tervezett betöltésének időpontja: 2025.01.01.**

**Publikálás tervezett időpontja: 2024.08.26.**

*A pályázati kiírás közlétevéje a Belügyminisztérium (BM). A pályázati kiírás a közigazgatási szerv által az BM részére megküldött adatokat tartalmazza, így annak tartalmáért a hatályos jogszabály alapján a pályázatot kiíró szerv felel.*



**Köszolgálat**

**SÁRVÁRI KÖZÖS ÖNKORMÁNYZATI HIVATAL**  
**CÍMZETES FŐJEGYZŐJE**  
**9600 Sárvár, Várkerület u. 2.**

**K I V O N A T**

**a képviselő-testület 2024. június 27-i nyilvános ülésének jegyzőkönyvéből**

**119/2024. (VI. 27.) számú képviselő-testületi határozat**

Sárvár Város Önkormányzata Képviselő-testülete a Sárvári Cseperedő Bölcsőde (9600 Sárvár, Petőfi u. 23.) intézményvezetői (magasabb vezető) álláshelyére érkező pályázatok véleményezésére – a közalkalmazottak jogállásáról szóló 1992. évi XXXIII. törvénynek a szociális, valamint a gyermekjóléti és gyermekvédelmi ágazatban történő végrehajtásáról szóló 257/2000. (XII. 26.) Korm. rendelet 1/A. § (9) bekezdése alapján – eseti előkészítő bizottságot hoz létre, melynek tagjai:

- Humán Erőforrás Bizottság Elnöke
- Magyar Bölcsődék Egyesülete által delegált személy
- Sárvár Város Önkormányzatának alpolgármestere

Határidő: azonnal  
Felelős: Dr. Szijártó Valéria címzetes főjegyző

Sárvár, 2024. június 28.

Dr. Szijártó Valéria  
címzetes főjegyző

**SÁRVÁRI KÖZÖS ÖNKORMÁNYZATI HIVATAL**  
**CÍMZETES FŐJEGYZŐJE**  
9600 Sárvár, Várkerület u. 2.

**K I V O N A T**

**a képviselő-testület 2024. június 27-i nyilvános ülésének jegyzőkönyvéből**

**120/2024. (VI. 27.) számú képviselő-testületi határozat**

Sárvár Város Önkormányzata Képviselő-testülete a Vas Vármegyei Markusovszky Egyetemi Oktatókórházzal (székhely: Szombathely, Markusovszky Lajos utca 5.; PIR 813860; adószám 15813860-2-18; képviseli: Dr. Stánitz Éva mb. főigazgató) kötendő, a védőnői feladat átadás-átvételéről szóló megállapodás 1. számú módosítását jelen határozat melléklete szerinti tartalommal jóváhagyja.

A képviselő-testület felhatalmazza a polgármestert a megállapodás aláírására, továbbá a feladat átadás-átvétellel kapcsolatban szükséges minden további jognyilatkozat megtételére.

Határidő: azonnal  
Felelős: Kondora István polgármester

Sárvár, 2024. június 28.

Dr. Szijártó Valéria  
címzetes főjegyző

Melléklet a .../2024. (VI. 27.) számú képviselő-testületi határozathoz  
**VÉDŐNŐI FELADAT ÁTADÁS-ÁTVÉTELÉRŐL**  
**SZÓLÓ MEGÁLLAPODÁS**

**1. számú MÓDOSÍTÁSA**

Amely létrejött egyrészről a

Név: **Sárvár Város Önkormányzata**  
Székhely: 9600 Sárvár, Várkerület utca 2.  
Törzskönyvi azonosító szám (PIR): 733634  
Adószám: 15733634-2-18  
Képviselőjében eljár: Kondora István polgármester

mint átadó fenntartó (a továbbiakban: **Átadó Fenntartó**), másrészről a

Név: **Vas Vármegyei Markusovszky Egyetemi Oktatókórház**  
Székhely: 9700 Szombathely, Markusovszky Lajos utca 5.  
Törzskönyvi azonosító szám (PIR): 813860  
Adószám: 15813860-2-18  
Képviselőjében eljár: Dr. Stánitz Éva PhD mb. főigazgató

mint átvevő intézmény (a továbbiakban: **Átvevő Intézmény**; Önkormányzat és Átvevő Intézmény a továbbiakban együttesen: **Felek**) között az alábbi feltételekkel, alulírott helyen és napon:

1. Felek a 2022. évi LXXIII. törvénnyel módosított, az egészségügyi alapellátásról szóló 2015. évi CXXIII. törvény 2023. július 1. napjától hatályos rendelkezésére figyelemmel 2023. június 29. napján megállapodást kötöttek a védőnői feladat átadás-átvételéről. A 250/2014 (X.2.) Korm. rendelet (a továbbiakban: Korm. rendelet) módosítása értelmében az Átvevő Intézményben 2024. január 1. napjától a Közbeszerzési Ellátási Főigazgatóság biztosítja a Korm. rendelet 3. számú mellékletében meghatározott ingatlanüzemeltetési szolgáltatásokat, így különösen: karbantartás, takarítás, kommunális hulladék elszállítás, közüzemi díjak. E változás érinti az Átadó Fenntartó önkormányzat tulajdonában levő, védőnői feladatellátást szolgáló ingatlan üzemeltetését is.
2. Az 1. pontban részletesen körülírt indokra tekintettel a Felek a közöttük 2023. június 29. napján létrejött megállapodást – a továbbiakban: Megállapodás – közös megegyezéssel az alábbiak szerint módosítják.  
A Megállapodás 5. pontja helyébe az alábbi rendelkezés lép:  
*„5. A Felek rögzítik, hogy az átadásra kerülő ingatlan használatával összefüggésben **bruttó 42.900.-Ft/negyedév összegű átalánydíjat** állapítanak meg, amely az internet használat és vezetékes telefon használat költségét tartalmazza.  
Az átalánydíjat az Átadó Fenntartó negyedévente, utólagosan számlázza ki az Átvevő Intézmény részére, 30 napos fizetési határidő biztosításával.  
Felek megállapodnak abban, hogy az átalánydíj összegét minden év január 31. napjáig felülvizsgálják és indokolt esetben közös megegyezéssel módosíthatják.”*

3. Felek egyezően rögzítik, hogy a jelen szerződés módosítása 2024. április 1-től, visszamenőlegesen lép hatályba, így a megváltozott összegű átalánydíj első alkalommal 2024. II. negyedévre vonatkozóan kerül számlázásra.
4. A Megállapodás jelen módosítással nem érintett rendelkezési változatlan tartalommal maradnak hatályban.
5. Jelen megállapodást a Felek elolvasást és értelmezést követően, jóváhagyólag írják alá.

Sárvár, 2024. június .....

.....  
Kondora István  
polgármester  
az Átadó Fenntartó képviselőjében

.....  
Dr. Stánitz Éva PhD  
mb. főigazgató  
az Átvevő Intézmény képviselőjében

**SÁRVÁRI KÖZÖS ÖNKORMÁNYZATI HIVATAL**  
**CÍMZETES FŐJEGYZŐJE**  
**9600 Sárvár, Várkerület u. 2.**

**K I V O N A T**

**a képviselő-testület 2024. június 27-i nyilvános ülésének jegyzőkönyvéből**

**121/2024. (VI. 27.) számú képviselő-testületi határozat**

Sárvár Város Önkormányzatának Képviselő-testülete Gyuriczáné Szalai Anita Gabriella ajánlattevőnek a Sárvár, Alkotmány u. 9. 4. em. 13. ajtó alatti önkormányzati lakásra (a továbbiakban: önkormányzati lakás) 2024. augusztus 31. napjáig a Sárvári Városgondnokság Nonprofit Kft.-vel kötött lakásbérleti szerződésének (a továbbiakban: lakásbérleti szerződés) meghosszabbításra vonatkozó bérleti ajánlatát elfogadja az alábbiak szerint.

A képviselő-testület méltányosságból a szociális helyzet alapján történő bérbeadás keretében az önkormányzati lakás bérlőjeként határozott időre, 2024. szeptember 1. napjától 1 év időtartamra kijelöli

Gyuriczáné Szalai Anita Gabriella

ajánlattevőt.

A képviselő-testület felkéri az ingatlankezelőt, hogy a kijelölt ajánlattevővel kössön szerződést a kijelölés szerinti időtartamra vonatkozóan az önkormányzati lakások és helyiségek bérbeadásáról szóló 5/2023. (II.16.) önkormányzati rendelet (a továbbiakban: Lbr.) 4. melléklete szerint, a szociális helyzet alapján történő bérbeadás figyelembevételével számított lakbér fizetési kötelezettség mellett, és a szerződés megkötésének a tényéről vagy annak elmaradásáról tájékoztassa a Hatósági Irodát.

A képviselő-testület felkéri a Hatósági Irodát, hogy haladéktalanul hívja fel az ajánlattevőt, hogy a felhívás kézhezvételétől számított 15 munkanapon belül kösse meg a vonatkozó szerződést az ingatlankezelővel. A kijelölés érvényét veszti, amennyiben a kijelölt ajánlattevő e határidőn belül nem köti meg a szerződést. A képviselő-testület felkéri a Hatósági Irodát, hogy a szerződés megkötésére nyitva álló határidő kezdő napjáról a tudomásszerzést követően haladéktalanul tájékoztassa az ingatlankezelőt.

A képviselő-testület felhívja a kijelölt személyt, hogy az Lbr. 34. §-a alapján az önkormányzati lakásra vonatkozó jogosultsági feltételeit érintő lényeges tények, körülmények megváltozásáról 15 napon belül köteles értesíteni a bérbeadót.

Határidő: azonnal

Felelős: Kondora István polgármester

Sárvár, 2024. június 28.

Dr. Szijártó Valéria  
címetes főjegyző



**SÁRVÁRI KÖZÖS ÖNKORMÁNYZATI HIVATAL**  
**CÍMZETES FŐJEGYZŐJE**  
**9600 Sárvár, Várkerület u. 2.**

**K I V O N A T**

**a képviselő-testület 2024. június 27-i nyilvános ülésének jegyzőkönyvéből**

**122/2024. (VI. 27.) számú képviselő-testületi határozat**

Sárvár Város Önkormányzatának Képviselő-testülete Sztojka Hajnalka ajánlattevőknek a Sárvár, Batthyány utca 9. fsz. 3. ajtó alatti önkormányzati lakásra (a továbbiakban: önkormányzati lakás) a 2024. június 18-ig a Sárvári Városgondnokság Nonprofit Kft.-vel kötött lakásbérleti szerződés (a továbbiakban: lakásbérleti szerződés) meghosszabbításra vonatkozó bérleti ajánlatát elfogadja az alábbiak szerint.

A képviselő-testület méltányosságból a szociális helyzet alapján történő bérbeadás keretében a 9600 Sárvár, Batthyány utca 9. fsz. 3. ajtó önkormányzati lakás bérlőjeként, határozott időre, 2024. július 19. napjától 1 év időtartamra kijelöli

Sztojka Hajnalka

ajánlattevőt.

A képviselő-testület felkéri az ingatlankezelőt, hogy a kijelölt ajánlattevővel kössön szerződést a kijelölés szerinti időtartamra az önkormányzati lakások és helyiségek bérbeadásáról szóló 5/2023. (II.16.) önkormányzati rendelet (a továbbiakban: Lbr.) 4. melléklete szerint, a szociális helyzet alapján történő bérbeadás figyelembevételével számított lakbér fizetési kötelezettség mellett, a szerződés megkötésének a tényéről vagy annak elmaradásáról tájékoztassa a Hatósági Irodát.

A képviselő-testület felkéri a Hatósági Irodát, hogy haladéktalanul hívja fel az ajánlattevőt, hogy a felhívás kézhezvételétől számított 15 munkanapon belül kösse meg a szerződést az ingatlankezelővel. A kijelölés érvényét veszti, amennyiben a kijelölt ajánlattevő e határidőn belül nem köti meg a szerződést. A képviselő-testület felkéri a Hatósági Irodát, hogy a szerződés megkötésére nyitva álló határidő kezdő napjáról a tudomásszerzést követően haladéktalanul tájékoztassa az ingatlankezelőt.

A képviselő-testület felhívja a kijelölt személyt, hogy az Lbr. 34. §-a alapján az önkormányzati lakásra vonatkozó jogosultsági feltételeit érintő lényeges tények, körülmények megváltozásáról 15 napon belül köteles értesíteni a bérbeadót.

Határidő: azonnal

Felelős: Kondora István polgármester

Sárvár, 2024. június 28.

Dr. Szijártó Valéria  
címetes főjegyző