

**SÁRVÁR VÁROS ÖNKORMÁNYZATA
GAZDASÁGI, VÁROSFEJLESZTÉSI ÉS KÖZBESZERZÉSI
BIZOTTSÁGA
9600 SÁRVÁR, VÁRKERÜLET UTCA 2.**

M E G H Í V Ó

Sárvár Város Önkormányzata Képviselő-testületének Gazdasági, Városfejlesztési és Közbeszerzési Bizottsága 2024. június 27. napján 15.10 órai kezdettel a Sárvári Közös Önkormányzati Hivatal nagytermében ülést tart, amelyre tisztelettel meghívom.

N A P I R E N D

Nyílt ülésen kerül tárgyalásra:

A képviselő-testület 2024. június 27-én tartandó ülésének előkészítése:

1. Sárvár város településrendezési eszközeinek 27. módosítására irányuló eljárás kapcsán a helyi partnerségi egyeztetést lezáró döntés meghozatala
2. Önkormányzati rendeletalkotás a közterületi térfigyelő rendszerről szóló 32/2016. (XI. 2.) önkormányzati rendelet módosításáról
3. Az önkormányzati tulajdonú gazdasági társaságok ügyvezetői alaphérének és felügyelőbizottságok tagjai tiszteletdíjának felülvizsgálata *(később kerül megküldésre)*
4. Előterjesztés a Sárvár, Rákóczi Ferenc utcában telepített Trafibox készülékkel kapcsolatos, a Vas Vármegyei Rendőr-főkapitánysággal kötendő haszonkölcsön szerződés jóváhagyásáról
5. Előterjesztés a Sárvár 122/1 hrsz-ú, természetben a 9600 Sárvár, Batthyány utca 29. szám alatti ingatlan egyes helyiségeinek ingyenes használatba adásáról (Pedagógus Női Kar Kulturális Egyesület és Sárvári Senior Néptánc Egyesület, Sárvári Fotóklub Egyesület, Herpenyő Zenekar)
6. Előterjesztés a Sárvár, 137/1/A/3 hrsz-ú, természetben a Sárvár, Batthyány utca 7. szám alatt található ingatlan egyes helyiségeinek ingyenes használatba adásáról

A bizottság saját hatáskörébe tartozó döntések:

7. Előterjesztés a Sárvár, Rábasömjéni utca 49. sz. cím alatti (3435 hrsz-ú) ingatlan előtti közterületen meglévő gépjárműbejáró szélesítése iránti kérelemről *(később kerül megküldésre)*

Sárvár, 2024. június 25.

Kampel Oszkár s.k.
a bizottság elnöke



ELŐTERJESZTÉS

Sárvár város településrendezési eszközeinek 27. módosítása – egyszerűsített eljárást megelőző partnerségi egyeztetés lezárása

Tisztelt Képviselő-testület!

Sárvár Város Önkormányzata Képviselő-testülete a településrendezési eszközök 27. módosításra vonatkozó eljárást kezdeményezett a 73/2024. (V.10.) számú képviselő-testületi határozatával módosított 60/2024. (IV.25.) számú képviselő-testületi határozatával, ezzel egyidejűleg

- a Sárvár 3868/74 és 3868/68 hrsz-ú ingatlanokat
- a Sárvár 0309/2 hrsz-ú ingatlant
- a Sárvár 0159/2 hrsz-ú ingatlant

kiemelt fejlesztési területté nyilvánította (előterjesztés melléklete).

A tervezési feladattal az Akcióterv Mérnöki Iroda Kft. (képviselet: Gergye Péter ügyvezető, székhely: 9730 Kőszeg, Bechtold I. u. 7.) került megbízásra.

A településtervek tartalmáról, elkészítésének és elfogadásának rendjéről, valamint egyes településrendezési sajátos jogintézményekről szóló 419/2021. (VII. 15.) Korm. rendelet (a továbbiakban: R.) 62. §-a értelmében:

„(1) A településtervet, a kézikönyvet, a településképi rendeletet és azok módosításait a polgármester az elfogadás előtt az E-TÉR felületen egyeztetési eljárásban véleményezteteti
a) a 11. melléklet szerinti érintett államigazgatási, önkormányzati és egyéb szervekkel (a továbbiakban együtt: véleményezésre jogosult szerv) és
b) a lakossággal, érdekképviseleti, civil és gazdálkodó szervezetekkel, vallási közösségekkel (a továbbiakban együtt: partnerek).”

A R. 65.§-a értelmében: „(3) A partner véleményének megismerése céljából – a 66. § (1) bekezdése szerinti feltöltéssel egyidejűleg, de az E-TÉR felületen kívül – az önkormányzat polgármestere lakossági fórumot hív össze, amelynek meghívóját az önkormányzat honlapján és a közterületi hirdetőfelületen közzéteszi, egyúttal gondoskodik arról, hogy az elkészült tervdokumentáció az önkormányzati hivatalban megtekinthető legyen. A lakossági fórum meghívóját annak időpontja előtt legalább 5 nappal közzé kell tenni.

(4) A lakossági fórumon a polgármester és a tervező ismerteti a településterv, a kézikönyv és a településképi rendelet tervezetének tartalmát, a lényeges változásokat, és lehetőséget biztosít a megjelent partnereknek észrevételeik és javaslataik elmondására.

(5) A partner az észrevételét és javaslatát

- a) a (4) bekezdés szerinti lakossági fórumon szóban adja elő, amelyet a lakossági fórumról készült jegyzőkönyvbe foglalnak, és az észrevételt, javaslatot az önkormányzat feltölti az E-TÉR felületre,
- b) a (4) bekezdés szerinti lakossági fórumot követő 5 napon belül írásban teszi meg, amelyet a lakossági fórumról készült jegyzőkönyvhöz csatolnak, és az észrevételt, javaslatot az önkormányzat feltölti az E-TÉR felületre, vagy
- c) közvetlenül az E-TÉR felületre tölti fel.
- (6) A (4) bekezdés szerinti lakossági fórumot és a lakossági fórum helyett összehívott 75. § szerinti helyi partnerségi egyeztetést úgy kell megtartani, hogy a 66. § (2) bekezdése szerinti határidőn belül az észrevételeket és javaslatokat fel lehessen tölteni az E-TÉR felületre. Azt a partnert, akinek a véleménye határidőn belül az E-TÉR felületre nem kerül feltöltésre, kifogást nem emelő véleményezőnek kell tekinteni.”

Az R. 75.§-a értelmében „(1) A helyi partnerségi egyeztetés lefolytatása akkor kötelező, ha az önkormányzat partnerségi rendelete a partnerségi egyeztetést a településtervek, a kézikönyv vagy a településképi rendelet készítése, módosítása tekintetében előírja.”

A településrendezési eszközök módosítása során a lakossággal, érdekképviselői, civil és gazdálkodó szervezetekkel, vallási közösségekkel (a továbbiakban: partnerek) történő véleményeztetésre Sárvár Város Önkormányzata Képviselő-testületének a partnerségi egyeztetés szabályairól szóló 22/2017. (IX.14.) önkormányzati rendelete alapján sor került, mely szerint

- a) az **Önkormányzat hivatalos hirdetőtábláján hirdetmény kifüggesztése** (a kifüggesztés 2024. június 5. napjától a hirdetmény levételének napjáig, 2024. június 21.-ig megtörtént), és
- b) a **közterületeken elhelyezett önkormányzati hirdetőfelületeken hirdetmény kifüggesztése** (a kifüggesztés 2024. június 5. napjától a hirdetmény levételének napjáig, 2024. június 21.-ig megtörtént), és
- c) az **Önkormányzat hivatalos honlapján (www.sarvarvaros.hu) tájékoztató anyag megjelentetése** (a hirdetmény és a partnerségi egyeztetés teljes dokumentációja a www.sarvarvaros.hu honlapon 2024. június 5. napjától 2024. június 21.-ig közzétételre került),
- d) a **Sárvári Közös Önkormányzati Hivatalban személyes ügyfélfogadás keretében tájékoztató anyag rendelkezésre bocsátása** (személyes érdeklődés nem volt, de amennyiben személyes ügyfélfogadás keretében szükséges lett volna, a tájékoztató anyag rendelkezésre bocsátható lett volna), és
- e) az **előzetes tájékoztatási, vagy a munkaközi tájékoztatási anyag elkészültét követő 15 napon belül a Sárvári Közös Önkormányzati Hivatalban tartandó lakossági fórum** (a lakossági fórum 2024. június 14. napján 9.00 órai kezdettel került összehívásra, megtartásra, de érdeklődő nem jelent meg)”.

Az Ör. 3.§ (3) bekezdése alapján **a partnerek, lakosság részéről érkező javaslatokat, véleményeket** a hirdetményben megjelölt címre a hirdetmény/tájékoztató megjelenésétől (vagyis 2024. június 5-től) számított 15 napon belül (vagyis **2024. június 20. napján éjfélig lehetett megadni.**

Fentiek alapján a helyi partnerségi egyeztetés a településrendezési eszközök módosításának partnerségi egyeztetéséről szóló hirdetmény kifüggesztése, továbbá a hirdetmény és a partnerségi egyeztetés teljes dokumentációja közzététele (2024. június 5.) és levétele (2024. június 21.) közötti 15 napos időszakban 2024. június 6. napjától 2024. június 20. napjáig tartott, amely idő alatt a partnerektől vélemény, észrevétel sem a lakossági fórum keretében, sem egyéb módon (pl. levélben vagy személyes megkereséssel) nem érkezett.

Fentiek ismeretében javaslom a Tisztelt Képviselő-testületnek a következő határozati javaslat elfogadását.

HATÁROZATI JAVASLAT:

1. Sárvár város Önkormányzata Képviselő-testülete megállapítja, hogy a 73/2024. (V.10.) számú képviselő-testületi határozattal módosított 60/2024. (IV.25.) számú képviselő-testületi határozattal kezdeményezett településrendezési eszközök 27. módosítása során a településrendezési eszközök módosításának partnerségi egyeztetéséről szóló hirdetmény kifüggesztése, továbbá a hirdetmény és a partnerségi egyeztetés teljes dokumentációja közzététele (2024. június 5.) és levétele (2024. június 21.) közötti 15 napos időszakban 2024. június 6. és 2024. június 20. között helyi partnerségi egyeztetésre került sor; a partnerektől vélemény nem érkezett.
2. A Képviselő-testület felhatalmazza a Polgármestert, hogy a településrendezési eszközök módosítására irányuló eljárás további eljárási szakaszai (e-tér véleményezési, illetve a záró szakasz) lefolytatása érdekében minden további intézkedést, nyilatkozatot megtegyen.

Felelős: Kondora István polgármester

Határidő: azonnal

Sárvár, 2024. június 21.

Kondora István
polgármester

Melléklet az előterjesztéshez

KIVONAT

a képviselő-testület 2024. április 25-i nyilvános ülésének jegyzőkönyvéből

60/2024. (IV. 25.) számú képviselő-testületi határozat

1. Sárvár Város Önkormányzatának Képviselő-testülete

- a Sárvár 3868/74 és 3868/68 hrsz-ú ingatlanokat
- a Sárvár 0309/2 hrsz-ú ingatlant

kiemelt fejlesztési területté nyilvánítja a területeken megvalósítani kívánt, a 3. pontokban részletezett fejlesztési, beruházási célokhoz kapcsolódóan.

2. Sárvár Város Önkormányzatának Képviselő-testülete a településrendezési eszközök (a többszörösen módosított 269/2016. (XI.24.) számú képviselő-testületi határozattal elfogadott Sárvár város településszerkezeti terv és Sárvár Város Önkormányzata Képviselő-testületének Sárvár város építési szabályzatáról szóló 37/2016. (XI.28.) önkormányzati rendelet és a mellékletét képező szabályozási terv) módosítására irányuló eljárást indít.

A módosítás célja és hatása: a megvalósítani tervezett megújuló energia ellátást szolgáló fejlesztések, a gazdasági fejlődés elősegítése, mely nemcsak magán, hanem egyben alapvető közérdeket is szolgál.

3. A településszerkezeti tervet, a helyi építési szabályzat mellékletét képező szabályozási tervet érintő módosítási javaslatok:

3.1. Az önkormányzat kezdeményezi a Sárvár, 0309/2 hrsz-ú ingatlan övezeti átsorolását Má (mezőgazdasági általános) övezetből Kbnme (különleges beépítésre nem szánt megújuló energiaforrások hasznosításának céljára szolgáló terület) övezetbe.

A módosítás indoka: Renaud Vallier ügyvezető igazgató a Green-on Central Europe (1062 Budapest, Andrásy u. 87-89.) képviseletében a hatályos településrendezési eszközök módosítását kezdeményezte. A Sárvár 0309/2 hrsz-ú ingatlanon egy 5 MW-nál kisebb teljesítményű kiserőmű kialakítását tervezik. Kérelmükhöz az ingatlan tulajdonosának hozzájárulását csatolták. Az ingatlanok jelenlegi övezeti besorolása Má (általános mezőgazdasági) övezet. Az országos településrendezési és építési követelményekről szóló 253/1997. (XII. 20.) Korm. rendelet 115. § (2) bekezdése szerint: „E rendeletnek az országos településrendezési és építési követelményekről szóló 253/1997. (XII. 20.) Korm. rendelet és a villamosenergia-ipari építésügyi hatósági engedélyezési eljárásokról szóló 382/2007. (XII. 23.) Korm. rendelet módosításáról szóló 477/2017. (XII. 28.) Korm. rendelettel megállapított 32. § (3) bekezdése alkalmazása során, amennyiben az erőmű elhelyezése – településrendezési terv módosítása nélkül – gazdasági erdő, illetve általános mezőgazdasági terület övezetet érint, legalább az így művelés alól kivett területet a termőföld igénybevételét követő 1 éven belül különleges beépítésre nem szánt területbe, illetve övezetbe kell sorolni.

A Vas Megyei Kormányhivatal Állami Főépítésének előzetes állásfoglalása alapján kiserőmű csak különleges beépítésre nem szánt, a megújuló energiaforrások hasznosításának céljára szolgáló területen helyezhető el.

A megújuló forrásokból származó energia fokozott használata alapvető fontosságú az Unió üvegházhatású gázok kibocsátásának, illetve fosszilis tüzelőanyagoktól és energia behozataltól való függőségének csökkentéséhez, ezáltal hozzájárul az energiaellátás biztonságához. Az övezeti átsoroláshoz kéri az önkormányzat támogatását.

A képviselő-testület 171/2023. (X.26.) sz. képviselő-testületi határozatával a kérelmet előzetesen már támogatta. Kérelmező a telepítési tanulmánytervet és a beépítési tervet kérelméhez csatolta.

3.2. Az önkormányzat kezdeményezi a Sárvári Ipari Parkot elkerülő út településszerkezeti tervben és a helyi építési szabályzat szabályozási tervlapjain kijelölt nyomvonalának felülvizsgálata keretében a 3868/74 hrsz-ú és a 3868/68 hrsz-ú magántulajdonú ingatlanokat érintő szakasz „településszerkezeti jelentőségű közlekedési célú közterületként” történő kijelölésének, övezeti besorolásának megszüntetését, az érintett ingatlanrészek övezeti besorolásának az ingatlanok további területrészei övezeti besorolásának (Ge egyéb gazdasági övezet) és beépítési paramétereinek megfelelő megállapítása mellett.

A módosítás indoka:

A Sárvári Ipari Parkot elkerülő út eredetileg tervezett és a településszerkezeti tervben és a helyi építési szabályzat szabályozási tervlapjain feltüntetett nyomvonala érinti a Flextronics Kft tulajdonában lévő 3868/74 hrsz-ú és 3868/68 hrsz-ú ingatlanokat is. A Kft kérelemmel fordult az önkormányzathoz, hogy az említett ingatlanokat érintő útszakasz un. „településszerkezeti jelentőségű közlekedési célú közterületként” történő kijelölése kerüljön megszüntetésre, mivel az ingatlanon naperóműpark létesítését tervezik. A tervezett megújuló energiaforrás létesítése csökkenti a CO2 kibocsátást és az ipari park energiaköltségeit.

A közútfejlesztési beruházások felülvizsgálatáról 1342/2023. (VII. 31.) Korm. határozat 1. melléklet 25. pontja alapján elindult a Sárvár, iparterületet elkerülő út előkészítése. Az új nyomvonal kezdete a 88. számú Sárvár-Vát főút és Sárvár III. bekötőút csomópontból indul, külön szintben keresztezi a 20. számú Szombathely - Székesfehérvár vasútvonalat (ahol a vasút feletti új közúti híd legnagyobb támaszköze 19,35 méter) és a Rábahídvég-Sárvár összekötő útra köt ki; tehát a kérelemmel érintett útszakasz nem lesz része a megvalósuló elkerülő útnak. Az említett, kérelemmel érintett útszakaszra az ipari park szempontjából nincs is szükség, hiszen a Kft 3868/72 hrsz-ú ingatlanán új teherportát és ahhoz csatlakozó magánutat épített ki, melyhez a tervezett elkerülő út és a 3868/76 hrsz-ú önkormányzati út biztosítja a közúti kapcsolatot.

4. A település önkormányzati főépítész megalapozó vizsgálat és az alátámasztó javaslat tartalmát meghatározó, a képviselő-testületi határozat mellékletét képező feljegyzését elfogadja.

5. A képviselő-testület a településrendezési eszközök módosítására irányuló tervezési feladattal az Akcióterv Mérnöki Iroda Kft-t (képviseli: Gergye Péter ügyvezető, székhely: 9730 Kőszeg, Bechtold I. u. 7.) bízta meg. A módosítás egyeztetésére és elfogadására a településtervek tartalmáról, elkészítésének és elfogadásának rendjéről, valamint egyes településrendezési sajátos jogintézményekről szóló 419/2021. (VII.15.) Korm. rendelet (a továbbiakban: R.) előírásait kell alkalmazni, a 68. § (1) bekezdése alapján a településrendezési eszköz egyeztetése során egyszerűsített eljárás lefolytatására kerül sor.

6. A tervezési feladat a R. 17. § (1) bekezdés b) pontja szerint Sárvár város hatályos településrendezési eszközeinek (helyi építési szabályzat és annak mellékleteként a szabályozási terv) módosítására irányuló, a partnerségi egyeztetésre, tárgyalásra, elfogadásra alkalmas teljes körű tervdokumentáció és döntési tervezetek (határozati és rendelettervezetek) kidolgozása, közreműködés az egyeztetési eljárás lefolytatásában.

7. A rendelet módosítása során a partnerségi egyeztetésre, a lakossággal, érdekképviselői, civil és gazdálkodó szervezetekkel, vallási közösségekkel (a továbbiakban: partnerek) történő véleményeztetésre a 22/2017. (IX. 14.) önkormányzati rendelettel jóváhagyott - Sárvár Város Önkormányzata Képviselő-testületének a partnerségi egyeztetés szabályairól szóló önkormányzati rendelete előírásainak megfelelően kerül sor.

Határidő: azonnal
Felelős: Kondora István polgármester

Sárvár, 2024. április 26.



Dr. Szijártó Valéria
címetes főjegyző

SÁRVÁRI KÖZÖS ÖNKORMÁNYZATI HIVATAL
CÍMZETES FŐJEGYZŐJE
9600 Sárvár, Várkerület u. 2.

KIVONAT
a képviselő-testület 2024. május 10-i nyilvános ülésének jegyzőkönyvéből

73/2024. (V. 10.) számú képviselő-testületi határozat

Sárvár Város Önkormányzatának Képviselő-testülete a 60/2024. (IV. 25.) számú képviselő-testületi határozatot (a továbbiakban: Határozat) 2024. május 11-i hatállyal a következők szerint módosítja:

1. A Határozat 1. pontja helyébe a következő 1. pont lép:

- „1. Sárvár Város Önkormányzatának képviselő-testülete
- a Sárvár 3868/74 és 3868/68 hrsz-ú ingatlanokat
 - a Sárvár 0309/2 hrsz-ú ingatlant
 - a Sárvár 0159/2 hrsz-ú ingatlant

kiemelt fejlesztési területté nyilvánítja a területen megvalósítani kívánt, a 3. pontban részletezett fejlesztési, beruházási célhoz kapcsolódóan.”

2. A határozat 3.2 pontja helyébe a következő 3.2 pont lép:

„3.2 Az önkormányzat kezdeményezi a Sárvári Ipari Parkot elkerülő út településszerkezeti tervben és a helyi építési szabályzat szabályozási tervlapján kijelölt nyomvonalának felülvizsgálata keretében a 3868/74 hrsz-ú és a 3868/68 hrsz-ú magántulajdonú ingatlanokat érintő szakasz „településszerkezeti jelentőségű közlekedési célú területként” és a 3868/74 hrsz-ú ingatlant érintő szakasz „közlekedési célú közterületként” történő kijelölésének, övezeti besorolásának megszüntetését, az érintett ingatlanrészek Ge (egyéb ipari) övezetre történő átsorolását. Kezdeményezi a 3868/74 hrsz-ú ingatlan jelenleg Má (mezőgazdasági általános) övezetbe sorolt ingatlanrészének új beépítésre szánt terület kijelölése keretében Ge (egyéb ipari) övezetre történő átsorolását. A beépítési paraméterek az érintett ingatlan jelenleg is Ge övezetbe sorolt ingatlanrészének előírásával egyezően kerülnek meghatározásra: beépítési mód: szabadon álló, legkisebb teleknagyság: 1500 m², legnagyobb beépítettség mértéke: 60 %, minimális zöldfelület: 20 %, maximális épületmagasság: 10,5 m, maximális homlokzatmagasság: 12,0 m,

Az önkormányzat kezdeményezi az Állami Főépítész eltérési engedélyének megkérését a beépítési paraméterek OTÉK-tól eltérő szabályozásához.

Fenti módosításokkal egyidejűleg a tervezett belterületi határ törlésre kerül, és a jogilag is belterületi 3868/74 hrsz-ú ingatlan telekhatárával megegyezően kerül ábrázolásra.

Az önkormányzat Magyarország és egyes kiemelt térségeinek területrendezési tervéről szóló 2018. évi CXXXIX. törvény 12. § (3) bekezdés a) pontja szerinti csereterületként a Sárvár 0159/2 hrsz-ú ingatlanból az új beépítésre szánt területként kijelölt Ge övezettel azonos nagyságú, a határozat mellékletét képező szabályozási tervlap tervezeten jelölt területrészt övezeti besorolásként Eg (gazdasági erdő) övezetet határozza meg.

A módosítás indoka:

A Sárvári Ipari Parkot elkerülő út eredetileg tervezett és a településszerkezeti tervben és a helyi építési szabályzat szabályozási tervlapjain feltüntetett nyomvonala érinti a Flextronics Kft tulajdonában lévő 3868/74 hrsz-ú és 3868/68 hrsz-ú ingatlanokat is. A Kft kérelemmel fordult az önkormányzathoz, hogy az említett ingatlanokat érintő útszakasz un. „településszerkezeti jelentőségű közlekedési célú közterületként” történő kijelölése kerüljön megszüntetésre, továbbá az ingatlannyilvántartásban belterületi ingatlanként nyilvántartott 3868/74 hrsz-ú ingatlan teljes területe kerüljön Ge egyéb ipari övezet besorolásba, ezzel a tervezett belterületi határ megegyezne a tényleges belterületi határral. Az ingatlanon naperóműpark létesítését tervezik. A tervezett megújuló energiaforrás létesítése csökkenti a CO2 kibocsátást és az ipari park energiaköltségeit.

A közútfejlesztési beruházások felülvizsgálatáról 1342/2023. (VII. 31.) Korm. határozat 1. melléklet 25. pontja alapján elindult a Sárvár, iparterületet elkerülő út előkészítése. Az új nyomvonal kezdete a 88. számú Sárvár-Vát főút és Sárvár III. bekötőút csomópontból indul, külön szintben keresztezi a 20. számú Szombathely - Székesfehérvár vasútvonalat (ahol a vasút feletti új közúti híd legnagyobb támaszköze 19,35 méter) és a Rábahídvég-Sárvár összekötő útra köt ki; tehát a kérelemmel érintett útszakasz nem lesz része a megvalósuló elkerülő útnak. Az említett, kérelemmel érintett útszakaszra az ipari park szempontjából nincs is szükség, hiszen a Kft. 3868/72 hrsz-ú ingatlanán új teherportát és ahhoz csatlakozó magánutat épített ki, melyhez a tervezett elkerülő út és a 3868/76 hrsz-ú önkormányzati út biztosítja a közúti kapcsolatot.

Az érintett ingatlan jogilag jelenleg is belterületi ingatlan, területe 1997 óta az "Ipari Park" cím viselésére jogosult parkok között szerepel, az elkerülő út törlésével megnyílik a lehetőség arra, hogy az ingatlan egy övezeti besorolást kapjon. A helyhez kötöttség szempontjaira figyelemmel célszerű, ha a kijelölt Ge övezettel határos ingatlanrészén kerül sor Ge övezet kijelölésére a jelenlegi övezet határainak módosításával, kiterjesztésével. A Matr.12.§ (3) bekezdés a) pontjának megfelelően csereterületként kijelölt ingatlanrész Eg gazdasági erdő övezetbe történő átsorolása megfelel az ingatlan jelenlegi használati módjának (erdő), továbbá az ingatlannyilvántartási megnevezésének (erdő), emellett az Erdőtérkép alapján megállapítható, hogy un. tervezett erdőnek minősül.”

3. A Határozat 4. pontja helyébe a következő 4. pont lép:

„4. A települési önkormányzati főépítész megalapozó vizsgálat és az alátámasztó javaslat tartalmát meghatározó, a képviselő-testületi határozat 1. mellékletét képező feljegyzését elfogadja.”

4. A Határozat jelen határozat 1. melléklete szerinti 1. melléklettel egészül ki.

5. A Határozat jelen határozat 2. melléklete szerinti 2. melléklettel egészül ki.

6. A Határozat jelen módosító határozattal nem érintett részei változatlan tartalommal hatályban maradnak.

Határidő: azonnal

Felelős: Kondora István polgármester

Sárvár, 2024. május 10.



1. melléklet a 73/2024. (V. 10.) számú képviselő-testületi határozathoz
„1. melléklet a 60/2024. (IV.25.) számú képviselő-testületi határozathoz
Főépítési feljegyzés

Főépítési feljegyzés

Készült a 419/2021. (VII.15.) Korm. rendelet (továbbiakban Korm. rendelet) 7.§ (7) bekezdésében foglaltaknak megfelelően Sárvár város településrendezési eszközeinek módosításához.

Sárvár város Önkormányzata hatályos településfejlesztési koncepcióval és hatályos építési szabállyal rendelkezik. (Sárvár város Önkormányzata Képviselő-testületének 37/2016. (XI.28.) önkormányzati rendelete Sárvár város Építési szabályzatáról (továbbiakban: SÉSZ)).

A korábbi megalapozó munkarész a Korm. rendelet 7. § (5) bekezdésében foglaltak szerint felhasználható, mivel készítése 7 éven belül történt (26. számú módosítás keretében 2024-ben ismételt elkészült). A településrendezési eszközök módosítása az OTÉK 2021. július 15-én hatályos településrendezési tartalmi követelményeinek és a korábbi R. jelmagyarázatának megfelelően készül.

Az önkormányzat kezdeményezi a SÉSZ felülvizsgálatát az alábbi területeket érintően:

- 1.) Az önkormányzat kezdeményezi 0309/2 hrsz-ú ingatlan övezeti átsorolását Má (mezőgazdasági általános) övezetből Kbnme (különleges beépítésre nem szánt megújuló energiaforrások hasznosításának céljára szolgáló terület) övezetbe.
- 2.) Az önkormányzat felülvizsgálja a Sárvári Ipari Parkot elkerülő út nyomvonalának településszerkezeti tervben és a helyi építési szabályzat szabályozási tervlapjain kijelölt nyomvonalát és ennek keretében a 3868/74 hrsz-ú és a 3868/68 hrsz-ú magántulajdonú ingatlanokról kezdeményezi a „településszerkezeti jelentőségű közlekedési célú közterületként” és „közlekedési célú közterületként” történt kijelölés törlését. A 3868/74 hrsz-ú ingatlan jelenleg Má (mezőgazdasági általános) övezetbe sorolt ingatlanrészének új beépítésre szánt terület kijelölése keretében Ge (egyéb ipari) övezetre történő átsorolását.

Magyarország és egyes kiemelt térségeinek területrendezési tervéről szóló 2018. évi CXXXIX. törvény 12. § (3) bekezdés a) pontja szerinti csereterületként a Sárvár 0159/2 hrsz-ú ingatlan szükséges mértékű ingatlanrészét javaslom kijelölni, övezeti besorolásaként „Ge” (gazdasági erdő) övezetet javaslom meghatározni.

A tervezés során a MATRT 12.§ (3) bekezdésében foglalt zöldterületet biztosítani kell, illetve szükség esetén a biológiai aktivitási értékszámítás szerinti kompenzációt ki kell jelölni.

Az alátámasztó munkarészek közül csak a feladat ellátáshoz szükséges kiegészítést kell megtenni.

A szerkezeti terv változásai a hatályos településfejlesztési koncepcióval összhangban vannak. A koncepció módosítása nem volt indokolt.

A településszerkezeti tervet érintő változások közül újonnan beépítésre szánt terület kijelölését nem eredményezi.

A helyi építési szabályzat tartalmi felépítése megfelel a Korm. rendelet előírásainak és azok módosíthatók. Tartalmi felépítésük megegyezik a Korm. rendelet 4. és 5. mellékletében foglaltakkal.

A hatályos helyi építési szabályzat a Korm. rendelet 5. mellékletével egyezik. Tervezési feladatként a rendelet módosítás a helyi építési szabályzat 1. és 2. mellékletét érinti. A módosításra kerülő szabályozási tervlap szelvény számai D2-2; E2-2; F4; G4.

A változások megújuló energia ellátást szolgáló fejlesztések, gazdasági fejlődést elősegítő kiemelt fejlesztési területként kezelendő célok, további tervezési tartalmat és kiegészítést nem igényelnek.

Sárvár, 2024. május 7.

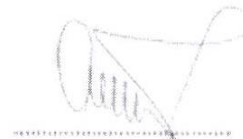

Czigány István
városi főépítész

„2. melléklet a 60/2024. (IV.25.) számú képviselő-testületi határozathoz
A csereterületek szabályozási tervlapokon történő bemutatása

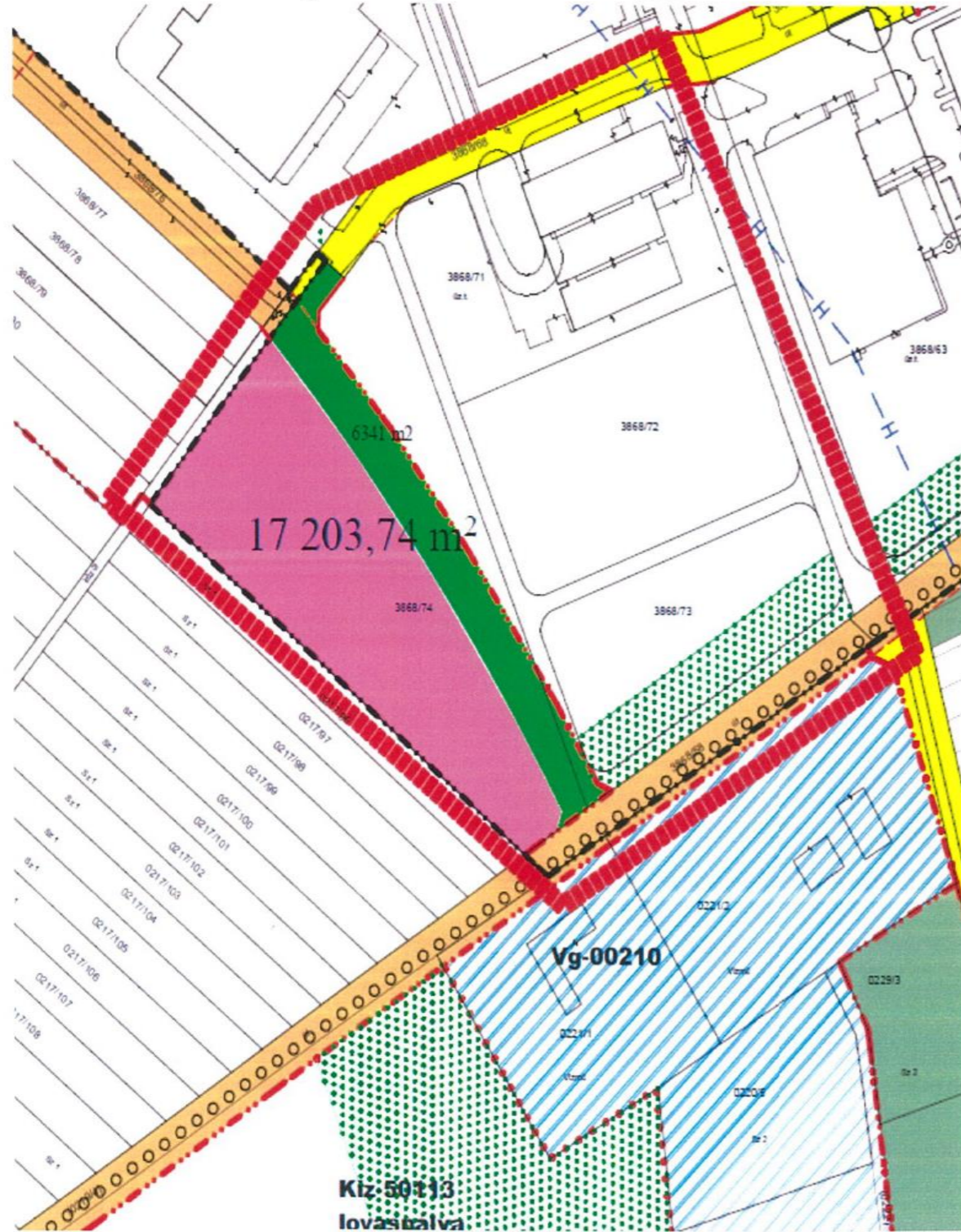

2. melléklet a 73/2024. (V. 10.) számú képviselő-testületi határozathoz

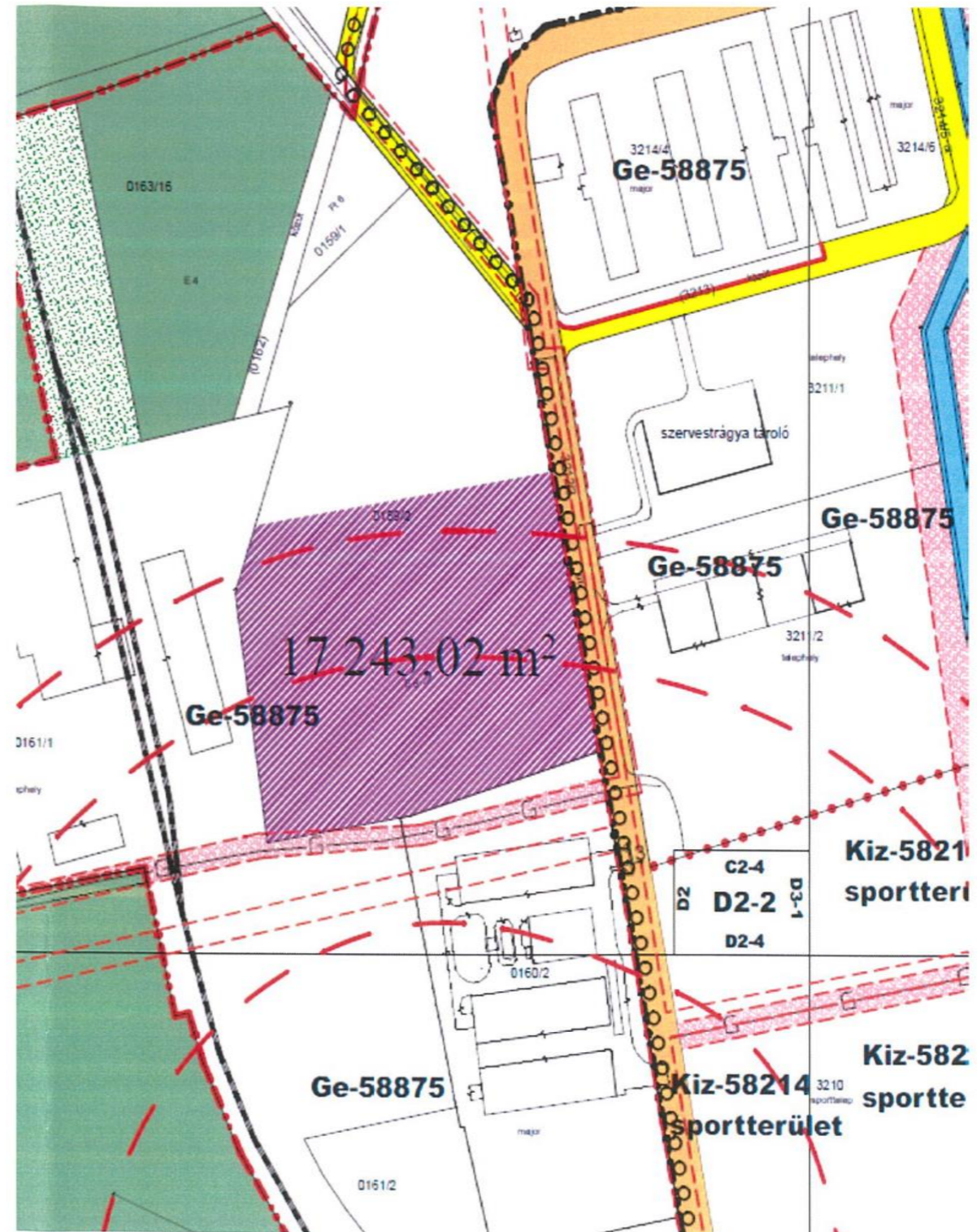



ELŐTERJESZTÉS

Önkormányzati rendeletalkotás a közterületi térfigyelő rendszerről szóló 32/2016. (XI.2.) önkormányzati rendelet módosításáról

Tisztelt Képviselő-testület!

Kérem a Tisztelt Képviselő-testületet, hogy az általános és a részletes indoklásban foglaltakra figyelemmel a közterületi térfigyelő rendszerről szóló 32/2016. (XI.2.) önkormányzati rendelet módosításáról szóló előterjesztést megtárgyalni és a módosító rendeletet elfogadni szíveskedjen.

Általános indokolás

A közterület-felügyeletről szóló 1999. évi LXIII. törvény (a továbbiakban: Törvény) 1. § (1) bekezdése alapján: „*A települési önkormányzat*

a) a közterületi rend és tisztaság védelméről, a tömegközlekedési eszközök használati rendjének fenntartásáról, az önkormányzati vagyon védelméről közterület-felügyelet vagy közterület-felügyelő útján, (...) is gondoskodhat.

(2) Közterület-felügyeletet a (...) városi képviselő-testület, (...) hozhat létre a polgármesteri (főpolgármesteri) hivatal belső szervezeti egységéként, önálló költségvetési szervként vagy költségvetési szerv belső szervezeti egységéként. (...)

(3) A közterület-felügyelet (a továbbiakban: felügyelet) feladatait a polgármesteri, a főpolgármesteri (a továbbiakban: polgármesteri) hivatalban alkalmazott egy vagy több közterület-felügyelő (a továbbiakban: felügyelő) is elláthatja.”

A Törvény 7. § (3) bekezdése szerint: „**A felügyelet közterületen, közbiztonsági, illetve bűnmegelőzési célból, bárki számára nyilvánvalóan észlelhető módon képfeltevőt helyezhet el, és felvételt készíthet. A képfeltevő elhelyezéséről, valamint a képfeltevővel megfigyelt közterület kijelöléséről a felügyelet előterjesztésére a képviselő-testület dönt.**”

A Rendőrségről szóló 1994. évi XXXIV. törvény 42. § (1)-(3) bekezdései alapján: „*(1) A rendőrség a rendőri intézkedéssel, illetve az ellátott szolgálati feladattal összefüggésben az intézkedéssel érintett személyről, a környezetéről, illetőleg a rendőri intézkedés szempontjából lényeges körülményről, tárgyról képfelvételt, hangfelvételt, kép- és hangfelvételt (a továbbiakban: felvétel) készíthet. (2) A rendőrség közterületen, ahol az közbiztonsági, bűnmegelőzési, illetve bűnüldözési célból igazolhatóan szükséges, bárki számára nyilvánvalóan észlelhető módon képfeltevőt helyezhet el és felvételt készíthet. (3) A (2) bekezdés alapján elhelyezésre kerülő képfeltevő szükségességéről, a képfeltevővel megfigyelt közterület kijelöléséről a rendőrség dönt az illetékes települési önkormányzat véleményének előzetes kikérését követően. A képfeltevő elhelyezési és üzemeltetési költségeinek biztosítására az önkormányzat és az illetékes rendőrkapitányság az e törvényben meghatározott keretek között megállapodást köthet. A rendőrség a képfeltevők elhelyezésére, a megfigyelt területre vonatkozó adatokat a központi szerv honlapján közzéteszi.”*

A Magyarország helyi önkormányzatairól szóló 2011. évi CLXXXIX. törvény 13. § (1) bekezdés 17. pontja szerint: „A helyi közügyek, valamint a helyben biztosítható közfeladatok körében ellátandó helyi önkormányzati feladatok különösen: (...) közreműködés a település közbiztonságának biztosításában.”

Az idézett jogszabályi rendelkezések alapján a közterületi térfigyelő kamerák elhelyezésére és üzemeltetésre a rendőrség mellett a közterület-felügyelet (illetve javaslata alapján az önkormányzat) is jogosult.

2016. november 14. napjával lépett hatályba Sárvár Város Önkormányzata Képviselő-testületének a közterületi térfigyelő rendszerről szóló 32/2016. (XI. 2.) önkormányzati rendelete (a továbbiakban: Ör.).

Az Ör. módosítására a Sárvár Város Önkormányzata Képviselő-testületének 23/2023. (X. 27.) önkormányzati rendeletével került utoljára sor, mely módosítás révén az Ör. jelenleg 24 helyszínen 106 darab térfigyelő kamera elhelyezését szabályozza.

Az elmúlt időszakban felmerült további négy olyan közterületi helyszín, ahol a közrend, közbiztonság, köztisztaság fenntartása, az illegális hulladékelhelyezés megelőzése, továbbá a bűnmegelőzés érdekében újabb kamerák elhelyezése szükséges:

1. a Sárvár, Széchenyi István utcában található társasházi ingatlanhoz tartozó parkoló közvetlen környezete (1 db kamera),
2. a Sárvár, Erdély utca (1 db kamera),
3. a Sárvár, Világos utca (1 db kamera),
4. a kizárólagos önkormányzati tulajdonú, Sárvár 0332 hrsz-ú kivett helyi közút, mely a Madách Imre u. folytatása az árvízvédelmi töltés és vasúti töltés között - kamerás megfigyelő rendszer (2 db kamera).

A kamerák által megfigyelt területek bővítése miatt szükséges a rendelet módosítása.

Részletes indokolás

1-2. §

Az 1.§-hoz:

A kamerarendszerrel megfigyelt közterületek adatait tartalmazó melléklet kiegészítő módosításáról rendelkezik, melynek keretében meghatározásra kerül a négy helyszín, melyeken 5 db új kamera kerül telepítésre. Az Ör. módosítására az 1. melléklet kiegészítésével kerül sor.

A 2. §-hoz:

A rendelet hatályba lépéséről rendelkezik.

Várható hatások

A jogalkotásról szóló 2010. évi CXXX. törvény 17. § (1) bekezdése alapján a tervezett jogszabály módosításnak jelentős gazdasági, költségvetési hatása, környezeti és egészségi következménye, adminisztratív terheket befolyásoló hatása nincs. Az üzemeltetés költségvetési forrásai

rendelkezésre állnak. A rendelet módosítás társadalmi hatása Sárvár városban a közbiztonság növelése, a közterület általános rendjének biztosítása, a térfigyelő rendszer által lefedett területen található vagyon megóvása, felügyelete, a közterület-felügyelők tevékenységének, a rendőrség bűnüldöző munkájának segítése, a lakosság, a településen dolgozók, valamint a városba érkező turisták biztonságérzetének növelése, ezzel együtt a jogsértések visszaszorítása várható. A jogszabály alkalmazásához szükséges személyi, szervezeti, tárgyi és pénzügyi feltételek rendelkezésre állnak.

Az újabb kamerák közterületi elhelyezése, üzembe helyezése hozzájárul az érintett közterületeken az esetleges rongálások megelőzéséhez, az érintett területeket igénybevevők biztonságérzetének megteremtéséhez és megőrzéséhez, valamint a közbiztonság megtartásához, továbbá az illegális hulladékelhelyezés visszaszorításához.

Az üzembe helyezés további feltétele, hogy a közterületi kamerarendszer működtetésének jogszabályi feltételei is, ennek révén az üzemeltetés jogszerűsége is biztosított legyen.

Sárvár, 2024. június 19.

Kondora István
polgármester

Sárvár Város Önkormányzata Képviselő-testületének .../.... (...) önkormányzati rendelete

**a közterületi térfigyelő rendszerről szóló 32/2016. (XI. 2.) önkormányzati rendelet
módosításáról**

TERVEZET

Sárvár Város Önkormányzatának Képviselő-testülete a közterület-felügyeletről szóló 1999. évi LXIII. törvény 7. § (3) bekezdésében kapott felhatalmazás alapján, az Alaptörvény 32. cikk (1) bekezdés a) pontjában, a Magyarország helyi önkormányzatairól szóló 2011. évi CLXXXIX. törvény 13. § (1) bekezdés 17. pontjában és az információs önrendelkezési jogról és az információszabadságról szóló 2011. évi CXII. törvény 5. § (3) bekezdésében meghatározott feladatkörében eljárva a következőket rendeli el:

1. §

A közterületi térfigyelő rendszerről szóló 32/2016. (XI.2.) önkormányzati rendelet 1. melléklete az 1. melléklet szerint módosul.

2. §

Ez a rendelet a kihirdetését követő napon lép hatályba.

Sárvár, 2024.hónap

Kondora István
polgármester

Dr. Szijártó Valéria
címzetes főjegyző

Kihirdetési záradék:

A rendelet a mai napon kihirdetésre került.

Sárvár, 2024.hónap

Dr. Szijártó Valéria
címzetes főjegyző

1. melléklet az .../... . (...) önkormányzati rendelethez

1. A közterületi térfigyelő rendszerről szóló 32/2016. (XI.2.) önkormányzati rendelet (a továbbiakban: Ör.) 1. mellékletében foglalt táblázat a következő 132–140. sorral egészül ki:

	<i>A</i>	<i>B</i>	<i>C</i>	<i>D</i>	<i>E</i>	<i>F</i>	<i>G</i>
132	XXV.	Sárvár, Széchenyi István utcai parkoló				1	
133	107		1		47.253400 16.933592		72/2
134	XXVI.	Sárvár, Erdély utca				1	
135	108		1		47.251500 16.917083		2096
136	XXVII.	Sárvár, Világos utca				1	
137	109		1		47.251175 16.914719		2758
138	XXVIII.	Sárvár, 0332 hrsz-ú kivett helyi közút				2	
139	110		1		47.260054 16.950225		0332
140	111		1		47.260192 16.950220		0332

”



SÁRVÁR VÁROS ÖNKORMÁNYZATA

9600 Sárvár, Várkerület u. 2. Pf. 78. Telefon: 95/523-100 Fax: 95/320-230

ELŐTERJESZTÉS

az önkormányzati tulajdonú gazdasági társaságok ügyvezetői alapbérének és a felügyelőbizottságok tagjai tiszteletdíjának felülvizsgálatáról

Tisztelt Képviselő-testület!

A Sárvár Város Önkormányzata Képviselő-testülete által a 290/2017. (XI. 23.) számú képviselő-testületi határozattal jóváhagyott un. Javadalmazási Szabályzat szerint az ügyvezetők alapbérének és a felügyelőbizottságok tagjai tiszteletdíjának felülvizsgálatáról, emeléséről a képviselő-testület évente egy alkalommal dönt. Az éves díjemelésre az alábbiak szerint teszek javaslatot.

I.

A Sárvári Gyógyfürdő Kft. ügyvezető igazgatójának alapbérének a képviselő-testület a 87/2023. (V. 25.) számú képviselő-testületi határozatban 2023. január 1-től 1.603.000 Ft/hó, 2023. július 1-től 1.763.000 Ft/hó összegben állapította meg.

A Sárvári Városgondnokság Városüzemeltetési és Közszolgáltató Közhasznú Nonprofit Kft. ügyvezető igazgatójának alapbérének a képviselő-testület a 88/2023. (V. 25.) számú képviselő-testületi határozatban 2023. április 1-től 925.750 Ft/hó összegben állapította meg.

A Sárvári Média Műsorszolgáltató és Lapkiadó Közhasznú Nonprofit Kft. ügyvezető igazgatójának alapbérének a képviselő-testület a 89/2023. (V. 25.) számú képviselő-testületi határozatban állapította meg. Az ügyvezető bére a 2023. január 1-től 738.200 Ft/hó.

A Sárvári Sportfólió és Kulturális Kft. ügyvezető igazgatójának alapbérének a képviselő-testület a 90/2023. (V. 25.) számú képviselő-testületi határozatban 2023. május 1-től 840.000 Ft/hó összegben állapította meg.

Javaslom a Tisztelt Képviselő-testületnek, hogy az önkormányzati tulajdonú gazdasági társaságok ügyvezetőinek alapbérének - egységesen 2024. június 1-től kezdődően - a határozati javaslatban foglaltak szerint megállapítani szíveskedjék.

II.

A Sárvári Gyógyfürdő Kft. felügyelőbizottsága elnökének és tagjainak tiszteletdíját a képviselő-testület a 91/2023. (V. 25.) számú képviselő-testületi határozatban 2023. június 1-től 60.500 Ft/hó, illetve 44.000 Ft/hó összegben állapította meg.

A Sárvári Városgondnokság Városüzemeltetési és Közszolgáltató Közhasznú Nonprofit Kft. felügyelőbizottsága elnökének és tagjainak tiszteletdíját a képviselő-testület a 92/2023. (V. 25.) számú képviselő-testületi határozatban 2023. június 1-től 27.500 Ft/hó, illetve 22.000 Ft/hó összegben állapította meg.

A Sárvári Média Műsorszolgáltató és Lapkiadó Közhasznú Nonprofit Kft. felügyelőbizottsága elnökének és tagjainak tiszteletdíját a képviselő-testület a 93/2023. (V. 25.) számú képviselő-testületi határozatban 2023. június 1-től 27.500 Ft/hó, illetve 22.000 Ft/hó összegben állapította meg.

A Sárvári Sportfólió és Kulturális Kft. felügyelőbizottsága elnökének és tagjainak tiszteletdíját a képviselő-testület a 94/2023. (V. 25.) számú képviselő-testületi határozatban 2023. június 1-től 27.500 Ft/hó, illetve 22.000 Ft/hó összegben állapította meg.

Javaslom a Tisztelt Képviselő-testületnek, hogy az önkormányzat által alapított gazdasági társaságok felügyelőbizottsági tagjainak tiszteletdíját a határozati javaslatban foglaltak szerint megállapítani szíveskedjék.

I.

1. HATÁROZATI JAVASLAT

Sárvár Város Önkormányzata Képviselő-testülete a Sárvári Gyógyfürdő Kft. ügyvezető igazgatója, Kántás Zoltán személyi alapbérét – felülvizsgálatot követően – 2024. június 1-től havi bruttó 1.990.000 Ft összegben állapítja meg.

Határidő: azonnal

Felelős: Kondora István polgármester

2. HATÁROZATI JAVASLAT

Sárvár Város Önkormányzata Képviselő-testülete a Sárvári Városgondnokság Városüzemeltetési és Közszolgáltató Közhasznú Nonprofit Kft. ügyvezető igazgatója, Pintér László Norbert személyi alapbérét – felülvizsgálatot követően – 2024. június 1-től havi bruttó 1.150.000 Ft összegben állapítja meg.

Határidő: azonnal

Felelős: Kondora István polgármester

3. HATÁROZATI JAVASLAT

Sárvár Város Önkormányzata Képviselő-testülete a Sárvári Média Műsorszolgáltató és Lapkiadó Közhasznú Nonprofit Kft. ügyvezető igazgatója, dr. Fonyó Roberta személyi alapbérét – felülvizsgálatot követően – 2024. június 1-től havi bruttó 910.000 Ft összegben állapítja meg.

Határidő: azonnal

Felelős: Kondora István polgármester

4. HATÁROZATI JAVASLAT

Sárvár Város Önkormányzata Képviselő-testülete a Sárvári Sportfólió és Kulturális Kft. ügyvezető igazgatója, Polgár Endre István személyi alapbérét – felülvizsgálatot követően – 2024. június 1-től havi bruttó 990.000 Ft összegben állapítja meg.

Határidő: azonnal
Felelős: Kondora István polgármester

II.

1. HATÁROZATI JAVASLAT

Sárvár Város Önkormányzata Képviselő-testülete a Sárvári Gyógyfürdő Kft. felügyelőbizottsága (a továbbiakban: FB) tagjai tiszteletdíjának felülvizsgálatát követően a felügyelőbizottság elnökének és tagjainak tiszteletdíját 2024. június 1. napjától az alábbiak szerint állapítja meg:

- FB elnök tiszteletdíja: havi bruttó 115.000 Ft
- FB tag tiszteletdíja: havi bruttó 85.000 Ft.

Határidő: azonnal
Felelős: Kondora István polgármester, Kántás Zoltán ügyvezető

2. HATÁROZATI JAVASLAT

Sárvár Város Önkormányzata Képviselő-testülete a Sárvári Városgondnokság Városüzemeltetési és Közszolgáltató Közhasznú Nonprofit Kft. felügyelőbizottsága (a továbbiakban: FB) tagjai tiszteletdíjának felülvizsgálatát követően a felügyelőbizottság elnökének és tagjainak tiszteletdíját 2024. június 1. napjától az alábbiak szerint állapítja meg:

- FB elnök tiszteletdíja: havi bruttó 50.000 Ft
- FB tag tiszteletdíja: havi bruttó 40.000 Ft.

Határidő: azonnal
Felelős: Kondora István polgármester, Pintér László Norbert ügyvezető

3. HATÁROZATI JAVASLAT

Sárvár Város Önkormányzata Képviselő-testülete a Sárvári Média Műsorszolgáltató és Lapkiadó Közhasznú Nonprofit Kft. felügyelőbizottsága (a továbbiakban: FB) tagjai tiszteletdíjának felülvizsgálatát követően a felügyelőbizottság elnökének és tagjainak tiszteletdíját 2024. június 1. napjától az alábbiak szerint állapítja meg:

- FB elnök tiszteletdíja: havi bruttó 50.000 Ft
- FB tag tiszteletdíja: havi bruttó 40.000 Ft.

Határidő: azonnal
Felelős: Kondora István polgármester, dr. Fonyó Roberta ügyvezető

4. HATÁROZATI JAVASLAT

Sárvár Város Önkormányzata Képviselő-testülete a Sárvári Sportfólió és Kulturális Kft. felügyelőbizottsága (a továbbiakban: FB) tagjai tiszteletdíjának felülvizsgálatát követően a felügyelőbizottság elnökének és tagjainak tiszteletdíját 2024. június 1. napjától az alábbiak szerint állapítja meg:

- FB elnök tiszteletdíja: havi bruttó 50.000 Ft
- FB tag tiszteletdíja: havi bruttó 40.000 Ft.

Határidő: azonnal

Felelős: Kondora István polgármester, Polgár Endre István ügyvezető

Sárvár, 2024. június 20.

Kondora István
polgármester



SÁRVÁR VÁROS ÖNKORMÁNYZATA

9600 Sárvár, Várkerület u. 2. Pf. 78. Tel.: 95/ 523-100 Fax: 95/320-230
hivatali kapu: SARVARONK; KRID: 328729101

ELŐTERJESZTÉS

A Sárvár, Rákóczi Ferenc utcába telepített Trafibox készülékkel kapcsolatos, a Vas Vármegyei Rendőr-főkapitánysággal kötendő haszonkölcsön szerződés jóváhagyásáról

Tisztelt Képviselő-testület!

Magyarország helyi önkormányzatairól szóló 2011. évi CLXXXIX. törvény 13. § (1) bekezdése szerint: *„A helyi közügyek, valamint a helyben biztosítható közfeladatok körében ellátandó helyi önkormányzati feladatok különösen:*

- 1. településfejlesztés,*
- 2. településüzemeltetés (... a helyi közutak és tartozékainak kialakítása és fenntartása, közparkok és egyéb közterületek kialakítása és fenntartása, ...);*
- 17. közreműködés a település közbiztonságának biztosításában;”*

A fent említett feladatokhoz kötődően az önkormányzat kiemelten fontos feladatának tartja a gyalogos-, a kerékpáros- és a gépjárműközlekedés biztonságának – a társszervekkel, így a rendőrséggel és a Magyar Közút NZrt-vel együttműködve – a lehetőségekhez mért folyamatos fejlesztését, növelését. Az elmúlt években több új gyalogátkelőhely létesült (pl.: Gárdonyi utcában, Soproni utcában) és a közeljövőben létesülni fog (pl.: Ikervári utca) városunkban. A város két forgalmas gyalogátkelőhelyén okoszebrát telepítettünk (Gárdonyi Géza Általános Iskola előtt és a Rákóczi út Alkotmány utcai útsatlakozása mellett), új járdaszakaszokat létesítünk (pl.: Avia benzinkút és a volt Huke telephely közötti szakaszon). A közelmúltban kiépült a közvilágítás a Tölgyfa utcában és a Gayer Endre sétányon. A biztonságos kerékpáros közlekedésre is alkalmas módon újult meg a Tizenháromváros utca hídon túli szakasza, a Berzsényi Dániel utca és a Várkerület utca Kossuth tér és Tizenháromváros utca közötti szakasza, továbbá folyamatban van a kerékpárút építése a Gyöngyös parton a Vadkert körút és a Zuhogó u. között.

Ezen, a közlekedésbiztonságot is szolgáló – a teljesség igénye nélkül említett - intézkedések sorába illeszkedik a Rákóczi utcában elhelyezni tervezett trafibox készülék. A készülék telepítése befejeződött, üzemképes, azonban a működtetésre, üzemeltetésre kizárólag a rendőrség jogosult és képes.

Annak érdekében, hogy a készülék betölthesse funkcióját, a tényleges üzemeltetés, működtetés elindulhasson egy ingyenes, un. haszonkölcsön szerződés keretében kell a rendőrség rendelkezésre bocsátanunk a készüléket. A szerződés tervezete a határozati javaslat mellékletét képezi.

A nemzeti vagyonról szóló 2011. évi CXCVI. törvény (továbbiakban: Nvt) 11.§-a szerint: *„...(10) A nemzeti vagyon hasznosítására vonatkozó szerződés csak természetes személlyel vagy átlátható szervezettel köthető. A hasznosításra irányuló szerződés – a 11/A. § (2) bekezdésében foglalt kivétellel – határozatlan vagy legfeljebb 15 éves határozott időre köthető, amely időszak egy alkalommal legfeljebb 5 évvel meghosszabbítható abban az esetben, ha a hasznosításra jogosult valamennyi kötelezettségét szerződésszerűen, késedelem nélkül teljesítette. E bekezdés szerinti korlátozás nem vonatkozik az állammal, költségvetési szervvel, önkormányzattal vagy önkormányzati társulással kötött szerződésre. (...)*

(11) Nemzeti vagyon hasznosítására vonatkozó szerződés kizárólag olyan természetes személlyel vagy átlátható szervezettel köthető, amely az átengedett nemzeti vagyon hasznosítására vonatkozó szerződésben vállalja, hogy

a) a hasznosításra vonatkozó szerződésben előírt beszámolási, nyilvántartási, adatszolgáltatási kötelezettségeket teljesíti,

b) az átengedett nemzeti vagyont a szerződési előírásoknak és a tulajdonosi rendelkezéseknek, valamint a meghatározott hasznosítási célnak megfelelően használja,

c) a hasznosításban – a hasznosítóval közvetlen vagy közvetett módon jogviszonyban álló harmadik félként – kizárólag természetes személyek vagy átlátható szervezetek vesznek részt.

(...)

(13) Nemzeti vagyon ingyenesen kizárólag közfeladat ellátása, a lakosság közszolgáltatásokkal való ellátása, valamint e feladatok ellátásához szükséges infrastruktúra biztosítása céljából az ahhoz szükséges mértékben hasznosítható, valamint adható vagyonkezelésbe.”

Az Nvt. 3.§ (1) bekezdése szerint: „E törvény alkalmazásában (...)

4. hasznosítás: a tulajdonosi joggyakorló vagy a nemzeti vagyon használója által a nemzeti vagyon birtoklásának, használatának, hasznok szedése jogának bármely – a tulajdonjog átruházását nem eredményező – jogcímen történő átengedése, ide nem értve a vagyonkezelésbe adást, valamint a haszonélvezeti jog alapítását;”

Sárvár Város Önkormányzata Képviselő-testületének az önkormányzat vagyonáról és a vagyongazdálkodás szabályairól szóló 3/2013. (II.18.) önkormányzati rendelete (továbbiakban: Vagyonrendelet) 15/A.§-a szerint: „A Képviselő-testület hatáskörébe tartoznak értékhatártól függetlenül a 16-17. §-ban fel nem sorolt önkormányzati vagyonnal kapcsolatos döntések.”

A Vagyonrendelet 16.§-a szerint: „A Képviselő-testület hatáskörébe tartoznak az alábbi döntések értékhatártól függetlenül: (...)

m) vagyonkezelői joggal és ingyenes használati, hasznosítási jog átengedésével kapcsolatos döntések,”

Kérem a Tisztelt Képviselő-testületet, hogy a mellékelt határozati javaslatot megtárgyalni és elfogadni szíveskedjen.

HATÁROZATI JAVASLAT

Sárvár Város Önkormányzata Képviselő-testülete a Sárvár, Rákóczi Ferenc utcában a Sárvár, 590 hrsz-ú, a Magyar Állam tulajdonában és a Magyar Közút Nonprofit Zrt. vagyonkezelésében álló 84150 jelű Sárvár II. bekötőút megnevezésű kivett országos közút ingatlan 2+627-es kilométer szelvénye jobb oldalán telepített trafibox készülékkel kapcsolatban a Vas Vármegyei Rendőr-főkapitánysággal kötendő, a határozat mellékletét képező haszonkölcsön szerződést jóváhagyja.

A képviselő-testület felhatalmazza a polgármestert, hogy a haszonkölcsön szerződés megkötése, a trafibox készülék üzemeltetése érdekében minden további intézkedést, írásbeli, vagy szóbeli jognyilatkozatot megtegyen, a haszonkölcsön szerződés aláírja

Határidő: azonnal

Felelős: Kondora István polgármester

Sárvár, 2024. június 17.

Kondora István
polgármester

Melléklet a/2024.(.....) számú képviselő testületi határozathoz

A haszonkölcsön szerződés

”
Szám: 18000-152/105- /2024.szerz.

..... számú példány

HASZONKÖLCSÖN SZERZŐDÉS

Amely létrejött az egyik részről **Sárvár Város Önkormányzata** [székhelye: 9600 Sárvár, Várkerület u. 2.; adószáma: 15733634-2-18), képviselőjében **Kondora István** polgármester (telefon: 06 95/ 523-101), mint kölcsönadó (a továbbiakban: **Kölcsönadó**),

másik részről a **Vas Vármegyei Rendőr-főkapitányság** [KEF azonosító: 11038; székhelye: 9700 Szombathely, Petőfi S. u. 1/C.; levelezési címe: 9701 Szombathely, Pf. 179.; ÁHT azonosító: 042413; adószáma: 15720096-2-51; bankszámlaszáma: 10047004-01451636-00000000; bankszámláját vezető pénzüintézet neve: Magyar Államkincstár (címe: 9700 Szombathely, Széll K. u. 20.; telefon: 06-94/500-710)], képviselőjében **dr. Pilisi Gábor** r. dandártábornok, rendőrségi főtanácsos, főkapitány (telefon: 06-94/521-011), mint kölcsönvevő (a továbbiakban: **Kölcsönvevő**, a továbbiakban együtt: **Felek**) között, az alulírott helyen és napon, az alábbi feltételekkel.

Előzmények

Sárvár Város közlekedésbiztonsági helyzetének javítása érdekében a Kölcsönadó vállalta Trafibox beszerzését és telepítését a Sárvár, 590 hrsz-ú, a Magyar Állam tulajdonában és a Magyar Közút Nonprofit Zrt. vagyionkezelésében álló 84150 jelű Sárvár II. bekötőút megnevezésű kivett országos közút ingatlan 2+627-es kilométerszelvénye jobb oldalán. A Kölcsönvevő vállalta, hogy a VÉDA rendszerhez tartozó változtatható helyű komplex közlekedési ellenőrzési pontokat (a továbbiakban: vhKKEP-k) az út mentén fixen elhelyezett közúti ellenőrzést támogató kabinetben (a továbbiakban: KETK) helyezi el időszakosan.

1. A megállapodás tárgya

1.1. Kölcsönadó kijelenti, hogy az előzményben körülírt az 1. számú mellékletben részletezett KETK eszközzel rendelkezik és azt használatba kölcsön adja a Kölcsönvevőnek.

1.2. Kölcsönadó az 1.1. pontban megjelölt terméket Kölcsönvevő használatába adja a jelen szerződés 2. pontjában meghatározott időtartamra a 3. pontjában foglalt időponttól. Felek megállapodnak, hogy jelen Szerződés szerinti szolgáltatásokat Kölcsönadó ingyenesen nyújtja.

2. A szerződés időtartama

2.1. Felek jelen szerződést az aláírás napjától kezdődő hatállyal 1 (egy) éves határozott időre kötik, azzal, hogy jelen határozott idejű szerződés évente további 1 (egy) évre

meghosszabbodik feltéve, hogy bármelyik fél a szerződés évfordulóját megelőzően legalább 30 (harminc) nappal korábban írásban nem jelzi a másik fél felé megszüntetési szándékát.

3. Birtokba adás

3.1. Kölcsönadó a működőképes eszközt – átadás-átvételi jegyzőkönyv felvétele mellett – 2024. július 15-ig Kölcsönvevő birtokába adja, Kölcsönvevő pedig azt birtokba veszi. Kölcsönadó a jelen pont szerinti birtokba adással egyidejűleg köteles Kölcsönvevő részére átadni az eszközzel kapcsolatos valamennyi, rendelkezésére álló műszaki dokumentáció másolatát, beleértve az eszközre vonatkozó esetleges jótállási dokumentumokat is.

3.2. Kölcsönvevő köteles az eszközt rendeltetésszerűen használni, kezelni. Felek egyezően rögzítik azonban, hogy a jelen szerződés szerinti haszonkölcsön nem terjed ki az eszköz fejlesztésére, pótlására.

4. A Felek jogai és kötelezettségei

4.1. A Kölcsönvevő felelőssége, feladata a vhKKEP időszakos üzemeltetése. A Kölcsönadó felelőssége és feladata a Kölcsönvevővel egyeztetett üzemeltetési feltételek biztosítása, és a kapcsolódó költségek viselése.

4.2. Kölcsönvevő köteles az eszközről Kölcsönadó kérésére Felek által előzetesen egyeztetett tartalmú tételes tárolási nyilatkozatot adni, valamint biztosítja a Kölcsönadó számára a helyszíni leltározás lehetőségét Kölcsönvevővel történt előzetes egyeztetést követően.

4.3. Kölcsönadó köteles az eszközzel kapcsolatos valamennyi rendelkezésére álló dokumentum másolatát (pl.: jótállási jegy) Kölcsönvevő részére a 3.1. pont szerint, illetve megszerzést követően haladéktalanul átadni. Az eszközzel kapcsolatos esetleges jótállási, szavatossági igények rendezése a 3.1. pont illetve a jelen pont szerint átadandó jótállási és egyéb dokumentumok alapján történik, szükség szerint Kölcsönadó közreműködésével. Kölcsönadó mindazonáltal hozzájárul, hogy Kölcsönvevő a jótállási, szavatossági igényeket a dokumentumok átadását követően közvetlen érvényesítse.

4.4. Kölcsönvevő és a Kölcsönadó az eszköz állagában történt bármilyen változást – ideértve a használhatatlanná válást, megsemmisülést – annak észlelését követően, haladéktalanul írásban közli a másik féllel a kapcsolattartókon keresztül. Amennyiben Kölcsönadó az eszköz állagában, használhatóságában hibát észlel (pl.: külsérelmi nyom, mechanikai vagy elektromos hiba), jegyzőkönyvet vesz fel, képi dokumentációt készít és Kölcsönvevőt erről soron kívül tájékoztatja. A Kölcsönadó haladéktalanul intézkedik az eredeti állapot visszaállítására.

4.5. A Kölcsönvevő az eszközt a Kölcsönadó előzetes írásbeli engedélye nélkül harmadik személy használatába nem adhatja. E rendelkezés megszegése esetében azokért a károkért is

felelős, amelyek enélkül nem következtek volna be. A KETK használatba vételéhez szükséges kulcsokkal csak Kölcsönadó és Kölcsönvevő rendelkezik a Felek között dokumentált módon egyeztetett darab számban.

4.6. Az eszköz esetleges hiánya, használatból adódó megrongálódása esetén – a természetes elhasználódás kivételével – Kölcsönvevő köteles a kárt megtéríteni Kölcsönadó részére. Az e felelősség alóli kimentésnek elháríthatatlan külső esemény (vis maior) okozta kár vagy hiány bekövetkezése esetén helye van. A kár mértékének megállapítása az alábbiak szerint történik:

- megrongálódás esetén az eszköz javításának, használhatóvá tételének számlával igazolt nettó összege, vagy azonos képességű és elvárható állagú új vagy használt eszköz közül az olcsóbb,
- tárgyi eszköz hiánya, vagy totálkára esetén a kártérítési összeg a Kölcsönadó nyilvántartásai szerinti nettó érték, vagy azonos képességű és elvárható állagú új vagy használt eszköz közül az olcsóbb eszköz értéke (kivétel a nullára leírt eszköz esetében),
- nullára leírt hiányzó vagy totálkáros tárgyi eszköz kártérítési értéke, amennyiben az eszköz még bír használati értékkel, úgy a mindenkori forgalmi értéke, amely összeget legalább egy, használt eszköz forgalmazásával foglalkozó cég szakvéleményével kell alátámasztani,
- amennyiben a hiányzó vagy totálkáros kisértékű tárgyi eszköz használati (forgalmi) értéke jelentősen (50 %-nál nagyobb mértékben) meghaladja a nyilvántartás szerinti értéket, úgy a Kölcsönadó érvényesítheti a forgalmi értéket, mint kártérítési összeget. Ebben az esetben is a forgalmi érték megállapítását – legalább egy, használt eszköz forgalmazásával foglalkozó cég szakvéleményével – alá kell támasztani.

5. Szerződés módosítása, felmondása

Felek jelen megállapodást kizárólag közös megegyezéssel, írásban módosíthatják. A szerződést a Kölcsönadó 15 napos felmondási idővel, a Kölcsönvevő az eszköz visszaadásával megszüntetheti. A Kölcsönvevő az eszköz vagy annak meghatározott részének visszaadását bármikor felajánlhatja; a Kölcsönadó azok visszavételét alapos ok nélkül nem tagadhatja meg.

5.1. Azonnali hatályú felmondásnak van helye, ha

- a Kölcsönvevő a szerződésben foglaltak nem teljesíti;
- a szerződéskötéskor nem ismert oknál fogva a Kölcsönadónak igazolhatóan, jogszabályi kötelezettségei teljesítéséhez szüksége van a eszközre;
- a jelen szerződés megkötését követően olyan körülmények következnek be, amelyek miatt a jelen szerződés teljesítése valamely fél részéről a továbbiakban nem elvárható.

5.2. A jelen szerződés bármely okból történő megszűnése esetén Felek kötelesek a 3.1. pontban foglaltakat teljesíteni, valamint egymással teljeskörűen együttműködni.

6. Egyéb rendelkezések

6.1. A jelen szerződéssel összefüggő kérdésekben Felek kapcsolattartásra jogosult képviselői, illetve elérhetőségeik:

Kölcsönadó részéről:

Név: dr. Kovács Attila irodavezető-helyettes
Tel.: 06-95/523-136
Mobil: 06-30/47 97 334
Email: kovacs.attila@sarvar.hu

Kölcsönvevő részéről:

Név: László Péter r. alezredes
Tel.: 06-94/513-569
Mobil: 06-30/292-27-43
Email: LaszloP@vas.police.hu

A kapcsolattartók személyében bekövetkezett változást a Felek kötelesek haladéktalanul írásban bejelenteni a másik félnek.

6.2. Jelen szerződés a Felek általi aláírás napján lép hatályba. Amennyiben az aláírásokra nem egy napon kerül sor, a hatályba lépés napja az utolsó aláírás napja.

6.3. Kölcsönvevő részéről nyilatkozattételre feljogosított képviselő: dr. Pilisi Gábor r. dandártábornok, rendőrségi főtanácsos, főkapitány (telefon: 06-94/521-011), Kölcsönadó részéről nyilatkozattételre feljogosított képviselő: Kondora István polgármester (telefon: 06-95/523-101, e-mail: polgarmester@sarvar.hu).

6.4. Kölcsönadó kijelenti és szavatolja, hogy a nemzeti vagyronról szóló 2011. évi CXCVI. törvény 3.§ (1) bekezdés 1. pontja alapján átlátható szervezetnek minősül. Kölcsönvevő tájékoztatja a Kölcsönadót, hogy valótlan tartalmú nyilatkozat esetén Kölcsönvevő a szerződést felmondja, vagy - ha a szerződés teljesítésére még nem került sor - a szerződéstől eláll. Kölcsönadó vállalja, hogy amennyiben a szerződés hatálya alatt átlátható szervezeti minőségében változás következne be, arról Megbízottat írásban haladéktalanul tájékoztatja.

6.5. Felek rögzítik, hogy a jelen szerződés időtartama alatt, valamint azt követően is, kölcsönösen betartják a hatályos magyar és európai uniós adatvédelmi szabályokat, ideértve különösen, de nem kizárólagosan az információs önrendelkezési jogról és az információszabadságról szóló 2011. évi CXII. törvény („Infotv.”), valamint a természetes személyeknek a személyes adatok kezelése tekintetében történő védelméről és az ilyen adatok szabad áramlásáról, valamint a 95/46/EK rendelet hatályon kívül helyezéséről szóló Európai Parlament és a Tanács (EU) 2016/679. számú rendelet („GDPR”) rendelkezéseit.

6.6. Felek a jelen szerződéssel kapcsolatban tudomásukra jutott minden információt kötelesek bizalmasan, kifejezett minősítés esetén üzleti titokként kezelni, ilyen információt

harmadik személy részére csak a másik fél kifejezett, írásbeli hozzájárulásával jogosultak kiadni. Ezen rendelkezés nem vonatkozik a jogszabály alapján, vagy kötelezően alkalmazandó bírósági vagy hatósági határozat alapján fennálló tájékoztatási kötelezettségre, nyilvánosságra hozatalokra.

6.7. Felek a szerződéssel kapcsolatos jogvitáikat elsősorban tárgyalások útján kísérik meg rendezni. Amennyiben ezen tárgyalások nem vezetnek eredményre a megkezdésüktől számított 30 napon belül, úgy bármely fél jogosult a vita eldöntését az arra általános illetékességgel és hatáskörrel rendelkező rendes bírói fórum igénybevitelével jogi útra terelni.

6.8. A szerződésben nem szabályozott kérdésekben Magyarország jogszabályai, különösen a Polgári Törvénykönyvről szóló 2013. évi V. törvény rendelkezései, az irányadók.

6.9. Jelen szerződés öt eredeti példányban készült, öt lapoldalon, amelyből kettő példány a Kölcsönadót, három példány pedig a Kölcsönvevőt illet.

Felek a szerződést elolvasták, értelmezték és mint szerződéses akaratukkal mindenben megegyezőt, aláírásukkal megerősítették.

Melléklet:

1. számú melléklet: Trafibox műszaki leírás (6 lapoldal).

Sárvár, 2024. június

Szombathely, 2024. hó

Kölcsönadó részéről:

Kölcsönvevő részéről:

Kondora István
Sárvár Város polgármestere

Dr. Pilisi Gábor r. dandártábornok
rendőrségi főtanácsos
főkapitány

Pénzügyi ellenjegyzés:
Sárvár, 2024. június

Pénzügyi ellenjegyzés:
Szombathely, 2024. hó

Halászné Udvardi Sarolta
Gazdasági és Pénzügyi Iroda irodavezető

Volguska Mihály Dragomir r. ezredes
rendőrségi tanácsos
gazdasági rendőrfőkapitány-helyettes

Jogi szempontból ellenőrizve:
Szombathely, 2024. hó

dr. Németh-Varga Alexandra

kamarai jogtanácsos
KASZ: 36074702
Szombathelyi Ügyvédi Kamara

Kapják:

- 1-2. számú példány: Kölcsönadó;
3. számú példány: Kölcsönvevő Közgazdasági Osztálya;
4. számú példány: Kölcsönvevő Rendészeti Igazgatóságának Közlekedésrendészeti Osztálya;
5. számú példány: Kölcsönvevő Irattára.

1. számú melléklet: Trafibox műszaki leírás

METALCOM GROUP
FUTURE TECHNOLOGIES

metALCOM Távközlési és Rendszerintegrációs Zrt.
Központi iroda: 1107 Budapest, Fogadó u. 4.
Iroda: 6600 Szentés, Vásárhelyi út 173. Pf.: 307
Fax: +36 63 400 069
e-mail: metalcom@metalcomzrt.eu

VH KKEP BEFOGADÓ KÜLTÉRI KABINET
„ALAP” TÍPUS TRAFIBOX
MŰSZAKI LEÍRÁS TELEPÍTÉSI ÉS
ÜZEMELTETÉSI UTASÍTÁS



Tervező és kivitelező:

metALCOM Zrt.

1107 Budapest, Fogadó u. 4

Dátum: Budapest, 2024. február

Műszaki leírás

Műszaki tartalom

Az ORFK igénymeghatározásának megfelelően az általunk tervezett és legyártott kabinet a következő műszaki paraméterekkel rendelkezik:

1. A szekrény az ellenőrzést végző eszközt megvédi a külső mechanikai és időjárás behatásoktól. Ennek megfelelően a szekrény kültéri kivitelű, valamint vandálvédelemmel ellátva, erősített rozsdamentes szerkezettel, zárható ajtóval, oszlopra rögzítve, 320x290 mm 6+6 mm méretű ragasztott biztonsági üveggel készült.
2. Az ablak külső felülete speciális vízlepergető, belső felülete páramentesítő anyaggal kezelt.
3. A szekrényttest anyagában rozsdamentes hegesztett és merevítőkkal megerősített acéllemezéből lett gyártva.
4. Függőleges fix oszlop körül forgatható állású ezzel biztosítva a két irányba történő mérés lehetőségét.
5. A szekrény zárható ajtóval rendelkezik, amely standard esetben egységkulcsos.
6. A szekrényben az ORFK által engedélyezett ARH CAM-S1 sebességmérő kamera és tartozékai elhelyezésére perforált polcok kerülnek kialakításra (2db).
7. A szekrény (szélesség x mélység x magasság) a 55 cm x 50 cm x 70 cm befoglaló mérettel rendelkezik a záruk túllógása és az árnyékoló egység nélkül. Az árnyékoló 28 cm-rel növeli a szekrény mélységét.
8. A szekrény ajtajában egy por- és rovarszűrő, valamint megfelelő beszívónyílás biztosítja

pormentes levegőáramlást és a rovarok, rágcsálók bejutását, rongálásállóan kivitelezve.

Telepítési utasítás

Villámvédelem

A TrafiBox szekrényt a szekrény betonalap alá telepített 3 m-es rúd földelővel kell leföldelni. A földelést hegesztett kötéssel kell a betonozás előtt a tartószerkezethez kötni.

Telepítési leírás – oszlop telepítési utasítás

A TrafiBox egy fixen telepített berendezés. A megfelelő stabilitás, és biztonságos fennmaradásának érdekében vasbeton alappal ellátott, szintezhető oszloppal szerelt szerkezet ad támaszt.

Telepítési utasítás

Az alapozás helyszínen készült, 60×60×90 cm-es gödörbe, vasalattal erősített betonból valósul meg. A gödör helyét a mindenkori kiviteli tervben meghatározott távolságra kijelölve kell meghatározni.

Az alapgödör kiásása után, a 3 méteres földelő szonda leverését követően helyezhető el a vasalás, valamint az alsó, - szintező felülettel, beépített csavarokkal, és a kirekesztést biztosító fémtálcával – betonvasakkal szerelt cső. Az oldalára hegesztett betonvasait a

vasszerelésbe be kell kötni, hogy egységes vasalatot alkossanak. Figyelemmel kell lenni, a felső szintező felület vízszintesbe állítására, és terv szerinti magasságba helyezésére!

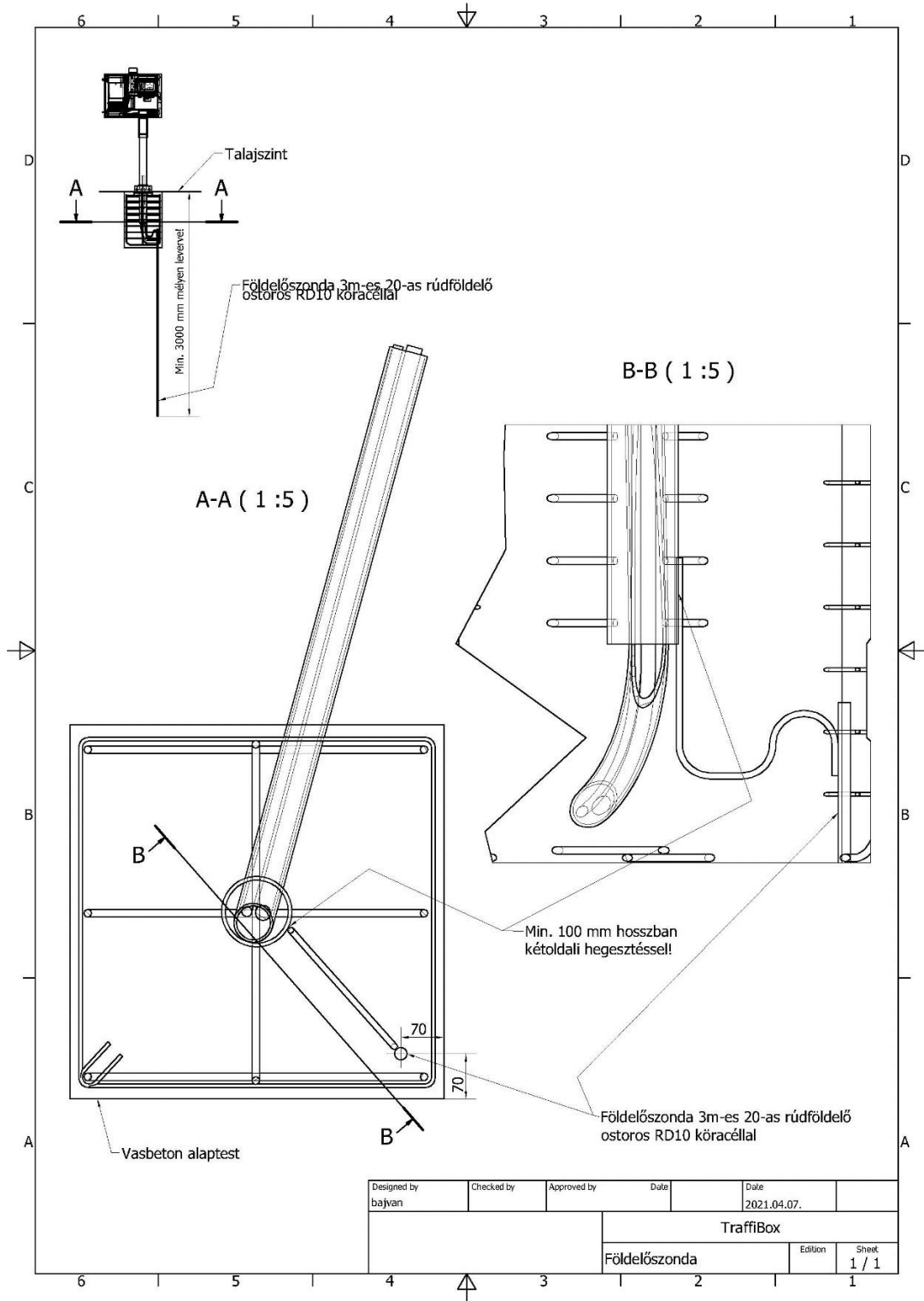

1. Szekrény földelésének kialakítása

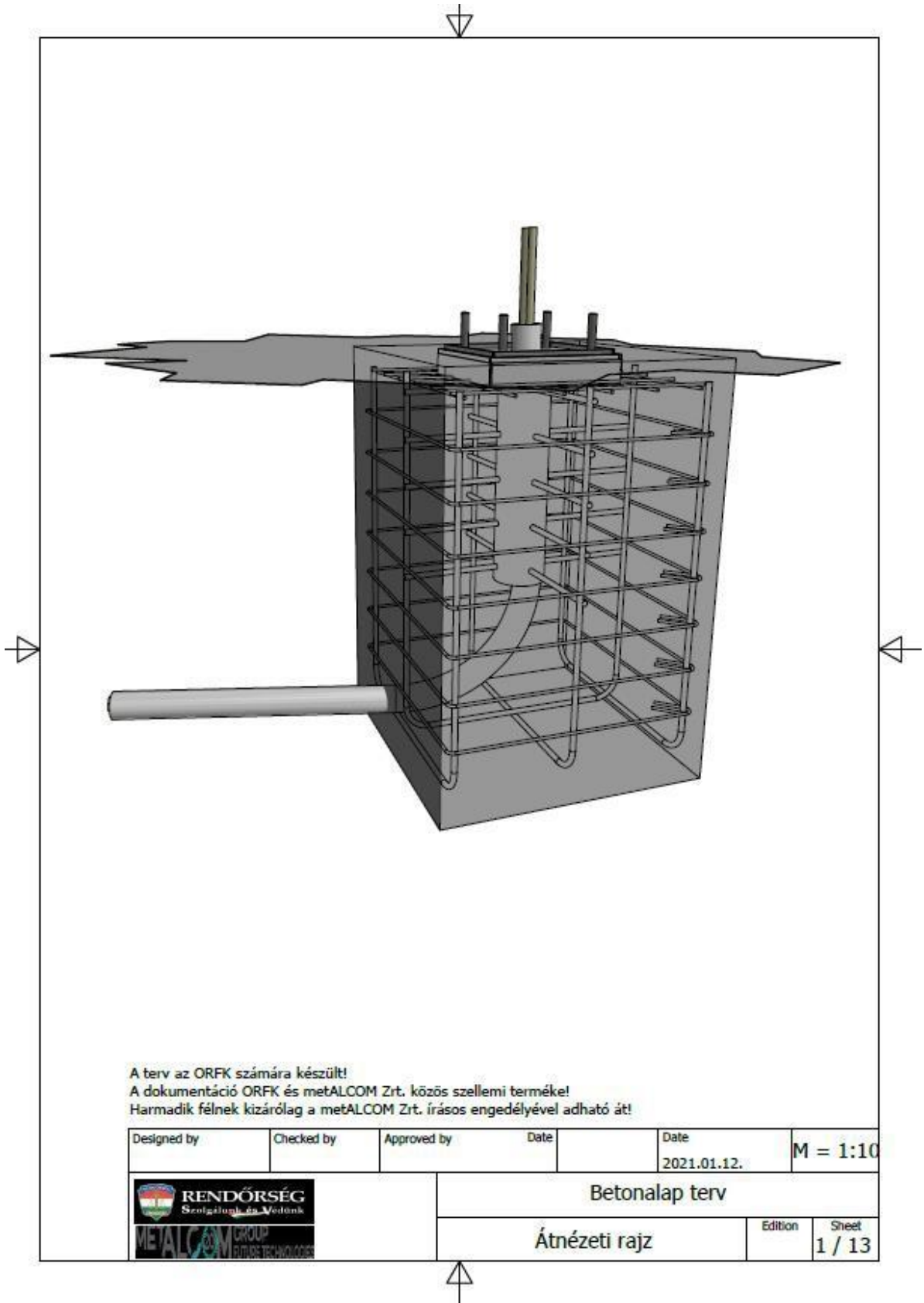

2. Szekrény betonalapozásának kialakítása

12mm átmérőjű betonvasakat 6 mm-es szálakból készült kengyelekkel kell összekötni.

Tartószerkezeti leírás

A szerkezet alapozása egy 70cm x 70cm alapterületű, 90cm mélységű pontalap. Az alaptest felső síkja a rendezett terepszinten van. A pontalap kontúrvasalással van ellátva. A 4db U-alakúra hajlított függőleges szárú $\varnothing 12$ -es betonacélokat 10cm-enként elhelyezett $\varnothing 6$ -os kengyelekkel kell összefogni.

A vasszerelés felső síkjára a kiviteli terv szerint kell elhelyezni a $\varnothing 6$ mm-es betonacélból készült hálót, szintén összekötve a betonvassakkal.

A földelőszonda köracél ostorát a csőhöz minimum 100 mm hosszan, két oldalon kell összehegeszteni!

A berendezést tartó acél oszlopot egy bebetonozott szerelvény segítségével lehet az alaptestre rögzíteni. A szerelvény egy $\varnothing 114,3 \times 6,3$ mm-es csőcsonk, amelyre merőlegesen $\varnothing 12$ -es betonacélok vannak hegesztve az alaptestbe való bekötéshez. A csőcsonk felső végén egy diafragmákkal merevített talplemez található melyből M16-os csavarok állnak ki. A berendezés tartócsövének alsó végén egy ugyanilyen diafragmákkal merevített talplemez található, melyen keresztül a tartó rögzíthető a betonlapra. A csavarok segítségével a tartócső függőlegesbe állítható. A berendezéstartó szintén egy $\varnothing 114,3 \times 6,3$ mm-es cső.

A szintezőcsavarokat betonozás előtt le kell takarni az esetleges betonszennyezés elkerülése érdekében!

A készre szerelt, vasalt gödörbe C25/30-XC2-24-F2 betont kell beönteni, majd tömöríteni. A betonfedés min. 50mm. A betonacélok anyagminősége B500B.

A kirekesztő fémtálcába került esetleges betont ki kell takarítani, illetve a csavarokat le kell tisztítani!

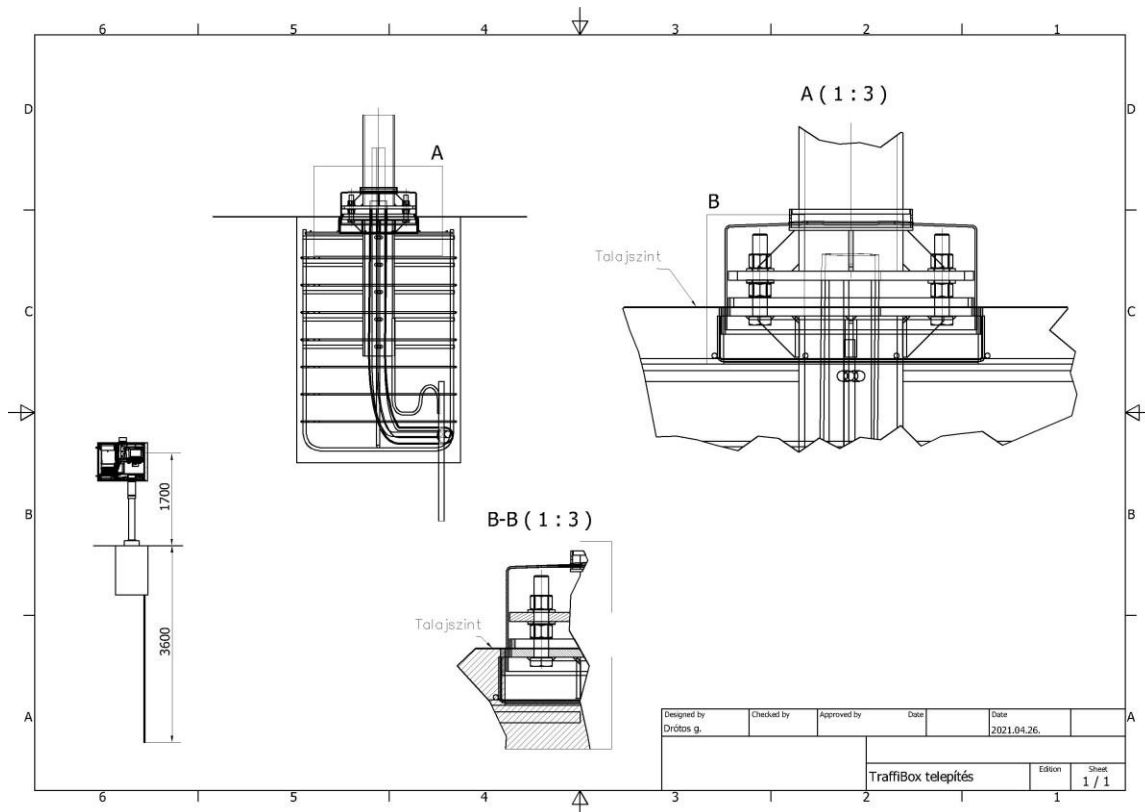

3. Szekrény telepítési elrendezése

Üzemeltetési utasítás:

Karbantartási ütemterv

Tétel	Karbantartás rövid leírása	Karbantartás jellege	Karbantartási csoport	Gyakoriság
1	Biztonsági üveg külső-belső tisztítása, épségének ellenőrzése – alkoholos üvegtisztítóval	Takarítás	Gépészet	3 havonta
6	Szintállító csavarok mechanikai ellenőrzése, kenése száraz teflon spray-vel	Ellenőrzés, Zsírzás	Mechanika	6 havonta
7	Rögzítő bilincs/kengyel mechanika/funkció ellenőrzése, kenése zsírral szükség esetén	Ellenőrzés, Zsírzás	Gépészet	6 havonta
8	Rögzítő bilincs/kengyel cseréje	Csere	Gépészet	36 havonta vagy szükség esetén
9	Függőleges tengely zsírozása	Zsírzás	Gépészet	12 havonta vagy szükség esetén
10	Szűrőbetétek cseréje (G2/8mm-es VI100 porszűrőbetét) (paplanszűrő)	Csere	Gépészet	6 havonta
11	Zárbetétek ellenőrzése, szükség esetén kenése zárolajzó spray-vel	Ellenőrzés, Zsírzás	Gépészet	6 havonta
12	Szűrőrácsok tisztítása	Tisztítás	Gépészet	6 havonta
13	Nedvesség leeresztő lyukak tisztítása (ajtó, szekrény alja, árnyékoló alja)	Tisztítás	Gépészet	6 havonta

14	Szekrény belső terének takarítása	Tisztítás	Gépészet	6 havonta
15	Ablak üveg pára és víztaszító bevonatának újra kezelése	Tisztítás	Gépészet	6 havonta
23	Szekrény földelés ellenőrzése (rozsdamentes szalag és szonda)	Ellenőrzés	Elektromos	6 havonta

1. Trafibox kihelyezésének helyszíne

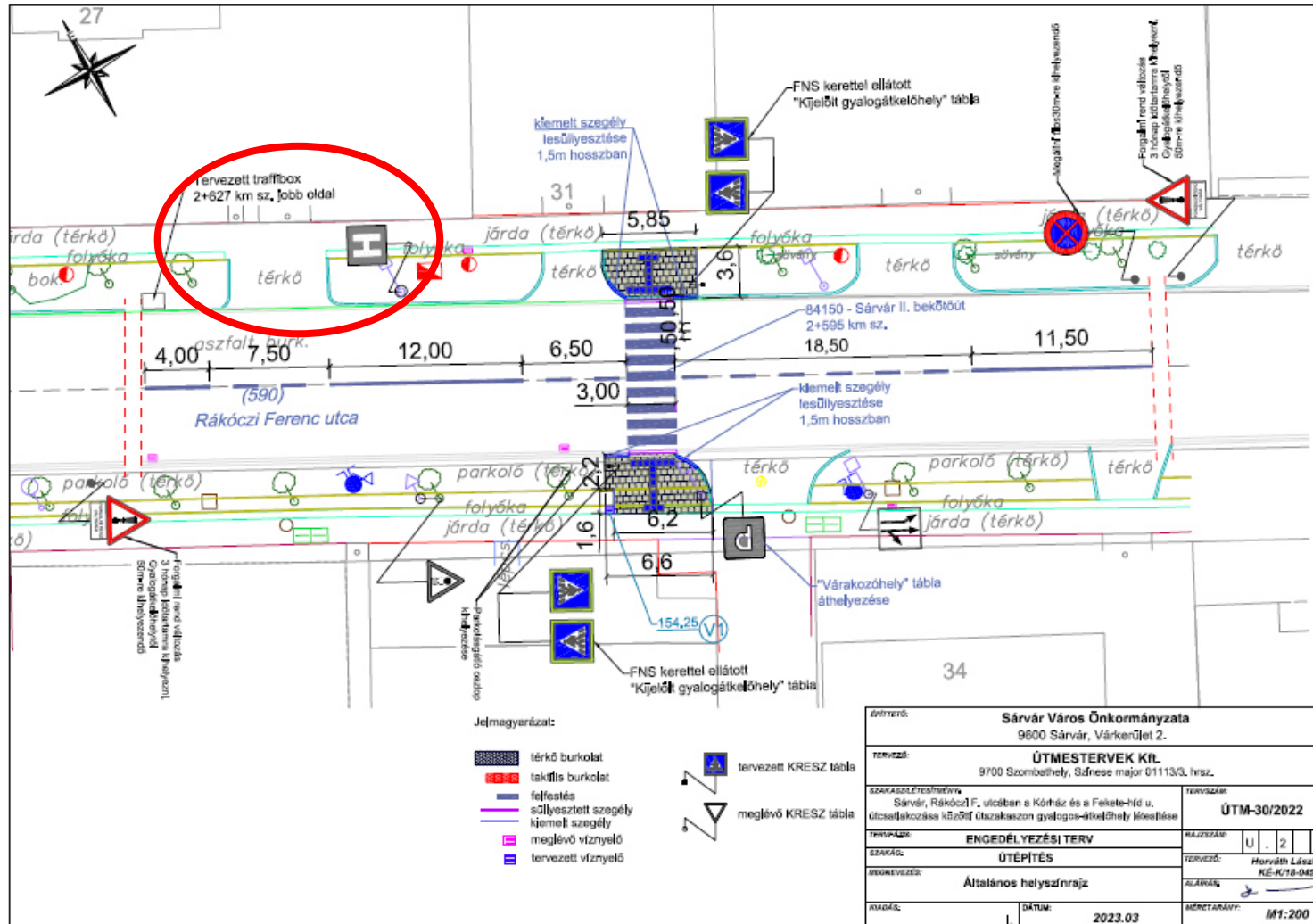

Fotódokumentáció az elkészült traffiboxról és a KRESZ táblák kihelyezéséről





SÁRVÁR VÁROS ÖNKORMÁNYZATA

9600 Sárvár, Várkerület u. 2. Pf. 78. Tel.: 95/ 523-100 Fax: 95/320-230
hivatali kapu: SARVARONK; KRID: 328729101

ELŐTERJESZTÉS

Sárvár, 122/1 hrsz-ú, természetben a 9600 Sárvár, Batthyány utca 29. szám alatti ingatlan egyes helyiségeinek ingyenes használatba adásáról (Pedagógus Női Kar Kulturális Egyesület és Sárvári Senior Néptánc Egyesület, Sárvári Fotóklub Egyesület, Herpenyő Zenekar)

Tisztelt Képviselő-testület!

A Magyarország helyi önkormányzatairól szóló 2011. évi CLXXXIX. törvény 13. §-a határozza meg általában az önkormányzat közfeladatait. Az önkormányzati feladatellátásban saját tevékenységük révén érdemben közreműködnek egyes civil szervezetek, illetve természetes személyek által létrehozott egyesületnek nem minősülő, de az egyesülési jog alapján működő közösségek, melyek működésének feltételeit az önkormányzat a tulajdonában álló helyiségek rendelkezésre bocsátásával korábban és jelenleg is segíti. Az egyes szervezetek elhelyezésére – többek között – a **Sárvár Belterület, 122/1 hrsz-ú, természetben a 9600 Sárvár, Batthyány utca 29. szám alatt található ingatlan** (volt zárda épület; a továbbiakban: **Ingatlan**) szolgál.

Az egyes helyiségek használata az Ingatlanban jelenleg az alábbi szervezetek részére, az alábbi használati időtartamok szerint biztosítottak:

- Magyar Páneurópai Unió Sárvári Regionális Szervezete (2023.04.01-2025.03.31),
- Sárvári Hagyományörző és Íjász Egyesület (2023.04.01-2025.03.31),
- Ma' mint' Ti színjátszó csoport (2023.07.01-2025.06.30),
- Kanona Band Zenei Egyesület (2023.04.01-2025.03.31),
- Pedagógus Női Kar Kulturális Egyesület (2022.07.01-2024.06.30),
- Sárvári Senior Néptánc Egyesület (2022.07.01-2024.06.30),
- Herpenyő Zenekar (2022.10.01-2024.09.30),
- Mazsorett Alapítvány (Sárvári Mazsorett Együttes) (határozatlan),
- Sárvári Fotóklub (2022.07.02-2024.07.01),
- Nádasdy Ferenc Bandérium Hagyományörző és Sportegyesület (2023.04.01-2025.03.31),
- Sárvár és Vidéke Méhészegyesület (2023.04.01-2025.03.31)

I.

A Pedagógus Női Kar Kulturális Egyesület és Sárvári Senior Néptánc Egyesület részére Sárvár Város Önkormányzata az Ingatlan földszinti részének 60,09 m² alapterületű, „edzőterem” megnevezésű helyiség használati jogát 2022. július 1. napjától 2024. június 30. napjáig ingyenesen biztosította.

A Pedagógus Női Kar Kulturális Egyesület képviselőjében Sziujártóné Lepsényi Ildikó elnök, valamint a Sárvári Senior Néptánc Egyesület képviselőjében Simon Attila elnök azzal a kérelemmel fordult Sárvár Város Önkormányzatához, hogy az Önkormányzat a

fenti Ingatlan földszinti részének 60,09 m² alapterületű, „edzőterem” megnevezésű helyiség használati jogát 2024. július 1. napjától két éves időtartamra biztosítsa az egyesületek részére.

A helyiségek vonatkozásában – az önkormányzati közfeladatban való érdemi feladatvállalásra tekintettel – javaslom, hogy Sárvár Város Önkormányzata ingyenes, közös használatot biztosítson a Pedagógus Női Kar Kulturális Egyesület és a Sárvári Senior Néptánc Egyesület részére.

II.

A Sárvári Fotóklub Egyesület részére Sárvár Város Önkormányzata az Ingatlan kapuzsín jobb oldali, földszinti részének mindösszesen 40,55 m² alapterületű helyiségeinek használati jogát 2022. július 2. napjától 2024. július 1. napjáig ingyenesen biztosította.

A Sárvári Fotóklub képviselőjében – a használatért felelős klubtag – Pajor András ügyvivő azzal a kérelemmel fordult Sárvár Város Önkormányzatához, hogy az Önkormányzat a jelenleg is használatukban lévő helyiségek használati jogát 2024. július 2. napjától további két éves időtartamra biztosítsa a Sárvári Fotóklub részére.

A helyiségek vonatkozásában – az önkormányzati közfeladatban való érdemi feladatvállalásra tekintettel – javaslom, hogy Sárvár város Önkormányzata továbbra is ingyenes használatot biztosítson a Sárvári Fotóklub részére.

III.

A Herpenyő Zenekar részére Sárvár Város Önkormányzata az Ingatlan kapuzsín bal oldali, földszinti részén lévő 26,41 m² alapterületű helyiség használati jogát 2022. október 1. napjától 2024. szeptember 30. napjáig ingyenesen biztosította.

A Herpenyő Zenekar képviselőjében – a használatért felelős zenekari tag – Nagy Attila azzal a kérelemmel fordult Sárvár Város Önkormányzatához, hogy az Önkormányzat a jelenleg is használatukban lévő helyiség használati jogát 2024. október 1. napjától további két éves időtartamra biztosítsa a zenekaruk részére.

A helyiségek vonatkozásában – az önkormányzati közfeladatban való érdemi feladatvállalásra tekintettel – javaslom, hogy Sárvár város Önkormányzata továbbra is ingyenes használatot biztosítson a Herpenyő Zenekar részére.

Kérem a Tisztelt Képviselő-testületet, hogy az ingyenes használati megállapodások megkötése kérdésében álláspontját kialakítani, és az alábbi határozati javaslatokat elfogadni szíveskedjen.

I. HATÁROZATI JAVASLAT

Sárvár Város Önkormányzata Képviselő-testülete a Sárvár Belterület, 122/1 hrsz-ú, természetben a 9600 Sárvár, Batthyány utca 29. szám alatt található önkormányzati tulajdonú ingatlan jelen határozat melléklete szerinti szerződésben meghatározott helyiségét a Pedagógus Női Kar Kulturális Egyesület (székhely: 9600 Sárvár, Várkerület utca 31., nyilvántartási szám: 18-02-0000245, adószám: 19244387-1-18, képviseli: Szijártóné Lepsényi Ildikó) és a Sárvári Senior Néptánc Egyesület (székhely: 9608 Sárvár, Szent Imre herceg utca 2., nyilvántartási szám: 18-02-0200398, adószám: 18283138-1-18, képviseli: Simon Attila elnök) részére **2024. július 1. napjától 2026. június 30. napjáig meghatározott időtartamra ingyenes használatba adja.**

Sárvár Város Önkormányzata Képviselő-testülete felhatalmazza a polgármestert a határozatnak megfelelő ingyenes használati megállapodás aláírására.

Határidő: azonnal

Felelős: Kondora István polgármester

HASZNÁLATBA ADÁSI SZERZŐDÉS

amely létrejött egyrészről

Sárvár Város Önkormányzata

székhely: 9600 Sárvár, Várkerület utca 2.

törzskönyvi azonosító szám: 733634

adószám: 15733634-2-18

bankszámlaszám: 12096004-00103732-00100007

képviseli: Kondora István polgármester

mint Használatba adó, Tulajdonos

(a továbbiakban: **Tulajdonos, Önkormányzat**)

másrészről

Pedagógus Női Kar Kulturális Egyesület

székhely: 9600 Sárvár, Várkerület utca 31.

nyilvántartási szám: 18-02-0000245

adószám: 19244387-1-18

képviseli: Szijártóné Lepsényi Ildikó elnök

mint Használatba vevő

és

Sárvári Senior Néptánc Egyesület

székhely: 9600 Sárvár, Szent Imre herceg utca 2.

nyilvántartási szám: 18-02-0200398

adószám: 18283138-1-18

képviseli: Simon Attila elnök

mint Használatba vevő – együttesen: **Használatba vevők** –

(a továbbiakban együtt: **Szerződő Felek**)

között az alulírott helyen és időben Sárvár Város Önkormányzata Képviselő-testülete/2024. (VI.....) számú határozatának felhatalmazása alapján alábbi feltételek mellett.

I.

A szerződés tárgya, célja

1. A szerződés tárgyát a Sárvár Belterület, 122/1 hrsz. alatt felvett, az Önkormányzat kizárólagos tulajdonát képező **60,09 m² alapterületű**, (a mellékelt alaprajzon körülhatárolt) „*edzőterem*” megnevezésű helyiség képezi, mely természetben a 9600 Sárvár, Batthyány utca 29. szám alatt található.
2. Annak érdekében, hogy az Önkormányzat tulajdonában álló, 1. pontban megjelölt – alapvetően a civil szervezetek elhelyezésére szolgáló – vagyontárgy hasznosítása hosszútávon és magas színvonalon, továbbá azonos jogi keretek között és egységes elvek szerint a **kulturális szolgáltatás támogatása, továbbá a kulturális örökség helyi védelmének támogatása**, ezzel együtt a vagyon értékének a megőrzése – érdekében biztosítható legyen, Szerződő Felek az 1. pontban megjelölt ingatlanra használati jogot létesítő ingyenes használatba adási szerződést kötnek az alábbi feltételek szerint.

II.

Részletes szerződési feltételek

A feladat meghatározása, a használati jog és annak ellenértéke

3. Sárvár Város Önkormányzata közfeladatát képezi a **Magyarország helyi önkormányzatairól szóló 2011. évi CLXXXIX. törvény 13. § (1) bekezdés 7. pontjában meghatározottak szerinti kulturális szolgáltatás, különösen előadóművészeti szervezet támogatása, a helyi közművelődési tevékenység támogatása.** A Használatba vevők **kulturális tevékenységet** végeznek. Az Önkormányzat – mint tulajdonos – az említett közfeladat minél teljesebb körű – a helyi társadalmi integrációra, önszerveződő közösségekre is építő – ellátása érdekében az önkormányzati vagyoni körbe eső **1. pontban megjelölt vagyontárgyra ezennel ingyenes, közös használati jogot létesít a Használatba vevők részére határozott időtartamra, azzal, hogy a használati rendet a Használatba vevők egymás közt határozzák meg.** A Használatba vevők a szerződésben megállapított használati jogot és annak gyakorlását ezennel elfogadják, vállalják, hogy a tevékenységi körébe eső kulturális tevékenység ellátásával tevékenyen közreműködnek az említett önkormányzati feladat ellátásában.
4. A Használatba vevők a használati jogot a tulajdonos Önkormányzat döntése alapján ingyenesen szerzik meg. A Használatba vevőket a használati jog alapján nem illetik meg a tulajdonos jogai és kötelezettségei. **A Használatba vevők kizárólag az ingók és az ingatlan működtetésére, továbbá a rendeltetésszerű használat érdekében szükséges karbantartási munkálatok megfelelő időben történő elvégzésére jogosultak és kötelesek.**

III.

A vagyonnal kapcsolatos rendelkezések, a vagyon üzemeltetése

5. A Használatba vevők kijelentik, hogy a szerződés 1. pontjában szereplő, a használati jog tárgyát képező vagyontárgyat ismerik, azt a szerződésben meghatározott feladatok ellátására alkalmasnak tartják. Tulajdonos az 1. pontban meghatározott vagyontárgyat Használatba vevők birtokába adja, Felek a birtokba adás vonatkozásában valamennyi releváns információt, adatot tartalmazó jegyzőkönyvet vesznek fel.
6. A Használatba vevők kötelesek a vagyon megóvásáról a hatályos jogszabályok és e szerződés rendelkezéseinek betartásáról és betartatásáról gondoskodni, a vagyonelemek károsodástól mentes állapotát megőrizni. A vagyon megóvása érdekében tett halaszthatatlan intézkedéseiről Használatba vevők a Tulajdonost tájékoztatják.
7. A Felek megállapodnak abban, hogy a Használatba vevők által végzett vagy végeztetett, állagmegóvást meghaladó mértékű felújítási és rekonstrukciós beruházásokkal az adott vagyontárgyakon nem szereznek tulajdonjogot, osztatlan közös tulajdoni hányadként sem. A Felek megállapodnak abban, hogy ilyen jellegű beruházás csak a Tulajdonossal történt előzetes írásbeli megállapodás alapján lehetséges.
8. A Használatba vevők kötelesek – lényeges szerződéses kötelezettségeként – a vagyontárgyakat a jogviszony fennállta alatt folyamatosan és ténylegesen a 2. pontban meghatározott célra használni, és azokat e célhoz rendeltén hasznosítani. A Használatba vevők az általuk végzett rekonstrukciós, felújítási, állagmegóvó, valamint értéknövelő beruházásokat, illetve üzemeltetési tevékenységet is az így meghatározott elsődleges szerződéses célt szolgálóan végezhetik.

IV. A vagyonnal való gazdálkodás

9. **A Használatba vevők a vagyon használatáért díjat a Tulajdonosnak nem fizetnek.** A Használatba vevők a vagyontárgyak hasznosításából keletkező bevételeikből kötelesek a vagyontárgyak állapotát és értékét hosszú távon megőrizni, továbbá **a 3. pontban meghatározott** feladat magas szintű ellátásához szükséges technikai színvonalon fenntartani. **A vagyonnal kapcsolatos közüzemi szolgáltatások költsége az Önkormányzatot, mint tulajdonost terheli.**
10. A Szerződő Felek rögzítik azon tényt, hogy a szerződés tárgyát képező vagyontárgyak a nemzeti vagyon részét képezik, így az ezzel való gazdálkodás fokozott felelősséggel jár. Ebből kifolyólag Használatba vevők a szerződéses viszony fennállta alatt folyamatosan kötelesek a használatba vett vagyonnal eredményesen, a jó gazda gondosságával eljárva gazdálkodni. E kötelezettsége keretében kötelesek a Tulajdonost haladéktalanul értesíteni, amennyiben a gazdálkodás eredményessége bármilyen okból veszélybe kerül. E pontba foglalt kötelezettsége felróható és folyamatos, illetve visszatérő, a vagyon értékét és épségét veszélyeztető megszegése esetén Tulajdonos azonnali hatályú rendkívüli felmondással élhet a 22. pontban foglaltak szerint.
11. A Használatba vevők a használatába vett vagyontárgyak hasznosításából származó bevételeiket, közvetlen költségeiket és ráfordításaikat, saját vagyonuknak a hasznosításából származó bevételeiktől elkülönítetten kötelesek nyilvántartani. Használatba vevők az ingyenes használatba vett vagyontárgyakat másnak használatba nem adhatják, ellenkező esetben a tulajdonos a 21. pont szerinti rendkívüli felmondás lehetőségével élhet.

V. Adatszolgáltatási és nyilvántartási kötelezettség

12. A Használatba vevők a használatba átvett vagyon vonatkozásában az államháztartás szervezetei beszámolási és könyvvezetési kötelezettségének sajátosságairól szóló 4/2013. (I.11.) számú Korm. rendeletben foglalt adatokkal kapcsolatban **adatszolgáltatási és adatnyilvántartási kötelezettség** terheli a **Sárvári Közös Önkormányzati Hivatal vagyonnilyvántartása számára.**

Ennek keretében a Használatba vevők:

- az önkormányzati vagyon-kimutatáshoz az adott évet követő legkésőbb március 31-ig
- a Tulajdonos által meghatározott módon és formában – összesítő kimutatást kell készítenie a vagyonban bekövetkezett változásokról.

13. A Használatba vevők a nemzeti vagyonról szóló 2011. évi CXCVI. törvényben foglaltak szerint haladéktalanul kötelesek a Tulajdonost értesíteni, ha a nemzeti vagyon hasznosításában részt vevő bármely – a Használatba vevőkkel közvetlen vagy közvetett módon jogviszonyban álló harmadik fél – szervezet a szerződés megkötését követően beállott körülmény folytán már nem minősül átlátható szervezetnek.

VI.

A nemzeti vagyonnal történő elszámolás

14. A Szerződő Felek megállapodnak abban, hogy a Használatba vevők az adott évet követő március 31-ig írásban beszámolnak Sárvár Város Önkormányzatának az általa a 3. pont alapján ellátott feladatok ellátásáról és a hozzá kapcsolódó vagyon működtetéséről. **A Használatba vevőknek a gazdálkodásra és a vagyonra vonatkozó főbb mutatókat is tartalmazó beszámolót Sárvár Város Polgármesteréhez kell benyújtaniuk.**
15. A Használatba vevők a használati jog megszűnésekor kötelesek a használatba vett vagyontárgyak jelen szerződés megkötés kori értékének a megszűnés kori vagyoni értékéhez viszonyított érték különbözetével elszámolni a következők szerint:
- Ha a vagyon csökkenése az elszámolt értékcsökkenéseknek megfelelő karbantartások és felújítások elvégzése, illetve az éves beruházási tervek megvalósítása ellenére úgy következett be, hogy a Használatba vevőket, illetve az általa alkalmazott alvállalkozót ezzel kapcsolatban felelősség nem terheli, akkor a Használatba vevők a különbözetet nem kötelesek megtéríteni.
 - Amennyiben a fent felsorolt feltételek nem teljesültek, illetve a vagyon csökkenésében Használatba vevőket felelősség terheli, a különbözetet Használatba vevők kötelesek megtéríteni.
 - A vagyon növekedéséből származó többletre (darab, érték) Használatba vevők nem tarthatnak igényt, arra nézve sem tulajdonjoguk (rész tulajdon) nem keletkezik, sem pedig megtérítési igénnyel nem léphetnek fel.

VII.

Biztosítások

16. A Szerződő Felek megállapodnak abban, hogy az átvett vagyonelemek működtetésére vonatkozó tevékenység végzésével kapcsolatosan esetleg felmerülő károk elleni felelősségbiztosítást szükség esetén a Használatba vevőket köti a saját költségére.

VIII.

Az ingyenes használat időtartama

17. A Szerződő Felek a használatba adási szerződést határozott időtartamra, **2024. július 1-től 2026. június 30-ig kötik.**

IX.

A szerződés megszűnése

18. A szerződés Szerződő Felek erre irányuló megegyezésével, továbbá a nemzeti vagyonról szóló 2011. évi CXCVI. törvényben szabályozottak és az államháztartásról szóló 2011. évi CXCV. törvényben szabályozottak, valamint a szerződésben meghatározott egyéb ok miatti felmondás esetében a következők szerint szűnhet meg.
19. A használatba adási szerződés megszűnik a határozott idő elteltével.
A használatba adási szerződés megszüntethető:
- rendes felmondással,

- a Felek közös megegyezésével,
 - rendkívüli felmondással,
 - az ingyenes használó jogutód nélküli megszűnésével,
 - az adott vagyontárgy megsemmisülésével, erre a vagyontárgyra vonatkozóan.
20. A Tulajdonos rendes felmondással a használatba adási szerződést legalább 3 hónapos felmondási idővel szüntetheti meg.
21. A Tulajdonos a használatba adási szerződést rendkívüli felmondással – 30 napos felmondási idővel – akkor szüntetheti meg, ha a Használatba vevők a nemzeti vagyonról szóló 2011. évi CXCVI. törvényben és az államháztartásról szóló 2011. évi CXCV. törvényben foglalt kötelezettségeiket megszegik, továbbá, ha a Használatba vevők a szerződés tárgyát nem a 2. pontban meghatározott célra használják.
22. A Tulajdonos azonnali hatályú rendkívüli felmondással felmondhatja a szerződést, ha a Használatba vevő:
- a szerződésben részletezett feladatokat nem látja el, a vagyont rendeltetés ellenesen használja, abban kárt okoz,
 - a konkrét vagyonhasznosításhoz alvállalkozót vagy közreműködőt nem e szerződésben foglaltak szerint alkalmaz,
 - jogszabályban meghatározott egyéb ok fennállása esetén.
23. A Szerződő Felek a szerződés megszűnésekor ezen szerződésben foglaltak szerint elszámolnak egymással azzal, hogy a Használatba vevőt megilleti a *ius tollendi*, de az állagsérelem nélkül el nem távolítható dolgok vonatkozásában megtérítést nem követelhet.

X.

A használati jog gyakorlásának az ellenőrzése

24. A Használatba vevők kötelesek túrni, hogy a tulajdonos Önkormányzat a nemzeti vagyonnal kapcsolatos tevékenységére, annak célszerűségére, törvényességére vonatkozó ellenőrzési jogait zavartalanul gyakorolhassa.
25. A Szerződő Feleknek az ellenőrzéssel kapcsolatban jogaik és kötelezettségeik teljesítése során figyelemmel kell lenniük az információs önrendelkezési jogról és az információszabadságról szóló 2011. évi CXII. törvény rendelkezéseire, illetve az üzleti titokra vonatkozó jogi szabályozásban foglaltakra.

XI.

Egyéb általános és záró rendelkezések Bizalmas információk

26. A Szerződő Felek kötelesek bizalmasan kezelni a szerződéssel kapcsolatban a tudomásukra jutott bizalmas információkat, elsősorban az üzleti vagy szolgálati titkot.
27. A Szerződő Felek megállapodnak abban, hogy a jelen szerződésben szereplő bizalmas információkat harmadik felek előtt csak azt követően tárják fel mikor arról a másik féllel egyeztettek.

XII.
Együttműködés, viták rendezése

28. A Szerződő Felek jelen szerződéssel kapcsolatos kötelezettségeik teljesítése során a tőlük elvárható módon, jóhiszeműen együttműködnek.
29. A jelen szerződésből eredő vagy azzal összefüggő bármely vitát felek kötelesek egyeztető tárgyaláson rendezni. A vitás kérdések egyeztetését bármelyik fél írásban a Használatba vevő vezetőjéhez, illetve az önkormányzatot képviselő Polgármesterhez intézett levélben kezdeményezheti. Az egyeztető tárgyalást Felek a lehető legközelebbi időpontban folytatják le.
30. Amennyiben az előző pontban írt egyeztető tárgyalásokon a vitás kérdést – legfeljebb 5 napon belül – Felek nem tudják rendezni, úgy a vita eldöntésére Felek – hatáskörtől függően – alávetik magukat a Sárvári Járási Bíróság, illetve a Szombathelyi Törvényszék kizárólagos illetékességének.

XIII.
Záró rendelkezések

31. A Szerződő Felek kijelentik, hogy a Tulajdonos Magyarország helyi önkormányzata, míg Használatba vevők Magyarországon bejegyzett jogi személyiségű egyesületek és ezen szerződés megkötésére vonatkozó képességüket jogszabály nem korlátozza és nem zárja ki.
32. A Szerződő Felek a szerződésben nem szabályozott kérdésekben Magyarország helyi önkormányzatairól szóló 2011. évi CLXXIX. törvény, az államháztartásról szóló 2011. évi CXCV. törvény, a nemzeti vagyonról szóló 2011. évi CXCVI. törvény, az államháztartás szervezeti beszámolási és könyvvezetési kötelezettségének sajátosságairól szóló 4/2013. (I.11.) számú Korm. rendelet, a Polgári Törvénykönyvről szóló 2013. évi V. törvény rendelkezéseit, szabályait kell alkalmazni.

A Szerződő Felek a szerződést, mint akaratukkal mindenben megegyezőt képviselőik útján jóváhagyólag írták alá.

Sárvár, 2024. hó ...napján

.....
Sárvár Város Önkormányzata
tulajdonos, használatba adó képviselőjében
Kondora István polgármester

.....
Pedagógus Női Kar Kulturális Egyesület
használatba vevő
képviselőjében
Szijártóné Lepsényi Ildikó elnök

.....
Sárvári Senior Néptánc Egyesület
használatba vevő
képviselőjében
Simon Attila elnök

Pénzügyi ellenjegyzés:

.....
Halászné Udvardi Sarolta
gazdasági vezető

Sárvár Város Önkormányzata és a Pedagógus Női Kar Kulturális Egyesület és a Sárvári Senior Néptánc Egyesület között 2024. ... hó napján létrejött használatba adási szerződés melléklete:

A Pedagógus Női Kar Kulturális Egyesület és a Sárvári Senior Néptánc Egyesület részére használatba adott helyiségek:

FÖLDSZINT FELMÉRÉSI ALAPRAJZA M 1:100

- a rajzokon szereplő maglévő falazatok a helyszínen mért vakolt falrészletek
 - keretlezés a munkák megkezdése előtt méretek a helyszínen ellenőrizendő

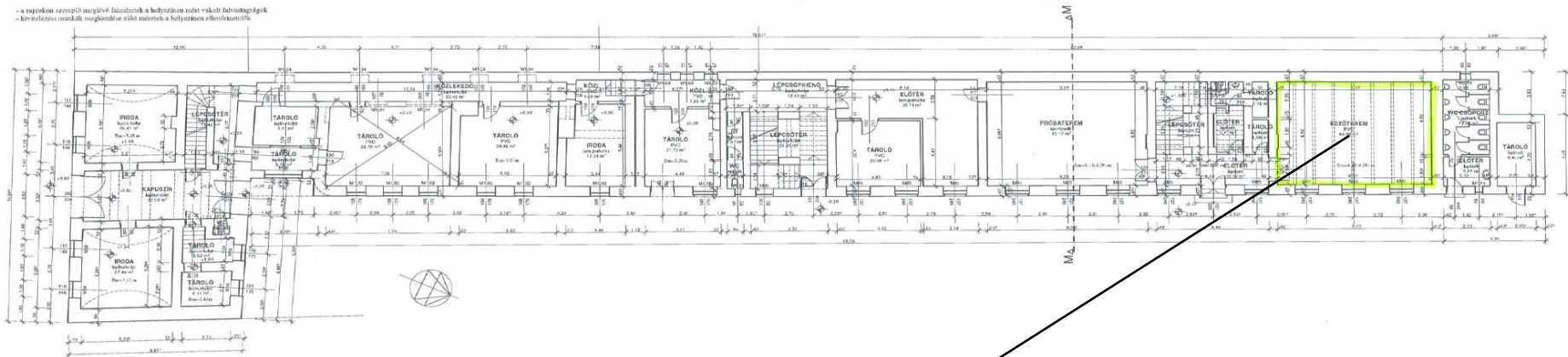

WEST-IMMO	
Helyszín: Sárvár, Magyarországi Köztársaság	
Projekt: Pedagógus Női Kar Kulturális Egyesület és a Sárvári Senior Néptánc Egyesület közötti használatba adási szerződés melléklete	
Készítette: WEST-IMMO	
Dátum: 2024.01.15	
Művelet: Építési terv	
Művelet kódja: EF-02	

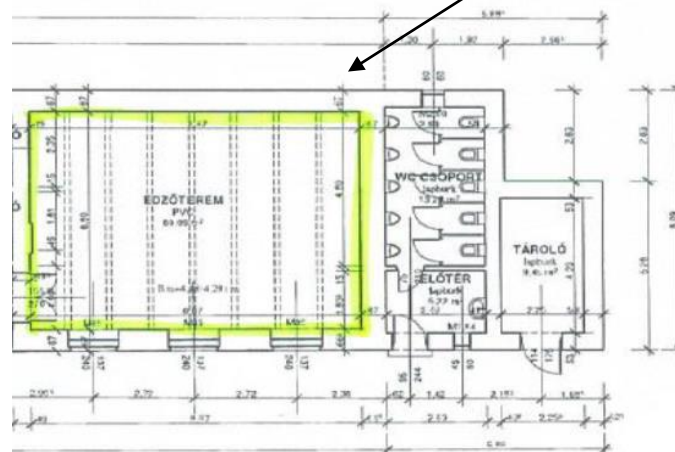

II. HATÁROZATI JAVASLAT

Sárvár Város Önkormányzata Képviselő-testülete a Sárvár Belterület, 122/1 hrsz-ú, természetben a 9600 Sárvár, Batthyány utca 29. szám alatt található önkormányzati tulajdonú ingatlan jelen határozat melléklete szerinti szerződésben meghatározott helyiségeit a Sárvári Fotóklub (székhely: 9600 Sárvár, Batthyány utca 29. használatért felelős klubtag: Pajor András ügyvivő részére 2024. július 2. napjától 2026. július 1. napjáig meghatározott időtartamra ingyenes használatba adja.

Sárvár Város Önkormányzata Képviselő-testülete felhatalmazza a polgármestert a határozatnak megfelelő ingyenes használati megállapodás aláírására.

Határidő: azonnal

Felelős: Kondora István polgármester

Melléklet a/2024. (VI.....) számú képviselő-testületi határozathoz

HASZNÁLATBA ADÁSI SZERZŐDÉS

amely létrejött egyrészről

Sárvár Város Önkormányzata

székhely: 9600 Sárvár, Várkerület utca 2.

törzskönyvi azonosító szám: 733634

adószám: 15733634-2-18

bankszámlaszám: 12096004-00103732-00100007

képviseli: Kondora István polgármester

mint Használatba adó, Tulajdonos

(a továbbiakban: **Tulajdonos, Önkormányzat**)

másrészről

Sárvári Fotóklub

székhely: 9600 Sárvár, Batthyány utca 29.

használatért felelős klubtag: **Pajor András ügyvivő**

mint Használatba vevő

(a továbbiakban: **Használatba vevő**)

(a továbbiakban együtt: **Szerződő Felek**)

között az alulírott helyen és időben Sárvár Város Önkormányzata Képviselő-testülete/2024. (VI.....) számú határozatának felhatalmazása alapján alábbi feltételek mellett.

I.

A szerződés tárgya, célja

1. A szerződés tárgyát a Sárvár Belterület, 122/1 hrsz. alatt felvett, az Önkormányzat kizárólagos tulajdonát képező, **28,62 m² alapterületű, 5,52 m² alapterületű és 6,41 m² alapterületű** (a mellékelt alaprajzon körülhatárolt, **mindösszesen 40,55 m² alapterületű**) helyiségek képezik, melyek természetben a 9600 Sárvár, Batthyány utca 29. szám alatt találhatóak.
2. Annak érdekében, hogy az Önkormányzat tulajdonában álló, 1. pontban megjelölt – alapvetően a civil szervezetek elhelyezésére szolgáló – vagyontárgy hasznosítása hosszútávon és magas színvonalon, továbbá azonos jogi keretek között és egységes elvek szerint az **kulturális szolgáltatás támogatása, továbbá a kulturális örökség helyi védelmének támogatása** – ezzel együtt a vagyon értékének a megőrzése – érdekében biztosítható legyen, Szerződő Felek az 1. pontban megjelölt ingatlanra használati jogot létesítő ingyenes használatba adási szerződést kötnek az alábbi feltételek szerint.

II.

Részletes szerződési feltételek

A feladat meghatározása, a használati jog és annak ellenértéke

3. Sárvár Város Önkormányzata közfeladatát képezi a **Magyarország helyi önkormányzatairól 2011. évi CLXXXIX. törvény 13. § (1) bekezdés 7. pontjában meghatározottak szerinti kulturális szolgáltatás, különösen előadó-művészeti szervezet támogatása, a helyi közművelődési**

tevékenység támogatása. A Használatba vevő **kulturális tevékenységet** végez. Az Önkormányzat – mint tulajdonos – az említett közfeladat minél teljesebb körű – a helyi társadalmi integrációra, önszerveződő közösségekre is építő – ellátása érdekében az önkormányzati vagyoni körbe eső, 1. pontban megjelölt vagyontárgyra ezennel ingyenes használati jogot létesít a Használatba vevő részére határozott időtartamra. A Használatba vevő a szerződésben megállapított használati jogot és annak gyakorlását ezennel elfogadja, vállalja, hogy a tevékenységi körébe eső kulturális tevékenység ellátásával tevékenyen közreműködik az említett önkormányzati feladat ellátásában.

4. A Használatba vevő a használati jogot a tulajdonos Önkormányzat döntése alapján ingyenesen szerzi meg. A Használatba vevőt a használati jog alapján nem illetik meg a Tulajdonos jogai és kötelezettségei. **A Használatba vevő kizárólag az ingók és az ingatlan működtetésére, továbbá a rendeltetésszerű használat érdekében szükséges karbantartási munkálatok megfelelő időben történő elvégzésére jogosult és köteles.**

III.

A vagyonnal kapcsolatos rendelkezések, a vagyon üzemeltetése

5. A Használatba vevő kijelenti, hogy a szerződés 1. pontjában szereplő, a használati jog tárgyát képező vagyontárgyat ismeri, azt a szerződésben meghatározott feladatok ellátására alkalmasnak tartja. Tulajdonos az 1. pontban meghatározott vagyontárgyat Használatba vevő birtokába adja, Felek a birtokba adás vonatkozásában valamennyi releváns információt, adatot tartalmazó jegyzőkönyvet vesznek fel.
6. A Használatba vevő köteles a vagyon megóvásáról a hatályos jogszabályok és e szerződés rendelkezéseinek betartásáról és betartatásáról gondoskodni, a vagyonelemek károsodástól mentes állapotát megőrizni. A vagyon megóvása érdekében tett halaszthatatlan intézkedéseiről Használatba vevő a Tulajdonost tájékoztatja.
7. A Felek megállapodnak abban, hogy a Használatba vevő által végzett vagy végeztetett, állagmegóvást meghaladó mértékű felújítási és rekonstrukciós beruházásokkal az adott vagyontárgyakon nem szerez tulajdonjogot, osztatlan közös tulajdoni hányadként sem. A Felek megállapodnak abban, hogy ilyen jellegű beruházás csak a Tulajdonossal történt előzetes írásbeli megállapodás alapján lehetséges.
8. A Használatba vevő köteles – lényeges szerződéses kötelezettségeként – a vagyontárgyakat a jogviszony fennállta alatt folyamatosan és ténylegesen a 2. pontban meghatározott célra használni, és azokat e célhoz rendelten hasznosítani. A Használatba vevő az általa végzett rekonstrukciós, felújítási, állagmegóvó, valamint értéknövelő beruházásokat, illetve üzemeltetési tevékenységet is az így meghatározott elsődleges szerződéses célt szolgálóan végezheti.

IV.

A vagyonnal való gazdálkodás

9. **A Használatba vevő a vagyon használatáért díjat a Tulajdonosnak nem fizet.** A Használatba vevő a vagyontárgyak hasznosításából keletkező bevételeiből köteles a vagyontárgyak állapotát és értékét hosszú távon megőrizni, továbbá **a 3. pontban meghatározott feladat magas szintű ellátásához szükséges technikai színvonalon fenntartani. A vagyonnal kapcsolatos közüzemi szolgáltatások költsége az Önkormányzatot, mint tulajdonost terheli.**
10. A Szerződő Felek rögzítik azon tényt, hogy a szerződés tárgyát képező vagyontárgyak a nemzeti vagyon részét képezik, így az ezzel való gazdálkodás fokozott felelősséggel jár. Ebből kifolyólag

Használatba vevő a szerződéses viszony fennállta alatt folyamatosan köteles a használatba vett vagyonnal eredményesen, a jó gazda gondosságával eljárva gazdálkodni. E kötelezettsége keretében köteles a Tulajdonost haladéktalanul értesíteni, amennyiben a gazdálkodás eredményessége bármilyen okból veszélybe kerül. E pontba foglalt kötelezettsége felróható és folyamatos, illetve visszatérő, a vagyon értékét és épségét veszélyeztető megszegése esetén Tulajdonos azonnali hatályú rendkívüli felmondással élhet a 22. pontban foglaltak szerint.

11. A Használatba vevő a használatába vett vagyontárgyak hasznosításából származó bevételeit, közvetlen költségeit és ráfordításait, saját vagyonának a hasznosításából származó bevételeitől elkülönítetten köteles nyilvántartani. Használatba vevő az ingyenes használatba vett vagyontárgyakat másnak használatba nem adhatja, ellenkező esetben a Tulajdonos a 21. pont szerinti rendkívüli felmondás lehetőségével élhet.

V.

Adatszolgáltatási és nyilvántartási kötelezettség

12. A Használatba vevő a használatba átvett vagyon vonatkozásában az államháztartás szervezeti beszámolási és könyvvezetési kötelezettségének sajátosságairól szóló 4/2013. (I.11.) számú Korm. rendeletben foglalt adatokkal kapcsolatban **adatszolgáltatási és adat-nyilvántartási kötelezettség** terheli a **Sárvári Közös Önkormányzati Hivatal vagyonyilvántartása számára.**

Ennek keretében a Használatba vevő:

- az önkormányzati vagyon-kimutatáshoz az adott évet követő legkésőbb március 31-ig – a Tulajdonos által meghatározott módon és formában – összesítő kimutatást kell készítenie a vagyonban bekövetkezett változásokról.

13. A Használatba vevő a nemzeti vagyonról szóló 2011. évi CXCVI. törvényben foglaltak szerint haladéktalanul köteles a Tulajdonost értesíteni, ha a nemzeti vagyon hasznosításában részt vevő bármely – a Használatba vevővel közvetlen vagy közvetett módon jogviszonyban álló harmadik fél – szervezet a szerződés megkötését követően beállott körülmény folytán már nem minősül átlátható szervezetnek.

VI.

A nemzeti vagyonnal történő elszámolás

14. A Szerződő Felek megállapodnak abban, hogy a Használatba vevő az adott évet követő március 31-ig írásban beszámol Sárvár Város Önkormányzatának az általa a 3. pont alapján ellátott feladatok ellátásáról és a hozzá kapcsolódó vagyon működtetéséről. **A Használatba vevőnek a gazdálkodásra és a vagyonra vonatkozó főbb mutatókat is tartalmazó beszámolót Sárvár Város Polgármesteréhez kell benyújtania.**

15. A Használatba vevő a használati jog megszűnésekor köteles a használatba vett vagyontárgyak jelen szerződés megkötés kori értékének a megszűnés kori vagyoni értékéhez viszonyított érték különbözetével elszámolni a következők szerint:

- Ha a vagyon csökkenése az elszámolt értékcsökkenéseknek megfelelő karbantartások és felújítások elvégzése, illetve az éves beruházási tervek megvalósítása ellenére úgy következett be, hogy a Használatba vevőt, illetve az általa alkalmazott alvállalkozót ezzel kapcsolatban felelősség nem terheli, akkor a Használatba vevő a különbözetet nem köteles megtéríteni.
- Amennyiben a fent felsorolt feltételek nem teljesültek, illetve a vagyon csökkenésében Használatba vevőt felelősség terheli, a különbözetet a Használatba vevő köteles megtéríteni.

- A vagyon növekedéséből származó többletre (darab, érték) Használatba vevő nem tarthat igényt, arra nézve sem tulajdonjoga (rész tulajdon) nem keletkezik, sem pedig megtérítési igénytel nem léphet fel.

VII. Biztosítások

16. A Szerződő Felek megállapodnak abban, hogy az átvett vagyonelemek működtetésére vonatkozó tevékenység végzésével kapcsolatosan esetleg felmerülő károk elleni felelősségbiztosítást szükség esetén a Használatba vevő köti a saját költségére.

VIII. Az ingyenes használat időtartama

17. A Szerződő Felek a használatba adási szerződést határozott időtartamra, **2024. július 2-től 2026. július 1-ig kötik.**

IX. A szerződés megszűnése

18. A szerződés Szerződő Felek erre irányuló megegyezésével, továbbá a nemzeti vagyonról szóló 2011. évi CXCVI. törvényben szabályozottak és az államháztartásról szóló 2011. évi CXCV. törvényben szabályozottak, valamint a szerződésben meghatározott egyéb ok miatti felmondás esetében a következők szerint szűnhet meg.

19. A használatba adási szerződés megszűnik a határozott idő elteltével.

A használatba adási szerződés megszüntethető

- rendes felmondással,
- a Felek közös megegyezésével,
- rendkívüli felmondással,
- az ingyenes használó jogutód nélküli megszűnésével,
- az adott vagyontárgy megsemmisülésével, erre a vagyontárgyra vonatkozóan.

20. A Tulajdonos rendes felmondással a használatba adási szerződést legalább 3 hónapos felmondási idővel szüntetheti meg.

21. A Tulajdonos a használatba adási szerződést rendkívüli felmondással – 30 napos felmondási idővel – akkor szüntetheti meg, ha a Használatba vevő a nemzeti vagyonról szóló 2011. évi CXCVI. törvényben és az államháztartásról szóló 2011. évi CXCV. törvényben foglalt kötelezettségeit megszegi, továbbá, ha a Használatba vevő a szerződés tárgyát nem a 2. pontban meghatározott célra használja.

22. A Tulajdonos azonnali hatályú rendkívüli felmondással felmondhatja a szerződést, ha a Használatba vevő:

- a szerződésben részletezett feladatokat nem látja el, a vagyont rendeltetés ellenesen használja, abban kárt okoz,
- a konkrét vagyonhasznosításhoz alvállalkozót vagy közreműködőt nem e szerződésben foglaltak szerint alkalmaz,
- jogszabályban meghatározott egyéb ok fennállása esetén.

23. A Szerződő Felek a szerződés megszűnésekor ezen szerződésben foglaltak szerint elszámolnak egymással azzal, hogy a Használatba vevőt megilleti a ius tollendi, de az állagsérelem nélkül el nem távolítható dolgok vonatkozásában megtérítést nem követelhet.

X.

A használati jog gyakorlásának az ellenőrzése

24. A Használatba vevő köteles túrni, hogy a tulajdonos Önkormányzat a nemzeti vagyonnal kapcsolatos tevékenységére, annak célszerűségére, törvényességére vonatkozó ellenőrzési jogait zavartalanul gyakorolhassa.

25. A Szerződő Feleknek az ellenőrzéssel kapcsolatban jogaik és kötelezettségeik teljesítése során figyelemmel kell lenniük az információs önrendelkezési jogról és az információszabadságról szóló 2011. évi CXII. törvény rendelkezéseire, illetve az üzleti titokra vonatkozó jogi szabályozásban foglaltakra.

XI.

Egyéb általános és záró rendelkezések Bizalmas információk

26. A Szerződő Felek kötelesek bizalmasan kezelni a szerződéssel kapcsolatban a tudomásukra jutott bizalmas információkat, elsősorban az üzleti vagy szolgálati titkot.

27. A Szerződő Felek megállapodnak abban, hogy a jelen szerződésben szereplő bizalmas információkat harmadik felek előtt csak azt követően tárják fel mikor arról a másik féllel egyeztettek.

XII.

Együttműködés, viták rendezése

28. A Szerződő Felek jelen szerződéssel kapcsolatos kötelezettségeik teljesítése során a tőlük elvárható módon, jóhiszeműen együttműködnek.

29. A jelen szerződésből eredő vagy azzal összefüggő bármely vitát felek kötelesek egyeztető tárgyaláson rendezni. A vitás kérdések egyeztetését bármelyik fél írásban a Használatba vevő vezetőjéhez, illetve az önkormányzatot képviselő Polgármesterhez intézett levélben kezdeményezheti. Az egyeztető tárgyalást felek a lehető legközelebbi időpontban folytatják le.

30. Amennyiben az előző pontban írt egyeztető tárgyalásokon a vitás kérdést – legfeljebb 5 napon belül – Felek nem tudják rendezni, úgy a vita eldöntésére Felek – hatáskörtől függően – alávetik magukat a Sárvári Járási Bíróság, illetve a Szombathelyi Törvényszék kizárólagos illetékességének.

XIII.

Záró rendelkezések

31. A Szerződő Felek kijelentik, hogy a Tulajdonos Magyarország helyi önkormányzata, míg Használatba vevő **Magyarországon bejegyzett jogi személyiségű egyesület** és ezen szerződés megkötésére vonatkozó képességüket jogszabály nem korlátozza és nem zárja ki.

32. A Szerződő Felek a szerződésben nem szabályozott kérdésekben a Magyarország helyi önkormányzatairól szóló 2011. évi CLXXIX. törvény, az államháztartásról szóló 2011. évi CXCV. törvény, a nemzeti vagyonról szóló 2011. évi CXCVI. törvény, az államháztartás szervezeti beszámolási és könyvvezetési kötelezettségének sajátosságairól szóló 4/2013. (I.11.) számú Korm. rendelet, a Polgári Törvénykönyvről szóló 2013. évi V. törvény rendelkezéseit, szabályait kell alkalmazni.

A Szerződő Felek a szerződést, mint akaratukkal mindenben megegyezőt képviselőik útján jóváhagyólag írták alá.

Sárvár, 2024. hó ...napján

.....
Sárvár város Önkormányzata
Tulajdonos, Használatba adó
képviselésében
Kondora István polgármester

.....
Sárvári Fotóklub
Használatba vevő
képviselésében
Pajor András ügyvivő

Pénzügyi ellenjegyzés:

.....
Halászné Udvardi Sarolta
gazdasági vezető

Sárvár Város Önkormányzata és a Sárvári Fotóklub Egyesület között 2024. ... hó napján létrejött használatba adási szerződés melléklete:

A Sárvári Fotóklub részére használatba adott helyiségek:

FÖLDSZINT FELMÉRÉSI ALAPRAJZA M 1:100

- a rajzon szereplő meglévő falmértek, a helyszínen mért valódi falvastagságok
- kivételként munkák megkezdése előtt mérték, a helyszínen ellenőrzendő

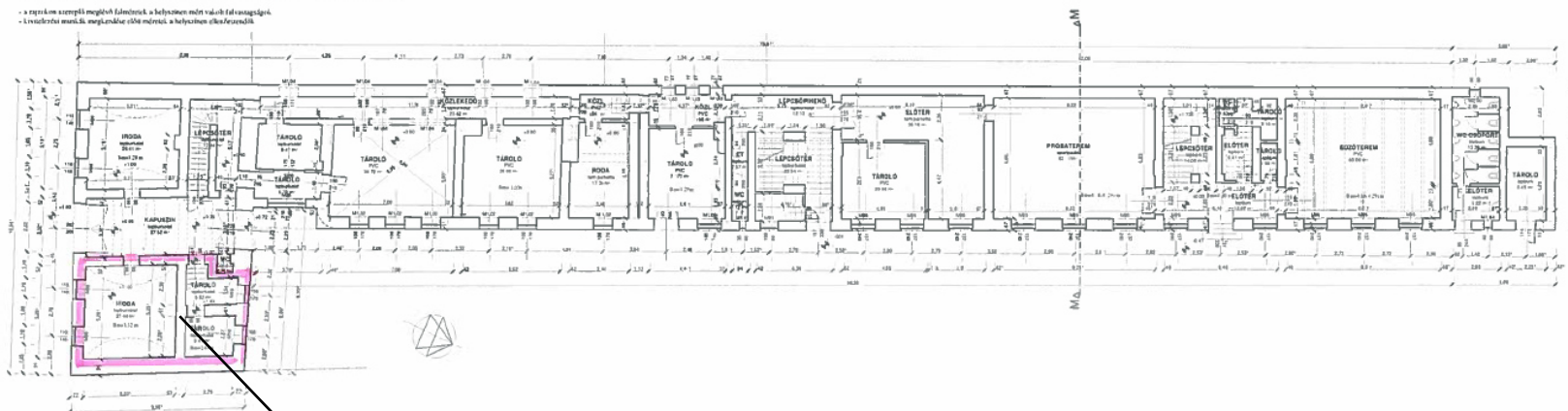

WEST-IMMO	
West Immo Kft. H-1048 Budapest, Váci utca 10. sz. 10. em.	
Helyszín: Sárvár Város Önkormányzatának épülete, Városház utca 10. sz. 10. em.	
Típus: Földszintrajz	
Építész: Sárvár Város Önkormányzatának Építészeti Hivatala (Sárvár, Városház utca 10.)	
Készítette: Készítve: 2024. május 10.	
Készítve: 2024. május 10.	
Méret:	ÉF-02
Dátum:	

FÖLDSZINT FELMÉRÉSI ALAPRAJZA M 1:100

- a rajzon szereplő meglévő falmértek, a helyszínen mért valódi falvastagságok
- kivételként munkák megkezdése előtt mérték, a helyszínen ellenőrzendő

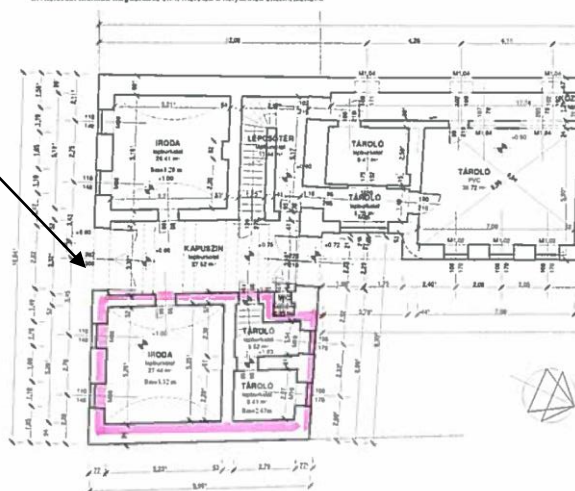

III. HATÁROZATI JAVASLAT

Sárvár Város Önkormányzata Képviselő-testülete a **Herpenyő Zenekar** (használatért felelős zenekari tag: Nagy Attila,) részére a **határozat mellékletét képező szerződéssel a Sárvár Belterület, 122/1 hrsz-ú, természetben a 9600 Sárvár, Batthyány utca 29. szám alatt található ingatlannak a szerződésben meghatározott helyiségeit 2024. október 1. napjától 2026. szeptember 30. napjáig meghatározott időtartamra ingyenes használatba adja.**

Sárvár Város Önkormányzata Képviselő-testülete felhatalmazza a polgármestert a határozatnak megfelelő ingyenes használati megállapodás aláírására.

Határidő: azonnal

Felelős: Kondora István polgármester

Sárvár, 2024. június 18.

Kondora István
polgármester

Melléklet a/ 2024. (VI.....) számú képviselő-testületi határozathoz

HASZNÁLATBA ADÁSI SZERZŐDÉS

amely létrejött egyrészről

Sárvár Város Önkormányzata

székhely: 9600 Sárvár, Várkerület utca 2.

törzskönyvi azonosító szám: 733634

adószám: 15733634-2-18

bankszámlaszám: 11747037-15733634

képviseli: Kondora István polgármester

mint Használatba adó, Tulajdonos

(a továbbiakban: **Tulajdonos, Önkormányzat**)

másrészről

Herpenyő Zenekar

használatért felelős zenekari tag: **Nagy Attila**

(a továbbiakban: **Használatba vevő**)

(a továbbiakban együtt: **Szerződő Felek**)

között az alulírott helyen és időben Sárvár Város Önkormányzata Képviselő-testülete/2024. (VI....) számú határozatának felhatalmazása alapján alábbi feltételek mellett.

I.

A szerződés tárgya, célja

1. Sárvár Város Önkormányzata kizárólagos tulajdonát képezi az alábbi ingatlan:
Sárvár Belterület, 122/1 hrsz-ú, természetben a 9600 Sárvár, Batthyány utca 29. szám alatt található ingatlan

A szerződés célja:

kulturális szolgáltatás, előadó-művészeti szervezet támogatása, a kulturális örökség helyi védelme; a helyi közművelődési tevékenység támogatása;

2. Annak érdekében, hogy az Önkormányzat tulajdonában álló, 1. pontban megjelölt – alapvetően a civil szervezetek elhelyezésére szolgáló – vagyontárgy hasznosítása hosszútávon és magas színvonalon, továbbá azonos jogi keretek között és egységes elvek szerint **előadó-művészeti szervezet támogatása, továbbá a helyi közművelődési tevékenység támogatása**, ezzel együtt a vagyon értékének a megőrzése – érdekében biztosítható legyen, Szerződő Felek az 1. pontban megjelölt ingatlanra használati jogot létesítő ingyenes használatba adási szerződést kötnek az alábbi helyiségre:

- **26,41 m²** alapterületű (a mellékelt felmérési alaprajzon 1. sorszámmal jelölt) „iroda” megnevezésű helyiség

II.

Részletes szerződési feltételek

A feladat meghatározása, a használati jog és annak ellenértéke

3. Sárvár Város Önkormányzata feladatát képezi a **Magyarország helyi önkormányzatairól szóló 2011. évi CLXXXIX. törvény 13. § (1) bekezdés 7. pontjában meghatározottak szerinti kulturális szolgáltatás, előadó-művészeti szervezet támogatása, a helyi közművelődési tevékenység támogatása.** A Használatba vevő **előadó-művészeti tevékenységet** végez. Az Önkormányzat – mint tulajdonos – az említett közfeladat minél teljesebb körű – a helyi társadalmi integrációra, önszerveződő közösségekre is építő – ellátása érdekében az önkormányzati vagyoni körbe eső 1-2. pontban megjelölt vagyontárgyra ezennel ingyenes használati jogot létesít a Használatba vevő részére **határozott időtartamra.**

A Használatba vevő a szerződésben megállapított használati jogot és annak gyakorlását ezennel elfogadja, vállalja, hogy a tevékenységi körébe eső **előadó-művészeti tevékenység** ellátásával tevékenyen közreműködik az említett önkormányzati feladat ellátásában.

4. A Használatba vevő a használati jogot a tulajdonos Önkormányzat döntése alapján ingyenesen szerzi meg. A Használatba vevőt a használati jog alapján nem illetik meg a tulajdonos jogai és kötelezettségei. **A Használatba vevő kizárólag az ingók és az ingatlan működtetésére, továbbá a rendeltetésszerű használat érdekében szükséges karbantartási munkálatok megfelelő időben történő elvégzésére jogosult és köteles.**

III.

A vagyonnal kapcsolatos rendelkezések, a vagyon üzemeltetése

5. A Használatba vevő kijelenti, hogy a szerződés 1-2. pontjában szereplő, a használati jog tárgyát képező vagyontárgyat ismeri, azt a szerződésben meghatározott feladatok ellátására alkalmasnak tartja. Tulajdonos az 1-2. pontban meghatározott vagyontárgyat Használatba vevő birtokába adja, Felek a birtokba adás vonatkozásában valamennyi releváns információt, adatot tartalmazó jegyzőkönyvet vesznek fel.

6. A Használatba vevő köteles a vagyon megóvásáról a hatályos jogszabályok és e szerződés rendelkezéseinek betartásáról és betartatásáról gondoskodni, a vagyonelemek károsodástól mentes állapotát megőrizni. A vagyon megóvása érdekében tett halaszthatatlan intézkedéseiről Használatba vevő a Tulajdonost tájékoztatja.

7. A Felek megállapodnak abban, hogy a Használatba vevő által végzett vagy végeztetett, állagmegóvást meghaladó mértékű felújítási és rekonstrukciós beruházásokkal az adott vagyontárgyakon nem szerez tulajdonjogot, osztatlan közös tulajdoni hányadként sem. A Felek megállapodnak abban, hogy ilyen jellegű beruházás csak a Tulajdonossal történt előzetes írásbeli megállapodás alapján lehetséges.

8. A Használatba vevő köteles – lényeges szerződéses kötelezettségeként – a vagyontárgyakat a jogviszony fennállta alatt folyamatosan és ténylegesen a 2. pontban meghatározott célra használni, és azokat e célhoz rendeltlen hasznosítani. A Használatba vevő az általa végzett rekonstrukciós, felújítási, állagmegóvó, valamint értéknövelő beruházásokat, illetve üzemeltetési tevékenységet is az így meghatározott elsődleges szerződéses célt szolgálóan végezheti.

IV.

A vagyonnal való gazdálkodás

9. **A Használatba vevő a vagyon használatáért díjat a Tulajdonosnak nem fizet.** A Használatba vevő a vagyontárgyak hasznosításából keletkező bevételeiből köteles a vagyontárgyak állapotát és értékét hosszú távon megőrizni, továbbá a 3. pontban meghatározott feladat magas szintű ellátásához szükséges technikai színvonalon fenntartani. **A vagyonnal kapcsolatos közüzemi szolgáltatások költsége az Önkormányzatot, mint tulajdonost terheli.**

10. A Szerződő Felek rögzítik azon tényt, hogy a szerződés tárgyát képező vagyontárgyak a nemzeti vagyon részét képezik, így az ezzel való gazdálkodás fokozott felelősséggel jár. Ebből kifolyólag Használatba vevő a szerződéses viszony fennállta alatt folyamatosan köteles a használatba vett vagyonnal eredményesen, a jó gazda gondosságával eljárva gazdálkodni. E kötelezettsége keretében köteles a Tulajdonost haladéktalanul értesíteni, amennyiben a gazdálkodás eredményessége bármilyen okból veszélybe kerül. E pontba foglalt kötelezettsége felróható és folyamatos, illetve visszatérő, a vagyon értékét és épségét veszélyeztető megszegése esetén Tulajdonos azonnali hatályú rendkívüli felmondással élhet a 22. pontban foglaltak szerint.

11. A Használatba vevő a használatába vett vagyontárgyak hasznosításából származó bevételeit, közvetlen költségeit és ráfordításait, saját vagyónak a hasznosításából származó bevételeitől elkülönítetten köteles nyilvántartani. Használatba vevő az ingyenes használatba vett vagyontárgyakat másnak használatba nem adhatja, ellenkező esetben a tulajdonos a 21. pont szerinti rendkívüli felmondás lehetőségével élhet.

V.

Adatszolgáltatási és nyilvántartási kötelezettség

12. A Használatba vevő a használatba átvett vagyon vonatkozásában az államháztartás szervezetei beszámolási és könyvvezetési kötelezettségének sajátosságairól szóló 4/2013. (I.11.) számú Korm. rendeletben foglalt adatokkal kapcsolatban **adatszolgáltatási és adat-nyilvántartási kötelezettség terheli a Sárvári Közös Önkormányzati Hivatal vagyonyilvántartása számára.**

Ennek keretében a Használatba vevő:

- az önkormányzati vagyon-kimutatáshoz az adott évet követő legkésőbb március 31-ig – a Tulajdonos által meghatározott módon és formában – összesítő kimutatást kell készítenie a vagyonban bekövetkezett változásokról.

13. A Használatba vevő a nemzeti vagyonról szóló 2011. évi CXCVI. törvényben foglaltak szerint haladéktalanul köteles a Tulajdonost értesíteni, ha a nemzeti vagyon hasznosításában részt vevő bármely – a Használatba vevővel közvetlen vagy közvetett módon jogviszonyban álló harmadik fél – szervezet a szerződés megkötését követően beállott körülmény folytán már nem minősül átlátható szervezetnek.

VI.

A nemzeti vagyonnal történő elszámolás

14. A Szerződő Felek megállapodnak abban, hogy a Használatba vevő az adott évet követő március 31-ig írásban beszámol Sárvár Város Önkormányzatának az általa a 3. pont alapján ellátott feladatok ellátásáról és a hozzá kapcsolódó vagyon működtetéséről. **A Használatba vevőnek a gazdálkodásra és a vagyonra vonatkozó főbb mutatókat is tartalmazó beszámolót Sárvár Város Polgármesteréhez kell benyújtania.**

15. A Használatba vevő a használati jog megszűnésekor köteles a használatba vett vagyontárgyak jelen szerződés megkötés kori értékének a megszűnés kori vagyoni értékéhez viszonyított érték különbözetével elszámolni a következők szerint:

- Ha a vagyon csökkenése az elszámolt értékcsökkenéseknek megfelelő karbantartások és felújítások elvégzése, illetve az éves beruházási tervek megvalósítása ellenére úgy következett be, hogy a Használatba vevőt, illetve az általa alkalmazott alvállalkozót ezzel kapcsolatban felelősség nem terheli, akkor a használatba vevő a különbözetet nem köteles megtéríteni.
- Amennyiben a fent felsorolt feltételek nem teljesültek, illetve a vagyon csökkenésében Használatba vevőt felelősség terheli, a különbözetet Használatba vevő köteles megtéríteni.
- A vagyon növekedéséből származó többletre (darab, érték) Használatba vevő nem tarthat igényt, arra nézve sem tulajdonjoga (rész tulajdon) nem keletkezik, sem pedig megtérítési igénnyel nem léphet fel.

VII.

Biztosítások

16. A Szerződő Felek megállapodnak abban, hogy az átvett vagyonelemek működtetésére vonatkozó tevékenység végzésével kapcsolatosan esetleg felmerülő károk elleni felelősségbiztosítást szükség esetén a Használatba vevő köti a saját költségére.

VIII.

Az ingyenes használat időtartama

17. A Szerződő Felek a használatba adási szerződést határozott időtartamra, **2024. október 1. napjától 2026. szeptember 30. napjáig kötik.**

IX.

A szerződés megszűnése

18. A szerződés Szerződő Felek erre irányuló megegyezésével, továbbá a nemzeti vagyonról szóló 2011. évi CXCVI. törvényben szabályozottak és az államháztartásról szóló 2011. évi CXCV. törvényben szabályozottak, valamint a szerződésben meghatározott egyéb ok miatti felmondás esetében a következők szerint szűnhet meg.

19. A használatba adási szerződés megszűnik a határozott idő elteltével.

A használatba adási szerződés megszüntethető

- rendes felmondással,
- a Felek közös megegyezésével,
- rendkívüli felmondással,
- az ingyenes használó jogutód nélküli megszűnésével,
- az adott vagyontárgy megsemmisülésével, erre a vagyontárgyra vonatkozóan.

20. A Tulajdonos rendes felmondással a használatba adási szerződést legalább 3 hónapos felmondási idővel szüntetheti meg.

21. A Tulajdonos a használatba adási szerződést rendkívüli felmondással – 30 napos felmondási idővel – akkor szüntetheti meg, ha a Használatba vevő a nemzeti vagyonról szóló 2011. évi CXCVI. törvényben és az államháztartásról szóló 2011. évi CXCV. törvényben foglalt kötelezettségeit

megszegi, továbbá, ha a Használatba vevő a szerződés tárgyát nem a 2. pontban meghatározott célra használja.

22. A Tulajdonos azonnali hatályú rendkívüli felmondással felmondhatja a szerződést, ha a Használatba vevő:

- a szerződésben részletezett feladatokat nem látja el, a vagyont rendeltetés ellenesen használja, abban kárt okoz,
- a konkrét vagyonhasznosításhoz alvállalkozót vagy közreműködőt nem e szerződésben foglaltak szerint alkalmaz,
- jogszabályban meghatározott egyéb ok fennállása esetén.

23. A Szerződő Felek a szerződés megszűnésekor ezen szerződésben foglaltak szerint elszámolnak egymással, azzal, hogy a Használatba vevőt megilleti a *ius tollendi*, de az állagsérelem nélkül el nem távolítható dolgok vonatkozásában megtérítést nem követelhet.

X.

A használati jog gyakorlásának az ellenőrzése

24. A Használatba vevő köteles túrni, hogy a tulajdonos Önkormányzat a nemzeti vagyonnal kapcsolatos tevékenységére, annak célszerűségére, törvényességére vonatkozó ellenőrzési jogait zavartalanul gyakorolhassa.

25. A Szerződő Feleknek az ellenőrzéssel kapcsolatban jogaik és kötelezettségeik teljesítése során figyelemmel kell lenniük az információs önrendelkezési jogról és az információszabadságról szóló 2011. évi CXII. törvény rendelkezéseire, illetve az üzleti titokra vonatkozó jogi szabályozásban foglaltakra.

XI.

Egyéb általános és záró rendelkezések Bizalmas információk

26. A Szerződő Felek kötelesek bizalmasan kezelni a szerződéssel kapcsolatban a tudomásukra jutott bizalmas információkat, elsősorban az üzleti vagy szolgálati titkot.

27. A Szerződő Felek megállapodnak abban, hogy a jelen szerződésben szereplő bizalmas információkat harmadik felek előtt csak azt követően tárják fel mikor arról a másik féllel egyeztettek.

XII.

Együttműködés, viták rendezése

28. A Szerződő Felek jelen szerződéssel kapcsolatos kötelezettségeik teljesítése során a tőlük elvárható módon, jóhiszeműen együttműködnek.

29. A jelen szerződésből eredő vagy azzal összefüggő bármely vitát felek kötelesek egyeztető tárgyaláson rendezni. A vitás kérdések egyeztetését bármelyik fél írásban a Használatba vevő vezetőjéhez, illetve az önkormányzatot képviselő Polgármesterhez intézett levélben kezdeményezheti. Az egyeztető tárgyalást felek a lehető legközelebbi időpontban folytatják le.

30. Amennyiben az előző pontban írt egyeztető tárgyalásokon a vitás kérdést – legfeljebb 5 napon belül – Felek nem tudják rendezni, úgy a vita eldöntésére Felek – hatáskörtől függően – alávetik

magukat a Sárvári Járásbíróság, illetve a Szombathelyi Törvényszék kizárólagos illetékességének.

XIII. Záró rendelkezések

31. A Szerződő Felek kijelentik, hogy a Tulajdonos Magyarország helyi önkormányzata, míg Használatba vevő **az egyesülési jogról, a közhasznú jogállásról, valamint a civil szervezetek működéséről és támogatásáról szóló 2011. évi CLXXV. törvény 5. §-a szerinti, a természetes személyeknek az egyesülési jog alapján létrehozott közössége** és ezen szerződés megkötésére vonatkozó képességüket jogszabály nem korlátozza és nem zárja ki.

32. A Szerződő Felek a szerződésben nem szabályozott kérdésekben Magyarország helyi önkormányzatairól szóló 2011. évi CLXXIX. törvény, az államháztartásról szóló 2011. évi CXCV. törvény, a nemzeti vagyronról szóló 2011. évi CXCVI. törvény, az államháztartás szervezeti beszámolási és könyvvezetési kötelezettségének sajátosságairól szóló 4/2013. (I.11.) számú Korm. rendelet, a Polgári Törvénykönyvről szóló 2013. évi V. törvény rendelkezéseit, szabályait kell alkalmazni.

A Szerződő Felek a szerződést, mint akaratukkal mindenben megegyezőt képviselőik útján jóváhagyólag írták alá.

Sárvár, 2024. hó napján

.....
Sárvár Város Önkormányzata
Használatba adó, Tulajdonos
képviselésében
Kondora István polgármester

.....
Herpenyő Zenekar
Használatba vevő
képviselésében
Nagy Attila zenekari tag

Pénzügyi ellenjegyzés:

.....
Halászné Udvardi Sarolta
Sárvár Város Önkormányzata
pénzügyi ellenjegyző

Melléklet a használatba adási szerződéshez

FÖLDSZINT FELMÉRÉSI ALAPRAJZA M 1:100

- a rajzokon szereplő meglévő falméretek a helyszínen mért vakolti falvastagságok
- kivitelezési munkák megkezdése előtt méretek a helyszínen ellenőrizendőek

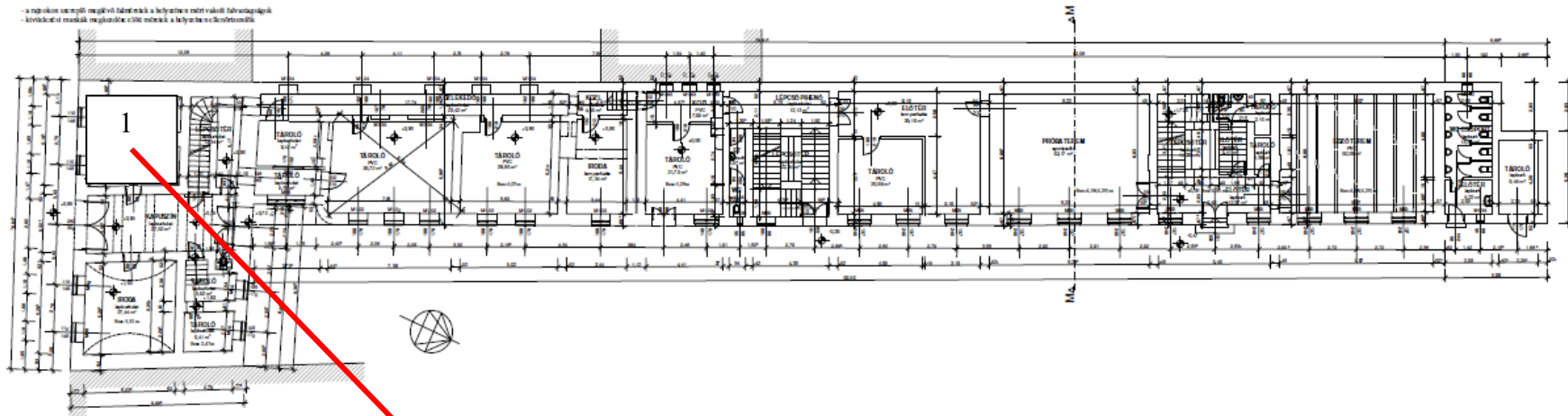

WEST-IMMO WEST-IMMO KFT. 1125 BUDAPEST, BUDAÉRT UTCA 76. 12/A. SZÁMÚ	
MÉRETERV MÉRETERV TÁBLA	
MÉRŐ: BUDAPESTI ÉPÍTÉS-ÉS ÉPÍTÉSZMÉRNÖKI TÁRSASÁG MÉRŐK: BUDAPESTI ÉPÍTÉS-ÉS ÉPÍTÉSZMÉRNÖKI TÁRSASÁG	
MÉRŐK: BUDAPESTI ÉPÍTÉS-ÉS ÉPÍTÉSZMÉRNÖKI TÁRSASÁG	
MÉRŐK: BUDAPESTI ÉPÍTÉS-ÉS ÉPÍTÉSZMÉRNÖKI TÁRSASÁG	
M 1:100	EF-02

FÖLDSZINT FELMÉRÉSI ALAPRAJZA M 1:100

- a rajzokon szereplő meglévő falméretek a helyszínen mért vakolti falvastagságok
- kivitelezési munkák megkezdése előtt méretek a helyszínen ellenőrizendőek

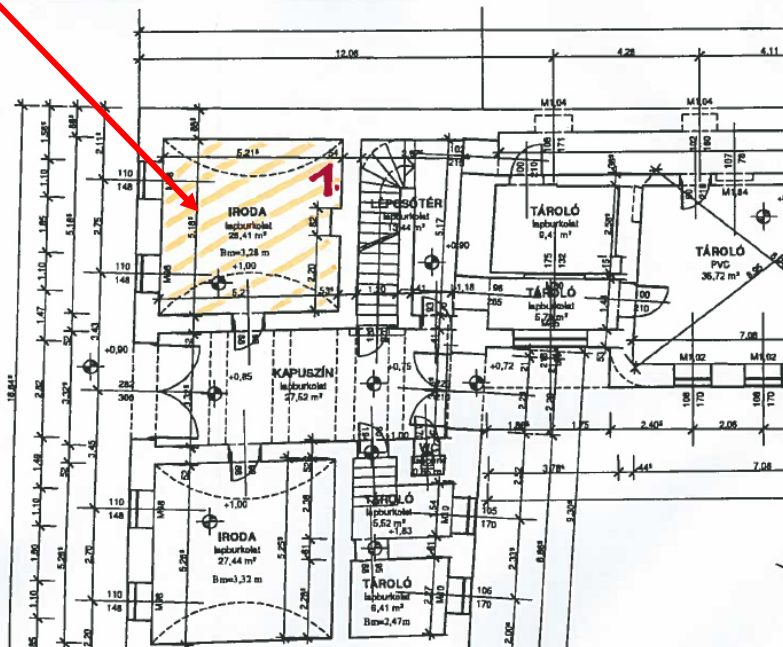



ELŐTERJESZTÉS

a Sárvár, 137/1/A/3 hrsz-ú, természetben a 9600 Sárvár, Batthyány utca 7. szám alatt található ingatlan egyes helyiségeinek ingyenes használatba adásáról

Tisztelt Képviselő-testület!

A Magyarország helyi önkormányzatairól szóló 2011. évi CLXXXIX. törvény (a továbbiakban: Möt.v.) 13. §-a rendelkezik a helyi közügyek, valamint a helyben biztosítható közfeladatok körében különösen ellátandó helyi önkormányzati feladatokról:

„13. § (1) A helyi közügyek, valamint a helyben biztosítható közfeladatok körében ellátandó helyi önkormányzati feladatok különösen:

(...)

8. gyermekjóléti szolgáltatások és ellátások;

8a. szociális szolgáltatások és ellátások,

(...)

10. a területén hajléktalanná vált személyek ellátásának és rehabilitációjának, valamint a hajléktalanná válás megelőzésének biztosítása;

(...)”

Az önkormányzati feladatellátásban saját tevékenységük révén érdemben közreműködnek egyes civil szervezetek, illetve természetes személyek által létrehozott egyesületnek nem minősülő, de az egyesülési jog alapján működő közösségek, melyek működésének feltételeit az önkormányzat a tulajdonában álló helyiségek rendelkezésre bocsátásával korábban és jelenleg is segíti. Az egyes szervezetek elhelyezésére szolgál 2016. szeptember 1. napjától a Sárvár Belterület, 137/1/A/3 hrsz-ú, természetben a 9600 Sárvár, Batthyány utca 7. szám alatt található ingatlan (a továbbiakban: Ingatlan).

Sárvár Város Önkormányzata Képviselő-testületének az önkormányzat vagyonáról és a vagyongazdálkodás szabályairól szóló 3/2013. (II.18.) önkormányzati rendeletének 16. § m) pontja alapján: „A Képviselő-testület hatáskörébe tartoznak (...) értékhátértől függetlenül: (...) a vagyonkezelői joggal és ingyenes használati, hasznosítási jog átengedésével kapcsolatos döntések. (...)”

Sárvár Város Önkormányzata Képviselő-testülete a 206/2016. (VII. 18.) számú határozatával 2016. szeptember 1. napjától 2018. augusztus 31. napjáig, a 188/2018. (VII. 27.) számú határozatával 2018. szeptember 1. napjától 2020. augusztus 31. napjáig, a 67/2020. (VII. 9.) számú határozatával 2020. szeptember 1. napjától 2022. augusztus 31. napjáig, a 179/2022. (VII. 26.) számú határozatával 2022. szeptember 1. napjától 2024. augusztus 31. napjáig meghatározott időtartamra az Ingatlannak a használatba adási szerződésben meghatározott helyiségeit a Sárvár városi Karitatív-Krizis Csoport (székhely: 9600 Sárvár, Deák Ferenc utca 2., képviseli: Süle Ferencné) részére ingyenes használatba adta.

A Sárvár városi Karitatív-Krízis Csoport kérelmére javaslom, hogy az Ingatlanban található – az előterjesztés mellékletét képező felmérési rajzon megjelölt – helyiségek használatának a jogát Sárvár Város Önkormányzata kettő évre továbbra is biztosítsa a csoport számára. A helyiségek vonatkozásában – az önkormányzati közfeladatban való érdemi feladatvállalásra tekintettel – javaslom, hogy Sárvár Város Önkormányzata ingyenes használatot biztosítson a csoport részére.

Kérem a Tisztelt Képviselő-testületet, hogy az ingyenes használati megállapodás megkötése kérdésében álláspontját kialakítani, és az alábbi határozati javaslatot elfogadni szíveskedjen.

HATÁROZATI JAVASLAT

Sárvár Város Önkormányzata Képviselő-testülete – Sárvár Város Önkormányzata Képviselő-testületének az önkormányzat vagyonáról és a vagyongazdálkodás szabályairól szóló 3/2013. (II.18.) önkormányzati rendeletének 16. § m) pontjában biztosított feladat- és hatáskörében eljárva – a Sárvár városi Karitatív-Krízis Csoport (székhely: 9600 Sárvár, Deák Ferenc utca 2., képviseli és személyében a helyiségek használata vonatkozásában felelős a csoport mindenkori vezetője, jelenleg: Süle Ferencné

részére a

határozat mellékletét képező használatba adási szerződéssel (a továbbiakban: Szerződés) a Sárvár Belterület, 137/1/A/3 hrsz-ú, természetben a 9600 Sárvár, Batthyány utca 7. szám alatt található ingatlannak a Szerződésben meghatározott helyiségeit 2024. szeptember 1. napjától 2026. augusztus 31. napjáig, meghatározott időtartamra ingyenes használatba adja.

Sárvár Város Önkormányzata Képviselő-testülete felhatalmazza a polgármestert a határozatnak megfelelő ingyenes használatba adási szerződés aláírására.

Határidő: azonnal

Felelős: Kondora István polgármester

Sárvár, 2024. június 18.

**Kondora István
polgármester**

HASZNÁLATBA ADÁSI SZERZŐDÉS

amely létrejött egyrészről

Sárvár Város Önkormányzata

székhely: 9600 Sárvár, Várkerület utca 2.

törzskönyvi azonosító szám: 733634

adószám: 15733634-2-18

bankszámlaszám: 11747037-15733634-00000000

képviseli: Kondora István polgármester

mint használatba adó, tulajdonos

(a továbbiakban: **Tulajdonos, Önkormányzat**)

másrészről

Sárvár városi Karitatív-Krízis Csoport

székhely: 9600 Sárvár, Deák Ferenc utca 2.

képviseli és személyében a helyiségek használata vonatkozásában felelős a csoport mindenkor vezetője, jelenleg: Süle Ferencné

mint használatba vevő

(a továbbiakban: **Használatba vevő**)

(a továbbiakban együtt: **Szerződő Felek**)

között az alulírott helyen és időben *Sárvár Város Önkormányzata Képviselő-testülete*/2024. (...) számú határozatának felhatalmazása alapján alábbi feltételek mellett.

I.

A szerződés tárgya, célja

1. Sárvár Város Önkormányzata kizárólagos tulajdonában áll az alábbi ingatlan:
Sárvár Belterület, 137/1/A/3 hrsz-ú, természetben a 9600 Sárvár, Batthyány utca 7. szám alatt található ingatlan

A szerződés célja az önkormányzat II.3. pontban jelölt közfeladatában közreműködő civil szervezet működési feltételeinek biztosítása.

2. Annak érdekében, hogy az Önkormányzat tulajdonában álló 1. pontban megjelölt – alapvetően a civil szervezetek elhelyezésére szolgáló – vagyontárgy hasznosítása hosszútávon és magas színvonalon, továbbá azonos jogi keretek között és egységes elvek szerint biztosítható legyen, Szerződő Felek az 1. pontban megjelölt ingatlanra használati jogot létesítő ingyenes használatba adási szerződést kötnek az alábbi helyiségekre vonatkozóan:
 - **60,61 m² alapterületű (a mellékelt felmérési alaprajzon 1. sorszámmal jelölt) „nagyterem” megnevezésű helyiség,**
 - **9,09 m² alapterületű (a mellékelt felmérési alaprajzon 2. sorszámmal jelölt) „iroda” megnevezésű helyiség,**

- **13,02 m² alapterületű** (a mellékelt felmérési alaprajzon 3. sorszámú jelölt) **„iroda” megnevezésű helyiség,**
- **10,50 m² alapterületű** (a mellékelt felmérési alaprajzon 4. sorszámú jelölt) **„iroda” megnevezésű helyiség,**
- (a mellékelt felmérési alaprajzon 5. sorszámú jelölt) **„folyosó” megnevezésű helyiségnek a mellékelt felmérési alaprajzon kijelölt része,**
- (a mellékelt felmérési alaprajzon 5. sorszámú jelölt) **„folyosó” megnevezésű helyiségnek a mellékelt felmérési alaprajzon kijelölt közös használatú része, valamint**
- **a közös használatú** (a mellékelt felmérési alaprajzon 6., 7. és 8. sorszámú jelölt) **mellékhelyiségek és mosdó.**

II.

Részletes szerződési feltételek

A feladat meghatározása, a használati jog és annak ellenértéke

3. Sárvár város Önkormányzata feladatát képezi a **Magyarország helyi önkormányzatairól szóló 2011. évi CLXXXIX. törvény 13. § (1) bekezdés 8., 8a. és 10. pontjaiban meghatározottak szerinti gyermekjóléti szolgáltatások és ellátások, a szociális szolgáltatások és ellátások és a hajléktalanná vált személyek ellátásának és rehabilitációjának, valamint a hajléktalanná válás megelőzésének biztosítása.** A Használatba vevő **gyermekjóléti és szociális tevékenységet** végez. Az Önkormányzat – mint tulajdonos – az említett közfeladat minél teljesebb körű – a helyi társadalmi integrációra, önszerveződő közösségekre is építő – ellátása érdekében az önkormányzati vagyoni körbe eső 1-2. pontban megjelölt vagyontárgyra ezennel ingyenes használati jogot létesít a használatba vevő részére **határozott időtartamra.** A Használatba vevő a szerződésben megállapított használati jogot és annak gyakorlását ezennel elfogadja, vállalja, hogy a tevékenységi körébe eső **szociális, karitatív tevékenység** ellátásával tevékenyen közreműködik az említett önkormányzati feladat ellátásában.
4. A Használatba vevő a használati jogot a tulajdonos Önkormányzat döntése alapján ingyenesen szerzi meg. A Használatba vevőt a használati jog alapján nem illetik meg a tulajdonos jogai és kötelezettségei. *A Használatba vevő kizárólag az ingók és az ingatlan működtetésére, továbbá a rendeltetésszerű használat érdekében szükséges karbantartási munkálatok megfelelő időben történő elvégzésére jogosult és köteles.*

III.

A vagyonnal kapcsolatos rendelkezések, a vagyon üzemeltetése

5. A Használatba vevő kijelenti, hogy a szerződés 1-2. pontjában szereplő, a használati jog tárgyát képező vagyontárgyat ismeri, azt a szerződésben meghatározott feladatok ellátására alkalmasnak tartja. Tulajdonos az 1-2. pontban meghatározott vagyontárgyat a Használatba vevő birtokába adja, Felek a birtokba adás vonatkozásában valamennyi releváns információt, adatot tartalmazó jegyzőkönyvet vesznek fel.
6. A Használatba vevő köteles a vagyon megóvásáról a hatályos jogszabályok és e szerződés rendelkezéseinek betartásáról és betartatásáról gondoskodni, a vagyonelemek károsodástól mentes állapotát megőrizni. A vagyon megóvása érdekében tett halaszthatatlan intézkedéseiről használatba vevő a tulajdonost tájékoztatja.

7. A Felek megállapodnak abban, hogy a Használatba vevő által végzett vagy végeztetett, állagmegóvást meghaladó mértékű felújítási és rekonstrukciós beruházásokkal az adott vagyontárgyakon nem szerez tulajdonjogot, osztatlan közös tulajdoni hányadként sem. A Felek megállapodnak abban, hogy ilyen jellegű beruházás csak a Tulajdonossal történt előzetes írásbeli megállapodás alapján lehetséges.
8. A Használatba vevő köteles – lényeges szerződéses kötelezettségeiként – a vagyontárgyakat a jogviszony fennállta alatt folyamatosan és ténylegesen a 2. pontban meghatározott célra használni, és azokat e célhoz rendelten hasznosítani. A Használatba vevő az általa végzett rekonstrukciós, felújítási, állagmegóvó, valamint értéknövelő beruházásokat, illetve üzemeltetési tevékenységet is az így meghatározott elsődleges szerződéses célt szolgálóan végezheti.

IV.

A vagyonnal való gazdálkodás

9. **A Használatba vevő a vagyon használatáért díjat a tulajdonosnak nem fizet.** A Használatba vevő a vagyontárgyak hasznosításából keletkező bevételeiből köteles a vagyontárgyak állapotát és értékét hosszú távon megőrizni, továbbá a 3. pontban meghatározott feladat magas szintű ellátásához szükséges technikai színvonalon fenntartani. **A vagyonnal kapcsolatos közüzemi szolgáltatások költsége az Önkormányzatot, mint tulajdonost terheli.**
10. A Szerződő felek rögzítik azon tényt, hogy a szerződés tárgyát képező vagyontárgyak a nemzeti vagyon részét képezik, így az ezzel való gazdálkodás fokozott felelősséggel jár. Ebből kifolyólag Használatba vevő a szerződéses viszony fennállta alatt folyamatosan köteles a használatba vett vagyonnal eredményesen, a jó gazda gondosságával eljárva gazdálkodni. E kötelezettsége keretében köteles a Tulajdonost haladéktalanul értesíteni, amennyiben a gazdálkodás eredményessége bármilyen okból veszélybe kerül. E pontba foglalt kötelezettsége felróható és folyamatos, illetve visszatérő, a vagyon értékét és épségét veszélyeztető megszegése esetén Tulajdonos azonnali hatályú rendkívüli felmondással élhet a 22. pontban foglaltak szerint.
11. A Használatba vevő a használatába vett vagyontárgyak hasznosításából származó bevételeit, közvetlen költségeit és ráfordításait, saját vagyonának a hasznosításából származó bevételeitől elkülönítetten köteles nyilvántartani. Használatba vevő az ingyenes használatba vett vagyontárgyakat másnak használatba nem adhatja, ellenkező esetben a tulajdonos a 21. pont szerinti rendkívüli felmondás lehetőségével élhet.

V.

Adatszolgáltatási és nyilvántartási kötelezettség

12. A Használatba vevő a használatba átvett vagyon vonatkozásában az államháztartás szervezeti beszámolási és könyvvezetési kötelezettségének sajátosságairól szóló 4/2013. (I.11.) számú Korm. rendeletben foglalt adatokkal kapcsolatban **adatszolgáltatási és adatnyilvántartási kötelezettség** terheli a **Sárvári Közös Önkormányzati Hivatal vagyonyilvántartása számára.** Ennek keretében a Használatba vevő:
 - az önkormányzati vagyon-kimutatáshoz az adott évet követő legkésőbb március 31-ig – a Tulajdonos által meghatározott módon és formában – összesítő kimutatást kell készítenie a vagyonban bekövetkezett változásokról.

13. A Használatba vevő a nemzeti vagyronról szóló 2011. évi CXCVI. törvényben foglaltak szerint haladéktalanul köteles a Tulajdonost értesíteni, ha a nemzeti vagyon hasznosításában részt vevő bármely – a használatba vevővel közvetlen vagy közvetett módon jogviszonyban álló harmadik fél – szervezet a szerződés megkötését követően beállott körülmény folytán már nem minősül átlátható szervezetnek.

VI.

A nemzeti vagyonnal történő elszámolás

14. A Szerződő Felek megállapodnak abban, hogy a Használatba vevő az adott évet követő március 31-ig írásban beszámol Sárvár Város Önkormányzatának az általa a 3. pont alapján ellátott feladatok ellátásáról és a hozzá kapcsolódó vagyon működtetéséről. A Használatba vevő a gazdálkodásra és a vagyonra vonatkozó főbb mutatókat is tartalmazó beszámolót Sárvár Város Polgármesteréhez kell benyújtania.
15. A Használatba vevő a használati jog megszűnésekor köteles a használatba vett vagyontárgyak jelen szerződés megkötéskori értékének a megszűnéskori vagyoni értékéhez viszonyított érték különbségével elszámolni a következők szerint:
- Ha a vagyon csökkenése az elszámolt értékcsökkenéseknek megfelelő karbantartások és felújítások elvégzése, illetve az éves beruházási tervek megvalósítása ellenére úgy következett be, hogy a Használatba vevőt, illetve az általa alkalmazott alvállalkozót ezzel kapcsolatban felelősség nem terheli, akkor a Használatba vevő a különbséget nem köteles megtéríteni.
 - Amennyiben a fent felsorolt feltételek nem teljesültek, illetve a vagyon csökkenésében a Használatba vevőt felelősség terheli, a különbséget Használatba vevő köteles megtéríteni.
 - A vagyon növekedéséből származó többletre /darab, érték/ Használatba vevő nem tarthat igényt, arra nézve sem tulajdonjoga /rész tulajdon/ nem keletkezik, sem pedig megtérítési igénnyel nem léphet fel.

VII.

Biztosítások

16. A Szerződő felek megállapodnak abban, hogy az átvett vagyonelemek működtetésére vonatkozó tevékenység végzésével kapcsolatosan esetleg felmerülő károk elleni felelősségbiztosítást szükség esetén a Használatba vevő köti a saját költségére.

VIII.

Az ingyenes használat időtartama

17. A Szerződő felek a használatba adási szerződést határozott időtartamra, **2024. szeptember 1. napjától 2026. augusztus 31. napjáig kötik.**

IX.

A szerződés megszűnése

18. A szerződés Szerződő Felek erre irányuló megegyezésével, továbbá a nemzeti vagyronról szóló 2011. évi CXCVI. törvényben szabályozottak és az államháztartásról szóló 2011. évi CXCV. törvényben szabályozottak, valamint a szerződésben meghatározott egyéb ok miatti felmondás esetében a következők szerint szűnhet meg.
19. A használatba adási szerződés megszűnik a határozott idő elteltével.

A használatba adási szerződés megszüntethető

- rendes felmondással,
- a felek közös megegyezésével,
- rendkívüli felmondással,
- az ingyenes használó jogutód nélküli megszűnésével,
- az adott vagyontárgy megsemmisülésével, erre a vagyontárgyra vonatkozóan.

20. A Tulajdonos rendes felmondással a használatba adási szerződést legalább 3 hónapos felmondási idővel szüntetheti meg.
21. A Tulajdonos a használatba adási szerződést rendkívüli felmondással – 30 napos felmondási idővel – akkor szüntetheti meg, ha – a Használatba vevő a nemzeti vagyonról szóló 2011. évi CXCVI. törvényben és az államháztartásról szóló 2011. évi CXCV. törvényben foglalt kötelezettségeit megszegi, továbbá, ha a Használatba vevő a szerződés tárgyát nem a 2. pontban meghatározott célra használja.
22. A Tulajdonos azonnali hatályú rendkívüli felmondással felmondhatja a szerződést, ha a Használatba vevő:
- a szerződésben részletezett feladatokat nem látja el, a vagyont rendeltetés ellenesen használja, abban kárt okoz,
 - a konkrét vagyonhasznosításhoz alvállalkozót vagy közreműködőt nem e szerződésben foglaltak szerint alkalmaz,
 - jogszabályban meghatározott egyéb ok fennállása esetén.
23. A Szerződő Felek a szerződés megszűnésekor ezen szerződésben foglaltak szerint elszámolnak egymással, azzal, hogy a Használatba vevőt megilleti a *ius tollendi*, de az állagsérelem nélkül el nem távolítható dolgok vonatkozásában megtérítést nem követelhet.

X.

A használati jog gyakorlásának az ellenőrzése

24. A Használatba vevő köteles túrni, hogy a tulajdonos Önkormányzat a nemzeti vagyonnal kapcsolatos tevékenységére, annak célszerűségére, törvényességére vonatkozó ellenőrzési jogait zavartalanul gyakorolhassa.
25. A Szerződő Feleknek az ellenőrzéssel kapcsolatban jogaik és kötelezettségeik teljesítése során figyelemmel kell lenniük az információs önrendelkezési jogról és az információszabadságról szóló 2011. évi CXII. törvény rendelkezéseire, illetve az üzleti titokra vonatkozó jogi szabályozásban foglaltakra.

XI.

Egyéb általános és záró rendelkezések Bizalmas információk

26. A Szerződő Felek kötelesek bizalmasan kezelni a szerződéssel kapcsolatban tudomásukra jutott bizalmas információkat, elsősorban az üzleti vagy szolgálati titkot.
27. A Szerződő Felek megállapodnak abban, hogy a jelen szerződésben szereplő bizalmas információkat harmadik felek előtt csak azt követően tárják fel mikor arról a másik féllel egyeztettek.

XII.
Együttműködés, viták rendezése

28. A Szerződő Felek jelen szerződéssel kapcsolatos kötelezettségeik teljesítése során a tőlük elvárható módon, jóhiszeműen együttműködnek.
29. A jelen szerződésből eredő, vagy azzal összefüggő bármely vitát Felek kötelesek egyeztető tárgyaláson rendezni. A vitás kérdések egyeztetését bármelyik fél írásban a Használatba vevő vezetőjéhez, illetve az Önkormányzatot képviselő Polgármesterhez intézett levélben kezdeményezheti. Az egyeztető tárgyalást Felek a lehető legközelebbi időpontban folytatják le.
30. Amennyiben az előző pontban írt egyeztető tárgyalásokon a vitás kérdést – legfeljebb 5 napon belül – Felek nem tudják rendezni, úgy a vita eldöntésére Felek – hatáskörtől függően – alávetik magukat a Sárvári Járási Bíróság, illetve a Szombathelyi Törvényszék kizárólagos illetékességének.

XIII.
Záró rendelkezések

31. A Szerződő Felek kijelentik, hogy a Tulajdonos Magyarország helyi önkormányzata, míg Használatba vevő **az egyesülési jogról, a közhasznú jogállásról, valamint a civil szervezetek működéséről és támogatásáról szóló 2011. évi CLXXV. törvény 5. §-a szerinti, a természetes személyeknek az egyesülési jog alapján létrehozott közössége** és ezen szerződés megkötésére vonatkozó képességüket jogszabály nem korlátozza és nem zárja ki.
32. A Szerződő Felek a szerződésben nem szabályozott kérdésekben Magyarország helyi önkormányzatairól szóló 2011. évi CLXXIX. törvény, az államháztartásról szóló 2011. évi CXCV. törvény, a nemzeti vagyonról szóló 2011. évi CXCVI. törvény, az államháztartás szervezetei beszámolási és könyvvezetési kötelezettségének sajátosságairól szóló 4/2013. (I.11.) számú Korm. rendelet, valamint a Polgári Törvénykönyvről szóló 2013. évi V. törvény vonatkozó rendelkezéseit, szabályait kell alkalmazni.

A Szerződő Felek a szerződést, mint akaratukkal mindenben megegyezőt képviselőik útján jóváhagyólag írták alá.

Sárvár, 2024. hó napján

.....
Sárvár Város Önkormányzata
Tulajdonos, Használatba adó
képviselésében
Kondora István
polgármester

.....
Sárvár városi Karitatív-Krízis Csoport
Használatba vevő
képviselésében
Süle Ferencné

.....
Halászné Udvardi Sarolta
Sárvár Város Önkormányzata
gazdasági vezető
penzügyi ellenjegyző

Melléklet a használatba adási szerződéshez:

FELMÉRÉSI FÖLDSZINTI ALAPRAJZ M = 1: 100

SÁRVÁR, BATTYÁNY U. 7. SZ. 137/1 HRSZ-Ú INGATLANON LÉVŐ VOLT TANMŰHELY

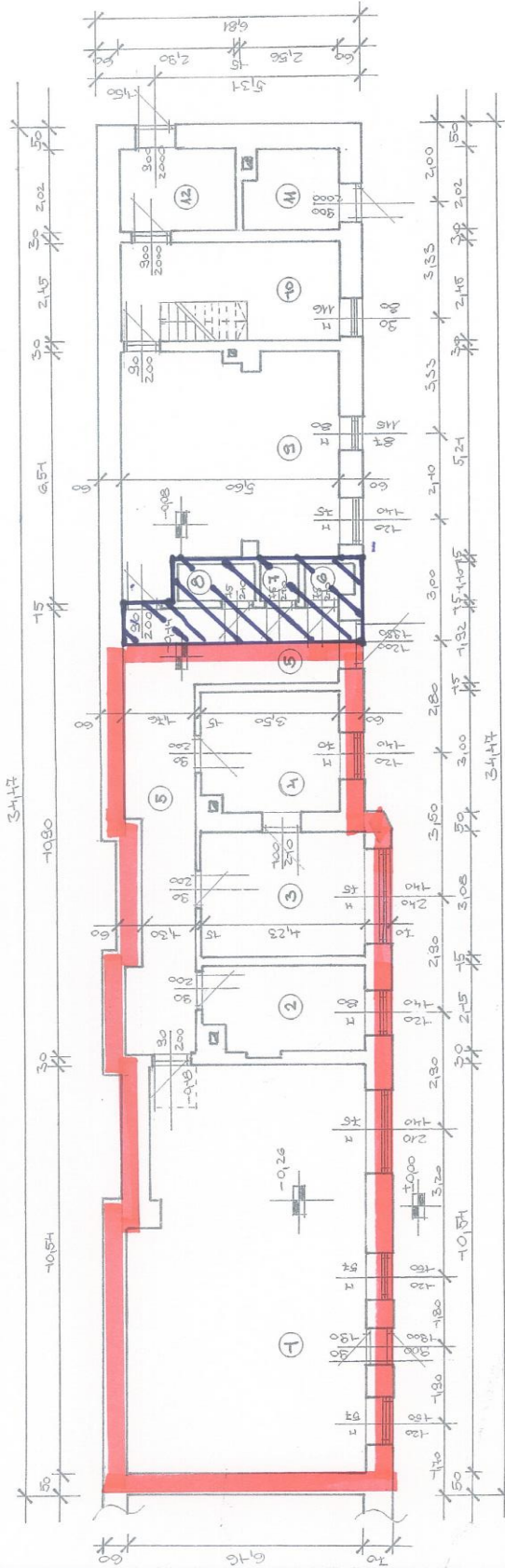

HELYISÉG LISTA:

- 1. NAGYTEREM: 60,61 M2 PVC
- 2. IRODA: 9,09 M2 PVC
- 3. IRODA: 13,02 M2 PVC
- 4. IRODA: 10,50 M2 PVC
- 5. FOLYOSÓ: 24,07 M2 PVC
- 6. NŐI WC: 1,43 M2 JÁRÓLAP

FÖLDSZINT ALAPTERÜLET: 182,57 M2

EMELET ALAPTERÜLET: 63,78 M2

ÖSSZES NETTÓ ALAPTERÜLET: 246, 35 M2

- 7. WC: 1,23 M2 JÁRÓLAP
- 8. MOSDÓ: 2,20 M2 JÁRÓLAP
- 9. KISTEREM: 30,74 M2 PVC
- 10. RAKTÁR: 18,65 M2 PVC
- 11. KAZÁNHÁZ: 5,17 M2 SIM.BETON
- 12. ELŐTÉR: 5,86 M2 JÁRÓLAP

Sárvár városi Kavitáció- Krisz's Csoport

Közös Használati Helyiség

WEST-IMMO B.T.
9600 Sárvár, Kanizsai u. 5.
Adószám: 26854255-2-18
Sz. sz.: K. 122. 12. V. Vár
1094/735-47350405-0000-0000
Tst.: 06-30-000000-0000-0000-117

Handwritten signature and date: 2016. július

Építető:	Sárvár Város Önkormányzata	2016. július
Rajz tárgyja:	Sárvár, Váteküllet 2. Sárvár, Battyány u. 7.sz. 137/1 hrsz volt tanműhely felmérési alaprajz	M = 1:100
Tervező:	West Immo Bt. Sárvár, Kanizsai u. 5. Kerek Sándor old. ép. mérnök	É-2-18-0093

Mellékletek az előterjesztéshez:

- 1. számú melléklet: Sárvár Város Önkormányzata Képviselő-testületének 179/2022. (VII. 26.) számú határozata:**

**SÁRVÁRI KÖZÖS ÖNKORMÁNYZATI HIVATAL
CÍMZETES FŐJEGYZŐJE
9600 Sárvár, Várkerület u. 2.**

KIVONAT

a képviselő-testület 2022. július 26-i nyilvános ülésének jegyzőkönyvéből

179/2022. (VII. 26.) számú képviselő-testületi határozat

Sárvár Város Önkormányzata Képviselő-testülete a Sárvár városi Karitatív-Krízis Csoport (9600 Sárvár, Deák Ferenc u. 2., képviseli és személyében a helyiségek használata vonatkozásában felelős a csoport mindenkori vezetője, jelenleg: Süle Ferencné

részére a határozat mellékletét képező szerződéssel a Sárvár 137/1/A/3 hrsz-ú, természetben a Sárvár, Batthyány utca 7. szám alatt található ingatlannak a szerződésben meghatározott helyiségeit 2022. szeptember 1. napjától 2024. augusztus 31. napjáig meghatározott időtartamra ingyenes használatba adja.

Sárvár Város Önkormányzata Képviselő-testülete felhatalmazza a polgármestert a határozatnak megfelelő ingyenes használati megállapodás aláírására.

Határidő: azonnal
Felelős: Kondora István polgármester

Sárvár, 2022. július 26.



Dr. Szijártó Valéria
címmzetes főjegyző

2. számú melléklet: Kérelem:

Sárvár városi Karitatív-Krízis Csoport
székhely: 9600 Sárvár, Deák Ferenc utca 2.
képviseli: Süle Ferencné csoportvezető

Sárvár Város Önkormányzata
Kondora István polgármester úr részére
székhely: 9600 Sárvár, Várkerület utca 2.

Tisztelt Polgármester úr!

Alulírott Süle Ferencné, mint a Sárvár városi Karitatív-Krízis Csoport vezetője, azzal a kérelemmel fordulok Sárvár Város Önkormányzatához, hogy az önkormányzat a **Sárvár Belterület, 137/1/A/3 hrsz-ú, természetben 9600 Sárvár, Batthyány utca 7. szám alatt található ingatlan alábbi helyiségeit:**

- **60,61 m²** alapterületű „nagyerem” megnevezésű helyiség,
- **9,09 m²** alapterületű „iroda” megnevezésű helyiség,
- **13,02 m²** alapterületű „iroda” megnevezésű helyiség,
- **10,50 m²** alapterületű „iroda” megnevezésű helyiség,
- „folyosó” megnevezésű helyiségnek a kijelölt része, valamint
- a közös használatú mellékhelyiségek és mosdó

további 2 évre – 2024. szeptember 1. napjától 2026. augusztus 31. napjáig – szíveskedjen használatba adni a csoport részére.

Az egyes helyiségek – tevékenységre való tekintettel ingyenes – használatának biztosítása esetén a Sárvár városi Karitatív-Krízis Csoport működésének fizikai feltételei továbbra is fenntarthatók lennének.

Az önkormányzat támogató döntését előre is köszönjük.

Sárvár, 2024. május 23.



.....
Süle Ferencné
Sárvár városi Karitatív-Krízis Csoport



Előterjesztés

a Sárvár, Rábasömjéni u. 49. sz. cím alatti (3435 hrsz-ú) ingatlan előtti közterületen meglévő gépjárműbejáró szélesítése iránti kérelemről

Tisztelt Gazdasági, Városfejlesztési és Közbeszerzési Bizottság!

Wawrzsákné Kondor Eleonóra Gizella a 9600 Sárvár, **Rábasömjéni u. 49.** szám (3435 hrsz) alatti lakos, mint az ingatlan tulajdonosa (a továbbiakban: Kérelmező) **azzal a kérelemmel fordult a Tisztelt Bizottsághoz, hogy engedélyezze részére az ingatlan előtti gépjárműbejáró önköltségen történő megszélesítését további 6 méterrel. A gépjárműbejáró jelenlegi szélessége 6 méter.**

A kérelem szerint az ingatlan gépjárműbejáróját/útsatlakozását a tulajdonos a jelenlegi 6 m-ről 12 m-re kívánja szélesíteni, oly módon, hogy csapadékvíz elvezető árokba betongyűrűket helyezne és azt zúzott kavicssal befedné a járda és a közút szintjéig.

A kérelemmel érintett 3467 hrsz-ú kivett közút megnevezésű ingatlanon található, annak részét képező vízvezető árok a Magyar Közút Nonprofit Zrt kezelésében van, ennek megfelelően a kezelői hozzájárulást a Magyar Közút Nonprofit Zrt-től meg kell kérnie a kérelmezőnek, a munkálatokat a kezelői hozzájárulás megléte után kezdheti meg. A kapubejáró (egyben útsatlakozás) szélesítéséhez Sárvár Város Önkormányzata részéről a 3466 hrsz-ú kivett közterület (csatlakozó járda) vonatkozásában szükséges csak hozzájárulás.

Sárvár Város Önkormányzata tulajdonában és kezelésében lévő közutak, közterületek és ezekhez kapcsolódó csapadékvíz elvezető nyílt árkok területére létesíteni tervezett gépjárműbejárók kialakításához szükséges tulajdonosi hozzájárulás megadásának hatáskörét Sárvár Város Önkormányzata Képviselő-testületének Sárvár Város Önkormányzata Szervezeti és Működési Szabályzatáról szóló 9/2015. (III.30.) önkormányzati rendelete 1. melléklet 1.1.4.13. pontja, valamint Sárvár Város Önkormányzata Képviselő-testülete az önkormányzat vagyonáról és a vagyongazdálkodás szabályairól szóló 3/2013. (I.18.) önkormányzati rendelete 17. § (2) bekezdés k) pontja alapján a **Gazdasági, Városfejlesztési és Közbeszerzési Bizottság gyakorolja.**

Sárvár Város Polgármesterének a 112/2020. (VI.10.) számú, az előterjesztés mellékletét képező határozata (a továbbiakban: Határozat) 1. pontja szerint a **gépjárműbejáró szélessége legfeljebb 6 méter lehet.**

Fentiek alapján kérem a Tisztelt Bizottságot, hogy a következő határozati javaslatot megtárgyalni és elfogadni szíveskedjen.

HATÁROZATI JAVASLAT

Sárvár Város Önkormányzata Képviselő-testülete Gazdasági, Városfejlesztési és Közbeszerzési Bizottsága – Sárvár Város Önkormányzata Képviselő-testületének Sárvár Város

Önkormányzata Szervezeti és Működési Szabályzatáról szóló 9/2015. (III.30.) önkormányzati rendelete 1. melléklet 1.1.4.13. pontja alapján – **tulajdonosi és kezelői hozzájárulást ad** Wawrzsákné Kondor Eleonóra Gizella, 9600 Sárvár, Rábasömjéni u. 49. szám alatti lakos azon kérelmére, hogy az említett ingatlan gépjárműbejáróját/útcsatlakozását a jelenlegi 6 m-ről 12 m-re bővítse, oly módon , hogy csapadékvíz elvezető árokba betongyűrűket helyez és azt zúzott kavicssal befedi a járda és a közút szintjéig.

A Bizottság felhívja a kérelmező figyelmét, hogy a kérelemmel érintett vízelvező árok a 3467 hrsz-ú kivett országos közút megnevezésű ingatlan részét képezi, mely a Magyar Állam tulajdonában és a Magyar Közút Nonprofit Zrt. (továbbiakban: Kezelő) kezelésében áll, ennek megfelelően a kezelői hozzájárulást a Kezelőtől kell megkérni és a hozzájárulás kiadására a műszaki tartalom jóváhagyására a Kezelő jogosult.

Sárvár Város Önkormányzata Képviselő-testülete Gazdasági, Városfejlesztési és Közbeszerzési Bizottsága jelen hozzájárulást a 3466 hrsz-ú kivett közterület (járda) esetleges érintettsége miatt adta ki.

Jelen tulajdonosi hozzájárulás nem mentesít a munka elvégzéséhez szükséges egyéb engedélyek, közmű-tulajdonosi hozzájárulások (víz, távközlő kábel alépítmény stb.) beszerzésének kötelezettsége alól.

Kérelmezőnek a kivitelezési tevékenység megkezdéséről, legalább 3 munkanappal megelőzően értesítenie kell a Sárvári Közös Önkormányzati Hivatal Beruházási és Városfejlesztési Irodáját.

Jelen hozzájárulás 2024. december 31. napjáig hatályos

Határidő: azonnal

Felelős: Kondora István polgármester

Sárvár, 2024. június 25.

Kondora István
polgármester

Melléklet a/2024. (VI.27.) számú bizottsági határozathoz

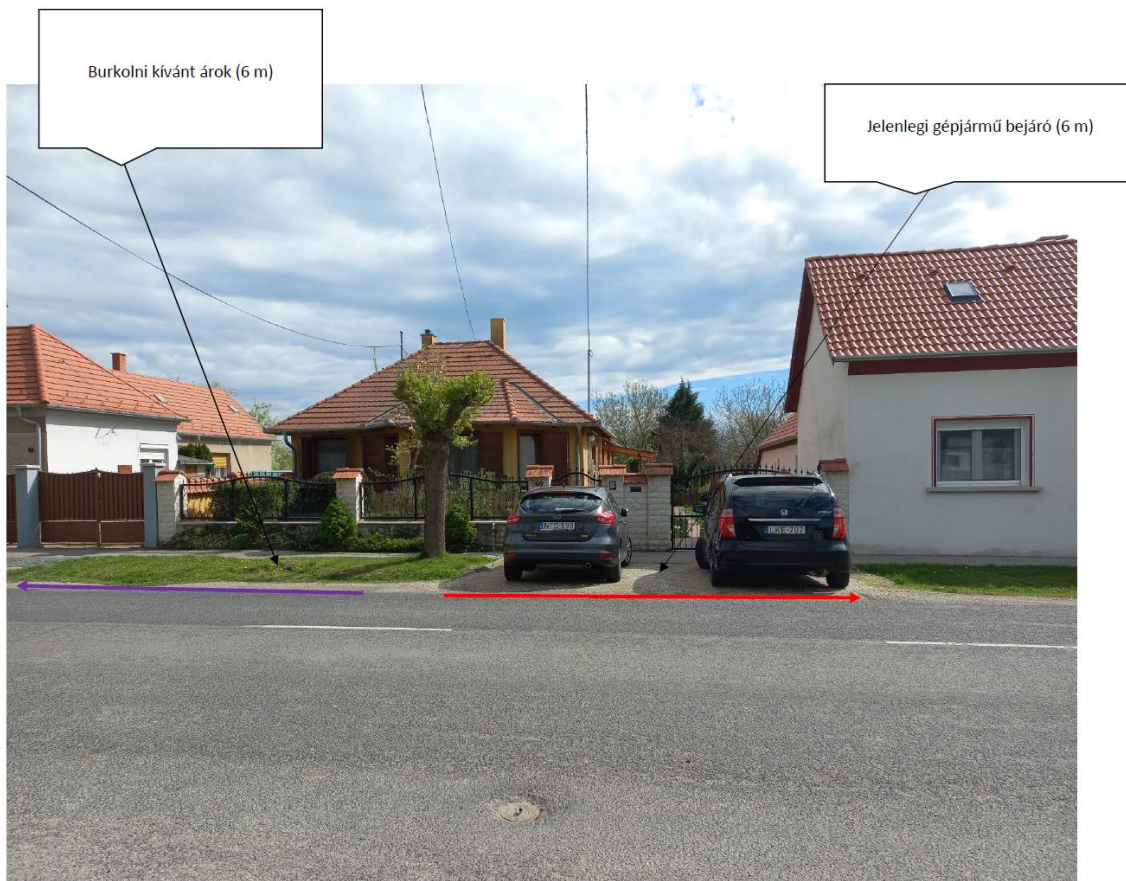
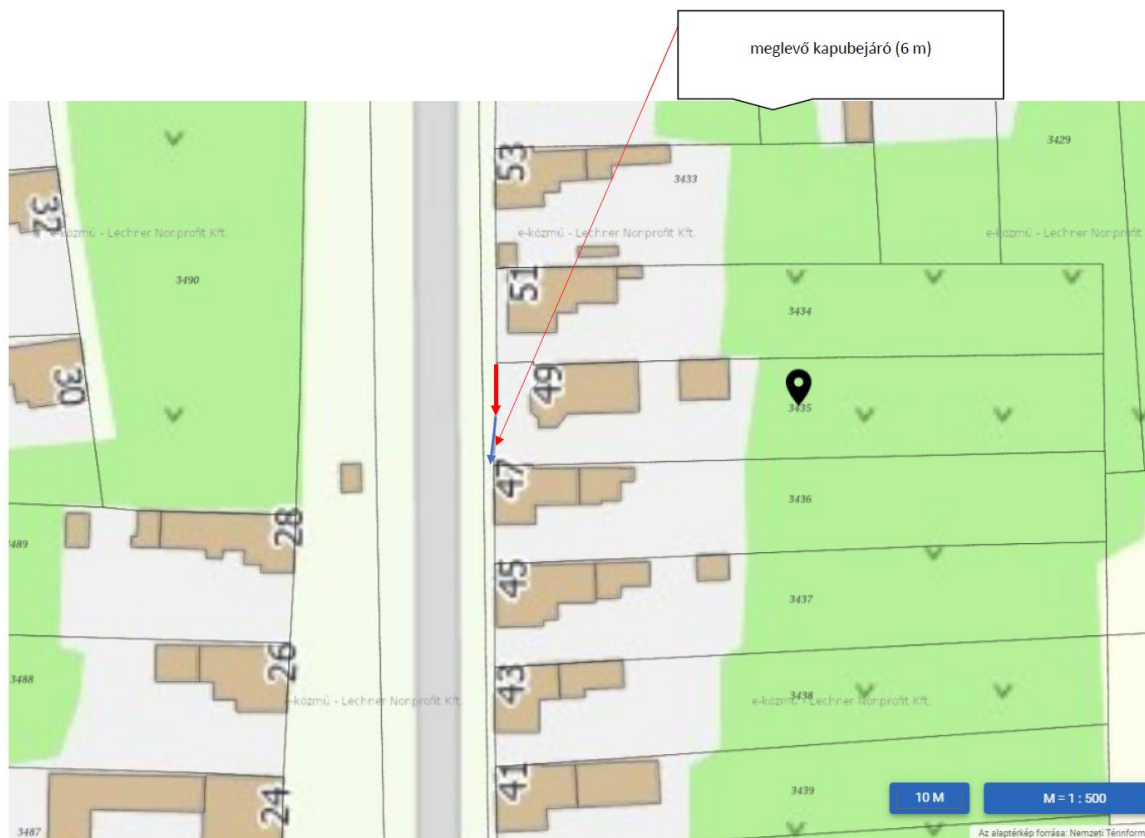

Melléklet az előterjesztéshez:

Kérelem:



Wawrzsákné Kondor Eleonóra <wk.eleonora@gmail.com>
Címzett Lakner Noémi

[↩ Válasz](#) | [↩ Válasz mindenkinek](#) | [→ Tovább](#)

H 20

Tisztelt Polgármester Úr!

A Sárvár Rábasömjéni utca 49. szám alatti, 3435 hrsz-ú saját tulajdonú ingatlanunk előtt húzódó vízelvezető árkot szeretnénk kimélyíteni és betongyűrűkkel ellátva lefedni.

Kérésem indoka: nevezett ingatlannal szemben és közvetlen előtte (Rábasömjéni utca 47.szám) helyijáratos buszmegálló található, a gyalogosok gyakran állnak meg ingatlanunk előtt, ami a kocsi kijáratot zavarja.

Gyermekeim vállalkozásának is székhelye egyben az ingatlan, tevékenységükkel összefüggésben gyakorta érkeznek hozzánk (napi 1-2 alkalommal) csomagszállító gépjárművek, amelyek biztonságosan nem tudnak az útszélén megállni.

A közlekedés minél biztonságosabb mente és a vállalkozási tevékenység gördülékeny végzése miatt kérem Polgármester urat engedélyezze a vízelvezető árok kiszélesítését, becsövezését és lefedését.

Bízva segítő közreműködésében, köszönettel

Wawrzsákné Kondor Eleonóra

Telefon: 30/582-7779

VVKH Földhivatali Főosztály, Földhivatali Osztály 4.
Sárvár Kossuth tér 2. Pf. 24.

Oldal: 1/2

E-hiteles tulajdoni lap - Szemle másolat

Megrendelés szám: 30005/17721/2024

2024.06.24

SÁRVÁR

Szektor: 61

Belterület 3435 helyrajzi szám

9608 SÁRVÁR Rábasömjéni utca 49.

I. RÉSZ

1. Az ingatlan adatai:

alrészlet adatok	terület	kat.t.jöv.	alosztály adatok
művelési ág/kivett megnevezés/	min.o	ha m2	k.fill. ter. kat.jöv ha m2 k.fill
. Kivett lakóház, udvar, garázs	0	1417	0.00

II. RÉSZ

2. tulajdoni hányad: 1/2

bejegyző határozat, érkezési idő: 34737/1999.08.13
 jogcím: adásvétel
 jogállás: tulajdonos
 név : Wawrzsák Zsolt
 sz.név:
 szül. :
 a.név :
 cím :

3. tulajdoni hányad: 1/2

bejegyző határozat, érkezési idő: 34737/1999.08.13
 jogcím: adásvétel
 jogállás: tulajdonos
 név : Wawrzsákné Kondor Eleonóra Gizella
 sz.név:
 szül. :
 a.név :
 cím :

III. RÉSZ

1. bejegyző határozat, érkezési idő: 35543/2000.09.08

Jelzálogjog 3 000 000 FT, azaz hárommillió FT kölcsön és járulékai erejéig elidegenítési és terhelési tilalom.
 jogosult:
 név: OTP BANK NYRT. NYUGAT-DUNÁNTÚLI RÉGIÓ SÁRVÁRI FIÓKJA
 cím : 9600 SÁRVÁR Batthyány utca 2

2. bejegyző határozat, érkezési idő: 35543/2000.09.08

Jelzálogjog 200 000 FT, azaz kétszázezer FT lakásépítési kedvezmény erejéig elidegenítési és terh. tilalom.
 Képviseli a Kincstári Vagyoni Igazgatóság 1056 Budapest, Zoltán u. 16.
 jogosult:
 név: MAGYAR ÁLLAM
 cím : -

Folytatás a következő lapon

E-hiteles tulajdoni lap - Szemle másolat

Megrendelés szám: 30005/17721/2024

2024.06.24

SÁRVÁR

Szektor: 61

Belterület 3435 helyrajzi szám

**Folytatás az előző lapról
III. RÉSZ**

3. bejegyző határozat, érkezési idő: 35543/2000.09.08
Jelzálogjog 400 000 FT, azaz négyszázezer FT adóvisszatérítési támogatás és járulékai erej. elid. és terh. til..
Képviseli a Kincstári Vagyonigazgatóság 1056 Budapest, Zoltán u. 16.
jogosult:
név: MAGYAR ÁLLAM
cím : -
4. bejegyző határozat, érkezési idő: 30036/2001.01.03
Önálló szöveges bejegyzés az ingatlan művelési ága megváltozott.
6. bejegyző határozat, érkezési idő: 33888/2001.06.06
Jelzálogjog 1 038 729 FT, azaz egymillió-harmincnolcezer-hétszázhuszonkilenc FT lakásép. kedvezmény és jár. erejéig, elidegenítési és terh. tilalom.
képviseli a KVI.
jogosult:
név: MAGYAR ÁLLAM
cím : -
7. bejegyző határozat, érkezési idő: 33625/2003.04.16
Jelzálogjog 1 104 854 FT, azaz egymillió-száznégyezer-nyolcszázötvennégy FT lakásép. kedvezmény és jár. erejéig, elidegenítési és terh. tilalom.
képviseli a Kincstári Vagyonigazgatóság Budapest, Zoltán u. 16.
jogosult:
név: MAGYAR ÁLLAM
cím : -
9. bejegyző határozat, érkezési idő: 34780/2008.07.23
Jelzálogjog 200 000 FT, azaz kétszázezer FT lakásép. kedvezmény és jár. erejéig, elidegenítési és terh. tilalom.
Képviselőként eljár: Magyar Államkincstár Nyugat-dunántúli Regionális Igazgatóság, 12/2001. (I.31.) Korm. rendelet alapján.
jogosult:
név: MAGYAR ÁLLAM
cím : -

Az E-hiteles tulajdoni lap másolat tartalma a kiadást megelőző napig megegyezik az ingatlan-nyilvántartásban szereplő adatokkal. A szemle másolat a fennálló bejegyzéseket, a teljes másolat valamennyi bejegyzést tartalmazza. Ez az elektronikus dokumentum kinyomtatva nem minősül hiteles bizonyító erejű dokumentumnak. Ez a tulajdoni lap közigazgatási hatósági eljárás céljából került kiadásra. Másra nem használható.

TULAJDONILAP VÉGE



VVKHFöldhivatali Főosztály, Földhivatali Osztály 4.
Sárvár Kossuth tér 2. Pf. 24.

Oldal: 1/1

E-hiteles tulajdoni lap - Szemle másolat

Megrendelés szám:30005/17890/2024
2024.06.25

SÁRVÁR

Szektor: 53

Belterület 3466 helyrajzi szám

I R É S Z

1. Az ingatlan adatai:

alrészlet adatok művelési ág/kivett megnevezés/	min.o	terület ha m2	kat.t.jöv. k.fill.	alosztály adatok ter. kat.jöv ha m2 k.fill
--	-------	------------------	-----------------------	--

. Kivett közterület 0 966 0.00

II R É S Z

1. tulajdoni hányad: 1/1

bejegyző határozat, érkezési idő: 33567/1991.07.25

jogcím: átszállás

jogállás: tulajdonos

név: SÁRVÁR VÁROS ÖNKORMÁNYZATA

cím: 9600 SÁRVÁR Várkerület utca 2.

III R É S Z

NEM TARTALMAZ BEJEGYZÉST

Az E-hiteles tulajdoni lap másolat tartalma a kiadást megelőző napig megegyezik az ingatlan-nyilvántartásban szereplő adatokkal. A szemle másolat a fennálló bejegyzéseket, a teljes másolat valamennyi bejegyzést tartalmazza. Ez az elektronikus dokumentum kinyomtatva nem minősül hiteles bizonyító erejű dokumentumnak. Ez a tulajdoni lap közigazgatási hatósági eljárás céljából került kiadásra. Másra nem használható.

TULAJDONILAP VÉGE

VVKHFöldhivatali Főosztály, Földhivatali Osztály 4.
Sárvár Kossuth tér 2. Pf. 24.

Oldal: 1/1

E-hiteles tulajdoni lap - Szemle másolat

Megrendelés szám:30005/17891/2024

2024.06.25

SÁRVÁR

Szektor: 16

Belterület 3467 helyrajzi szám**I R É S Z**

1. Az ingatlan adatai:

alrészlet adatok művelési ág/kivett megnevezés/	min.o	terület ha m2	kat.t.jöv. k.fill.	alosztály adatok ter. kat.jöv. ha m2 k.fill
--	-------	------------------	-----------------------	---

. Kivett országos közút

0

1.2238

0.00

II R É S Z

1. tulajdoni hányad: 1/1

bejegyző határozat, érkezési idő: 1095/1960.07.02

jogcím: földrendezés

jogállás: tulajdonos

név: MAGYAR ÁLLAM

cím: -

4. hányad: 1/1

bejegyző határozat, érkezési idő: 33207/2017.06.09

eredeti határozat: 32213/2005.04.28

jogcím: vagyonkezelői jog átruházása

jogállás: vagyonkezelő

név: MAGYAR KÖZÚT NONPROFIT ZRT.

cím: 1024 BUDAPEST Fényes E. utca 7-13.

törzsszám: 14605749

III R É S Z

1. bejegyző határozat, érkezési idő: 32693/2012.03.24

Vezetékjog

jogosult:

név: E.ON ÉSZAK-DUNÁNTÚLI ÁRAMHÁLÓZATI ZRT. törzsszám: 10741980

cím : 9027 GYŐR Kandó Kálmán utca 11-13.

2. bejegyző határozat, érkezési idő: 34344/2013.05.23

Vezetékjog

a vázrajz szerint meghatározott részre, 76 m2 területre;.

jogosult:

név: E.ON ÉSZAK-DUNÁNTÚLI ÁRAMHÁLÓZATI ZRT. törzsszám: 10741980

cím : 9027 GYŐR Kandó Kálmán utca 11-13.

Az E-hiteles tulajdoni lap másolat tartalma a kiadást megelőző napig megegyezik az ingatlan-nyilvántartásban szereplő adatokkal. A szemle másolat a fennálló bejegyzéseket, a teljes másolat valamennyi bejegyzést tartalmazza. Ez az elektronikus dokumentum kinyomtatva nem minősül hiteles bizonyító erejű dokumentumnak. Ez a tulajdoni lap közigazgatási hatósági eljárás céljából került kiadásra. Másra nem használható.

TULAJDONILAP VÉGE



SÁRVÁR VÁROS POLGÁRMESTERE

9600 Sárvár, Várkerület 2. Pf. 78. Fax.: 95/320-230, Tel.:95/ 523-100
Hivatali kapu: SARVARONK; KRID: 328729101

Sárvár Város Polgármesterének
112/2020. (VI. 10.) számú határozata

a képviselő-testület feladat-és hatáskörének gyakorlása keretében hozott döntésről

A veszélyhelyzet kihirdetéséről szóló 40/2020. (III. 11.) Korm. rendelet és a katasztrófavédelemről és a hozzá kapcsolódó egyes törvények módosításáról szóló 2011. évi CXXVIII. törvény 46. § (4) bekezdése, valamint a koronavírus elleni védekezésről szóló 2020. évi XII. törvény (a továbbiakban: Möt.v.) alapján Magyarország helyi önkormányzatairól szóló 2011. évi CLXXXIX. törvény 41. § (4) bekezdésében meghatározott feladat és hatáskörében eljárva a következő határozatot hozom:

Sárvár Város Önkormányzata Képviselő-testülete az Möt.v. 41. § (4) bekezdése alapján az önkormányzat vagyonáról és a vagyongazdálkodás szabályairól szóló 3/2013. (II.18.) önkormányzati rendelete 17. § (2) bekezdés i) pontjában és Sárvár Város Önkormányzata Képviselő-testületének Sárvár Város Önkormányzata Szervezeti és Működési Szabályzatáról szóló 9/2015. (III.30.) önkormányzati rendelete 1. melléklete 1.1.4.11. pontjában, Sárvár Város Önkormányzata Képviselő-testülete Gazdasági, Városfejlesztési és Közbeszerzési Bizottságára (a továbbiakban: Bizottság) átruházott hatáskör gyakorlásához az alábbi utasítást adja:

Az önkormányzati tulajdonú közterület parkoló kialakítása céljából történő leburkolásához történő tulajdonosi hozzájárulás (a továbbiakban: tulajdonosi hozzájárulás) jelen döntésben meghatározott feltételei alkalmazandóak minden olyan esetben, amikor

- Sárvár Város Önkormányzata tulajdonában lévő közterületeken gépjárműbejáró, gépjármű beálló, parkolóhely (a továbbiakban együtt: gépjárműbejáró) nem önkormányzati beruházásban létesül, bővül, kerül áthelyezésre vagy kerül eredeti méretétől eltérően átalakításra, és
- meglévő zöldterület vagy szilárd burkolattal nem rendelkező terület leburkolásával, illetve meglévő nyílt csapadékvíz-elvezető- vagy szikkasztó árok, szikkasztó test, egyéb, nem zárt csapadékvíz-elvezetést vagy szikkasztást segítő műtárgy elbontásával, átalakításával, különösen annak lefedésével jár együtt.

1. A kialakításra kerülő gépjárműbejáró szélessége – a 2. pontban meghatározott esetek kivételével – legfeljebb 6 méter lehet; ebben az esetben a gépjárműbejáró alatt a csapadékvíz elvezető/szikkasztó árok kitisztított állapotú fenékszintjéhez igazodó, lejtését, folyásirányát megtartó, megfelelő átmérőjű átereszt kell elhelyezni. Az átereszt árok hiányában is elhelyezendő, az egyedi döntésben előírt – különösen az előzőekben említett műszaki feltételeket meghatározó – paraméterek szerint.
2. Az 1. pontban foglaltaktól eltérően, kivételes esetben, a jelen pont szerinti feltételek mérlegelésével a kialakításra kerülő gépjárműbejáró szélessége legfeljebb 12 méter lehet; ebben az esetben a gépjárműbejáró szélessége nem haladhatja meg annak az ingatlanak a szélességét, amely előtt elhelyezkedik. A gépjárműbejáró alatt a csapadékvíz elvezető/szikkasztó árok kitisztított állapotú fenékszintjéhez igazodó, lejtését, folyásirányát megtartó, megfelelő átmérőjű átereszt kell elhelyezni és a tisztíthatóság megtartása érdekében legalább egy tisztító nyílást szükséges beépíteni. Az átereszt árok hiányában is elhelyezendő, az egyedi döntésben előírt – különösen az előzőekben említett műszaki

feltételeket meghatározó – paraméterek szerint.

A tulajdonosi hozzájárulásról való döntés során az ügy egyedi sajátosságának megfelelő, de legalább az alábbi feltételeket, körülményeket, szempontokat vizsgálni szükséges:

- 2.1. Mekkora a gépjármű közlekedésre alkalmas úttest, továbbá az útpadka szélessége?
 - 2.2. A közúti közlekedés szabályairól szóló 1/1975. (II. 5.) KPM–BM együttes rendelet szabályainak betartásával lehetséges-e az úttesten, vagy részben, illetve egészben az útpadkán történő parkolás, és amennyiben igen, úgy az mennyire csökkenti le az út áteresztő képességét, jelent-e ez közlekedésbiztonsági kockázatot?
 - 2.3. A tervezett gépjárműbejáró helyén van-e és milyen rendszerű csapadékvíz-elvezetés?
 - 2.4. A 6 méternél szélesebb gépjárműbejáró kialakítása esetén megoldható-e az érintett közterület csapadékvízének elvezetése vagy helyben történő szikkasztása?
 - 2.5. Van-e megszüntetésre kerülő zöldterület, növényzet a tervezett gépjárműbejáró helyén, amennyiben van, úgy szükséges-e, ha szükséges, akkor hol és milyen módon biztosított a zöldterület, növényzet pótlása?
 - 2.6. A tervezett gépjárműbejáró szerinti telek már kialakult utcafronti beépítettsége kizárja-e gépjárművel a telekre történő beállást?
3. Jelen normatív határozatba foglalt utasítást a határozat meghozatalának időpontjában folyamatban lévő ügyek esetén is alkalmazni kell.

Határidő: azonnal

Felelős: Kondora István polgármester

Sárvár, 2020. június 10.



The image shows the official seal of the Sárvár City Council (SÁRVÁR VÁROS POLGÁRMESTERE) and a handwritten signature in blue ink. Below the signature, the name 'Kondora István' and the title 'polgármester' are printed.

A határozat a mai napon kihirdetésre került.

Sárvár, 2020. június 10.



The image shows the official seal of the Sárvár City Council (SÁRVÁR KÖZÖS ÖNKORMÁNYZATI ELNÖKSÉG) and a handwritten signature in blue ink. Below the signature, the name 'Dr. Szijártó Valéria' and the title 'címzetes főjegyző' are printed.

